

CONSTRUISEZ LE

# MiG-29

**PACK 2**



D'AGOSTINI

**MODELSPACE™**

[www.model-space.com](http://www.model-space.com)



# MiG-29

## ÉTAPE

## PAGE

6	La partie supérieure centrale du fuselage (I)	16
7	La partie supérieure centrale du fuselage (II)	18
8	La partie supérieure de la queue du fuselage (I)	20
9	La partie supérieure de la queue du fuselage (II)	22
10	Le châssis supérieur de la queue du fuselage	24

Published in the UK by De Agostini UK Ltd, Royds Withy King, 65 Carter Lane, London EC4V 5EQ.  
Published in the USA by De Agostini Publishing USA, Inc., 299 Park Avenue • New York, New York 10171.

Tutti i diritti riservati © 2019

Non adatto ai minori di 14 anni. questo prodotto non è un giocattolo e va usato sotto la supervisione di un adulto.

I Composants possono variare rispetto a quelli fotografati.



# ÉTAPE 6 : la partie supérieure centrale du fuselage (I)



## Composants

D011 -Partie centrale du fuselage (I)  
8 Vis AP 1,7 × 3,5 mm

# Montage

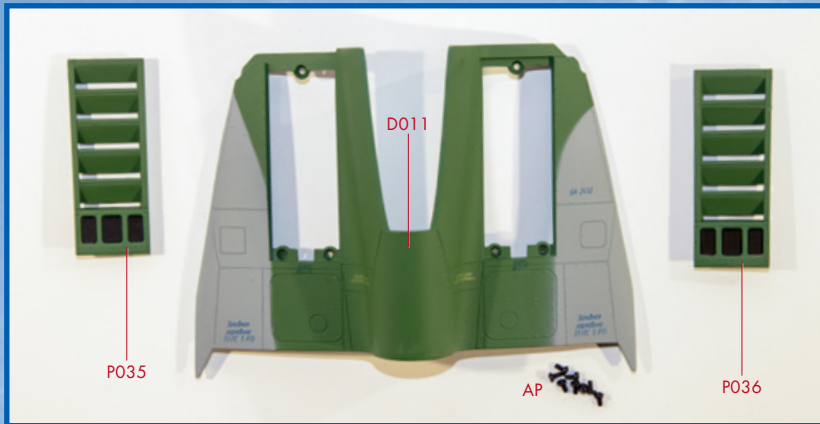

- 1** Récupérez les prises d'air (Étape 5) et préparez la partie supérieure centrale du fuselage (D011) et les vis AP. Insérez la prise d'air gauche dans l'ouverture sur le côté gauche du fuselage.

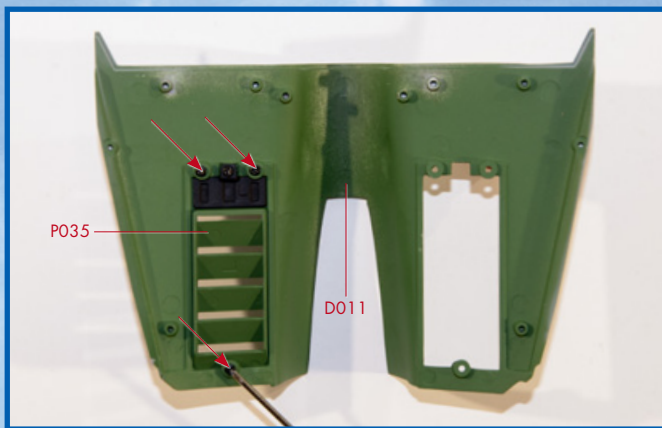

- 2** Fixez la prise d'air depuis l'intérieur du fuselage avec trois vis AP.



- 3** Insérez la prise d'air droite dans l'ouverture sur le côté droit du fuselage et bloquez-la à l'aide de trois vis AP.



- 4** Voici la partie centrale du fuselage à la fin de cette étape de montage.



# Étape 7 : la partie supérieure centrale du fuselage (II)



## Montage

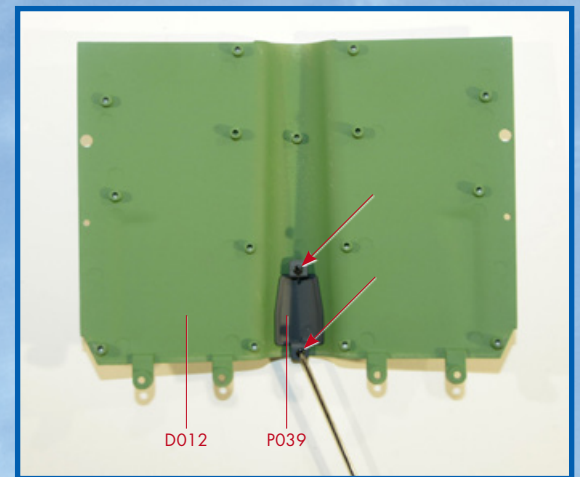

- 1 Placez l'antenne ADF (P039) dans l'ouverture correspondante de la partie supérieure centrale du fuselage (D012). Fixez l'antenne depuis l'intérieur du fuselage avec deux vis FM.

## Composants

1. D012 - Partie centrale du fuselage (II)
  2. P039 - Antenne ADF
- 5 Vis BM 2 x 4 mm  
5 Vis FM 1,7 x 3 mm

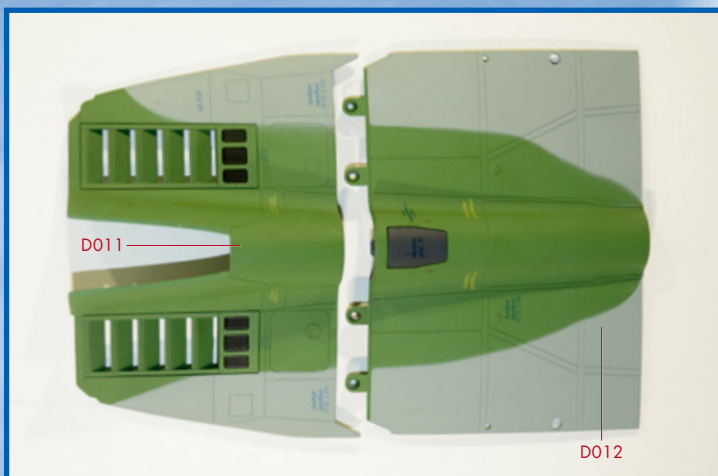

**2** Récupérez la partie centrale du fuselage de l'Étape 6 et placez-la devant la partie fournie dans cette étape.

**3** Retournez les deux parties et alignez les trous des deux parties. Unissez-les à l'aide de quatre vis BM.

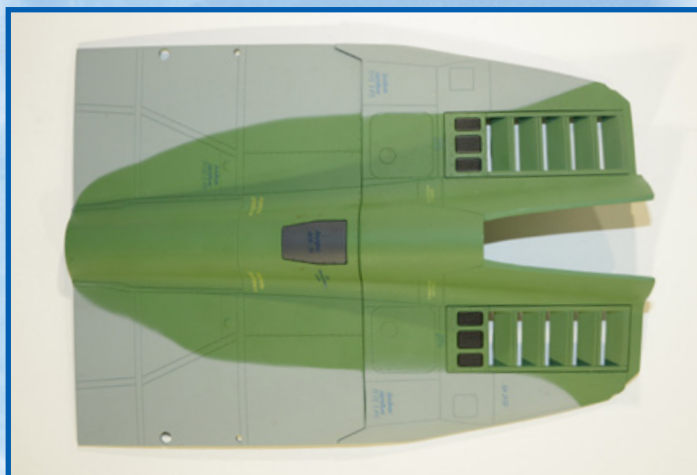
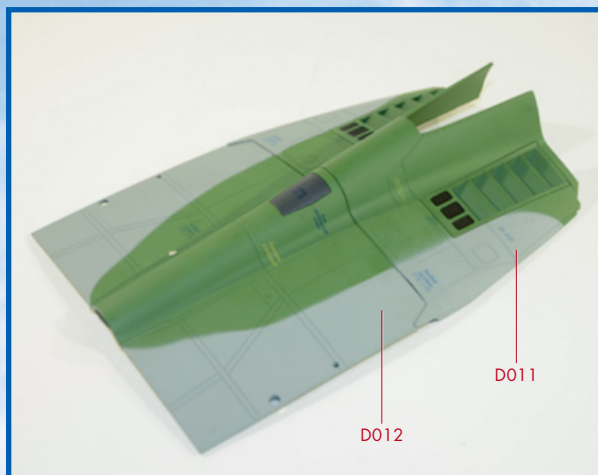

**4** Voici la partie centrale supérieure du fuselage à la fin de cette étape de montage.



# ÉTAPE 8 : la partie supérieure de la queue du fuselage (I)

Montage

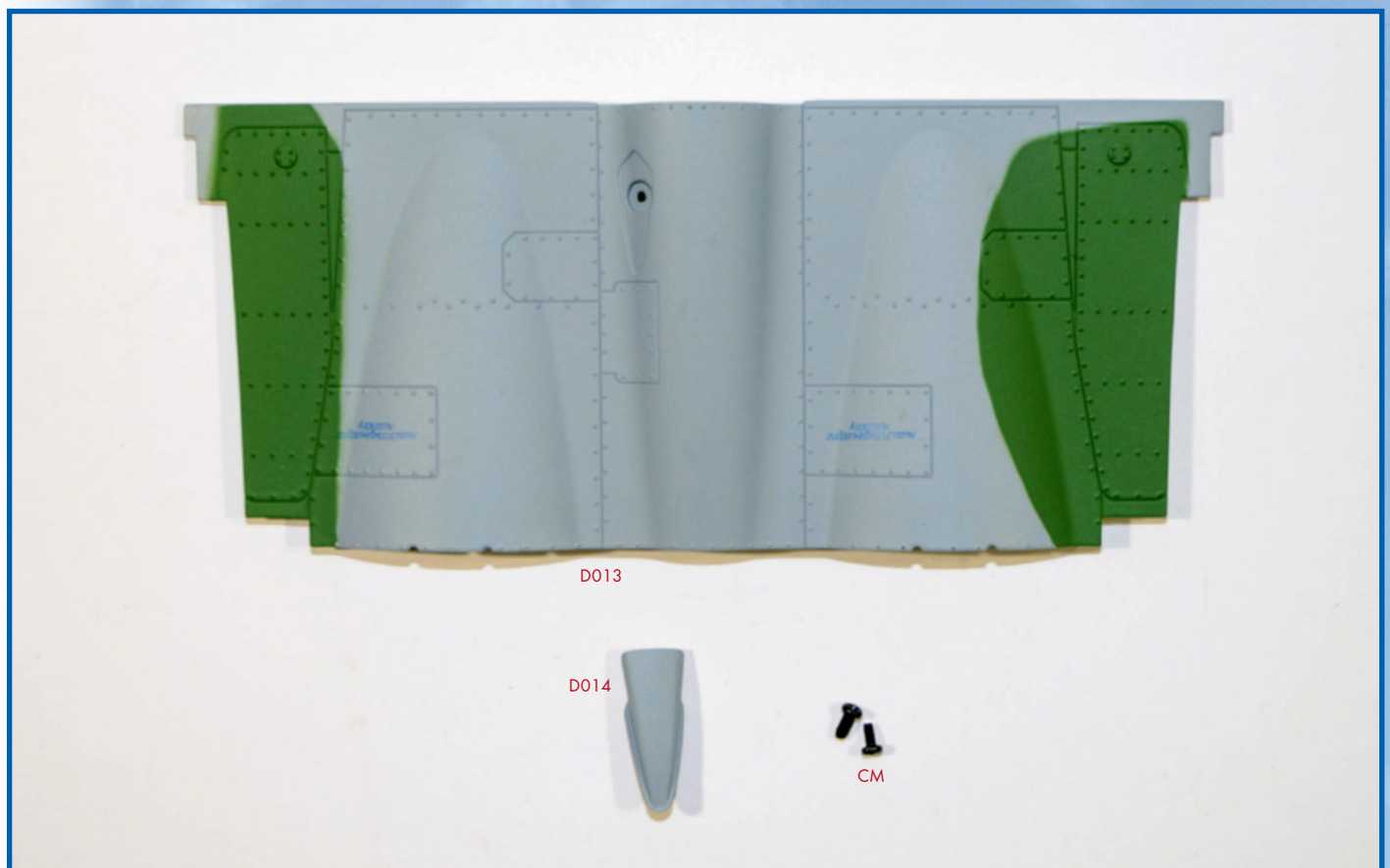

## Composants

1 D013 - Partie supérieure de la queue du fuselage (I)

2 D014 - Prise d'air de refroidissement

2 vis CM 1,3 x 3,5 mm

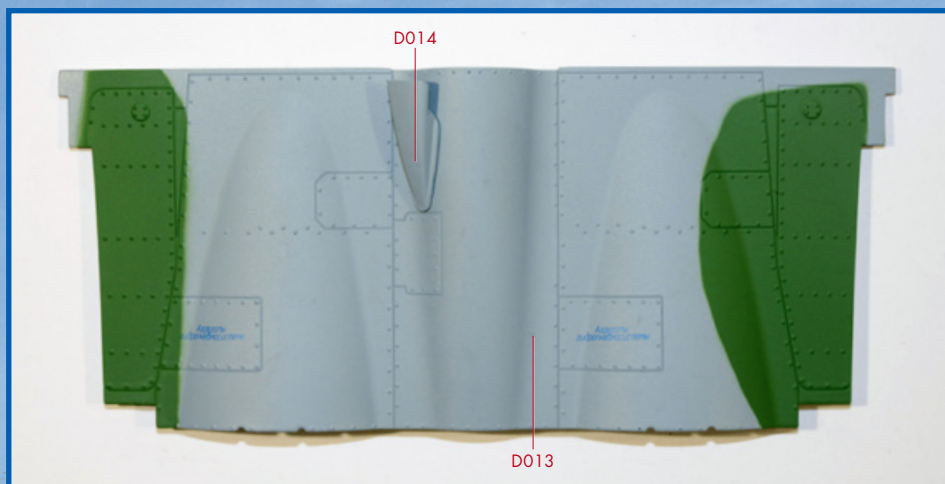

**1** Prenez la prise d'air (D014) et placez-la dans la zone correspondante de la partie supérieure de la queue du fuselage (D013), comme indiqué.



**2** Retournez le fuselage, maintenez la prise d'air en place et fixez-la depuis l'intérieur avec une vis CM.

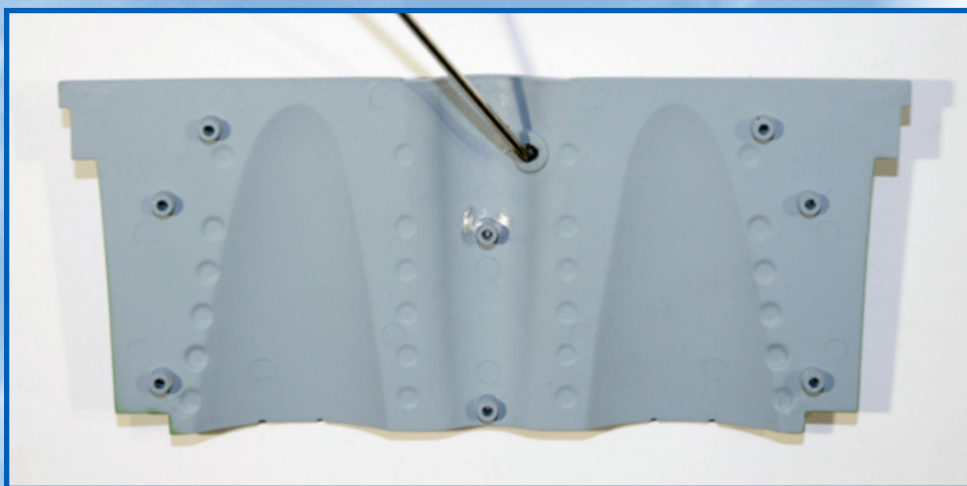

**3** Voici la partie supérieure de la queue à la fin de cette étape de montage.





# ÉTAPE 9 : la partie supérieure de la queue du fuselage (II)



## Composants

- 1 D015 - Partie supérieure de la queue du fuselage (II)
- 2 P040 - Buse de postcombustion gauche
- 3 P041 - Buse de postcombustion droite
- 5 Vis CM 1,7 x 3,5 mm



# Montage

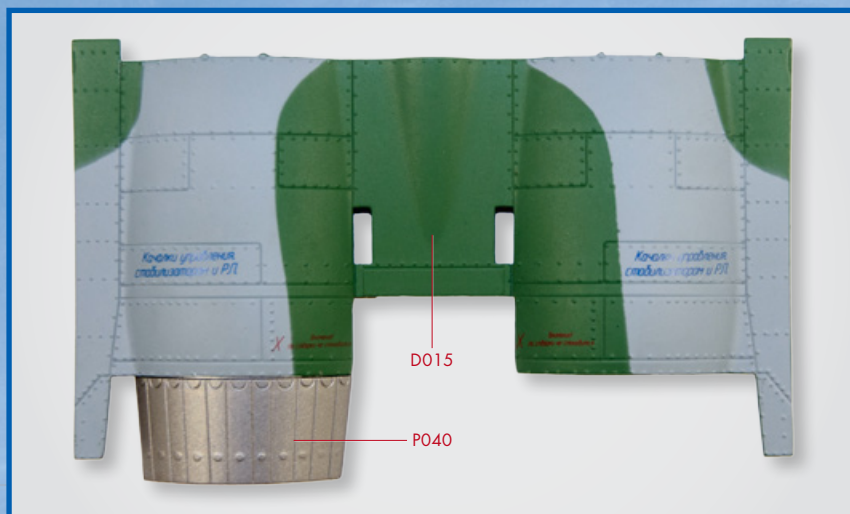

**1** Prenez la buse de postcombustion gauche (P040) et placez-la à l'intérieur de la partie supérieure de la queue du fuselage (D015).

**2** Retournez les pièces et fixez la buse sur le fuselage avec deux vis CM.

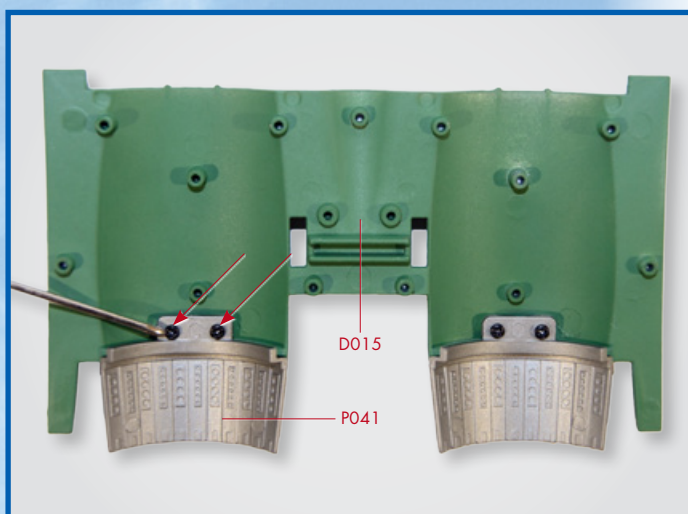
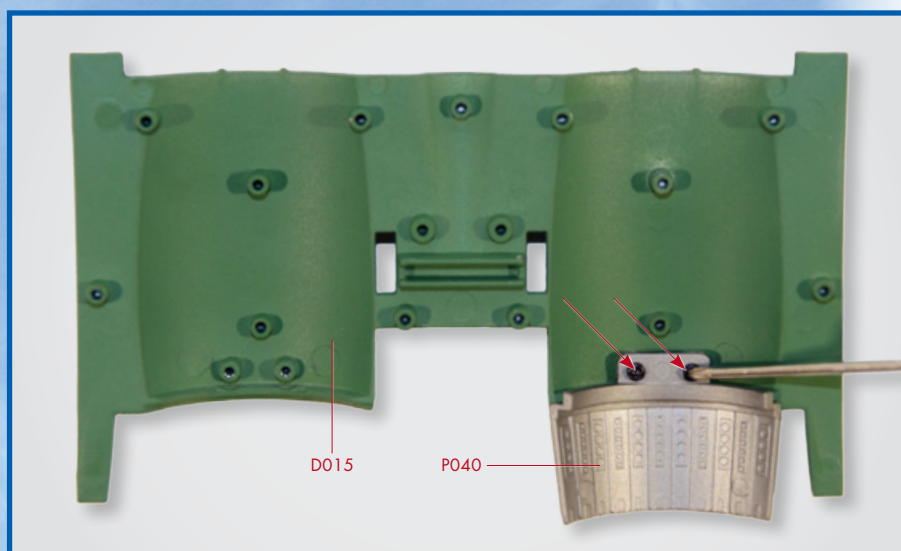

**3** Positionnez maintenant la buse de postcombustion droite (P041) sur le côté droit du fuselage et fixez-la de l'intérieur avec deux vis CM.



# ÉTAPE 10 : le châssis supérieur de la queue du fuselage

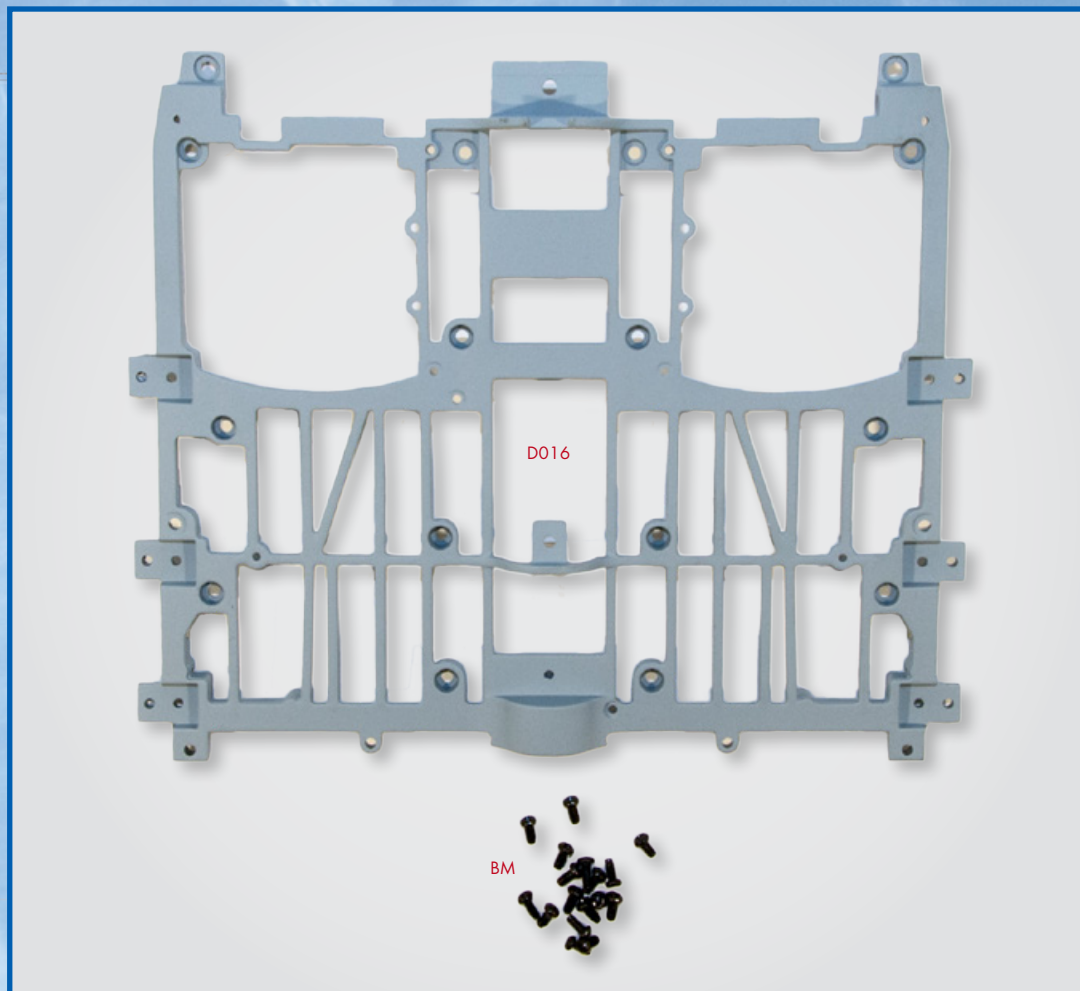

## Composants

D016 - Châssis supérieur de la queue du fuselage  
16 Vis BM 2 x 4 mm

# Montage



- 1 Récupérez la partie supérieure centrale du fuselage que vous avez assemblée lors de l'Étape 7.

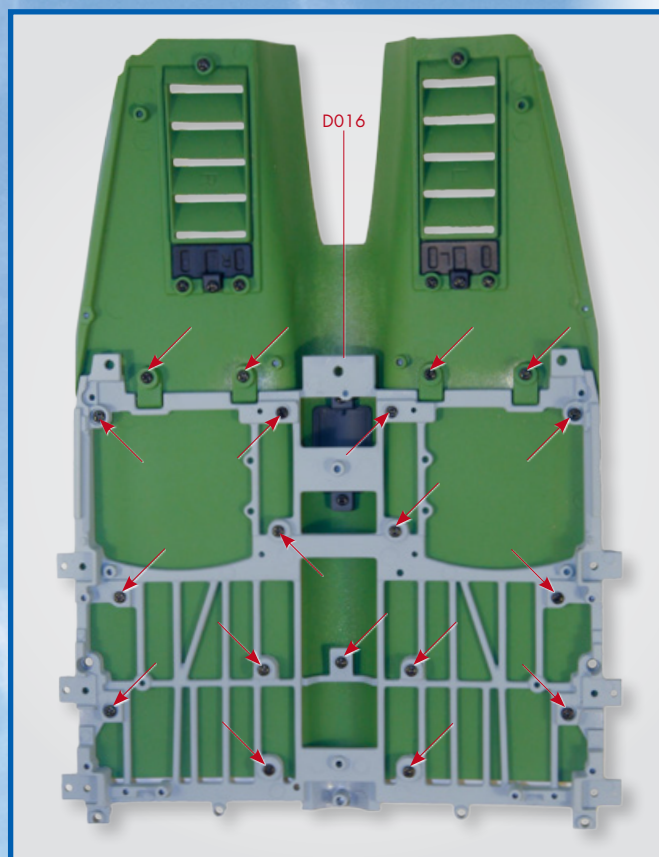

- 2 Placez le châssis supérieur de la queue du fuselage (D016) à l'intérieur de la partie du fuselage. Fixez-le en vissant les vis BM aux points indiqués par les flèches.

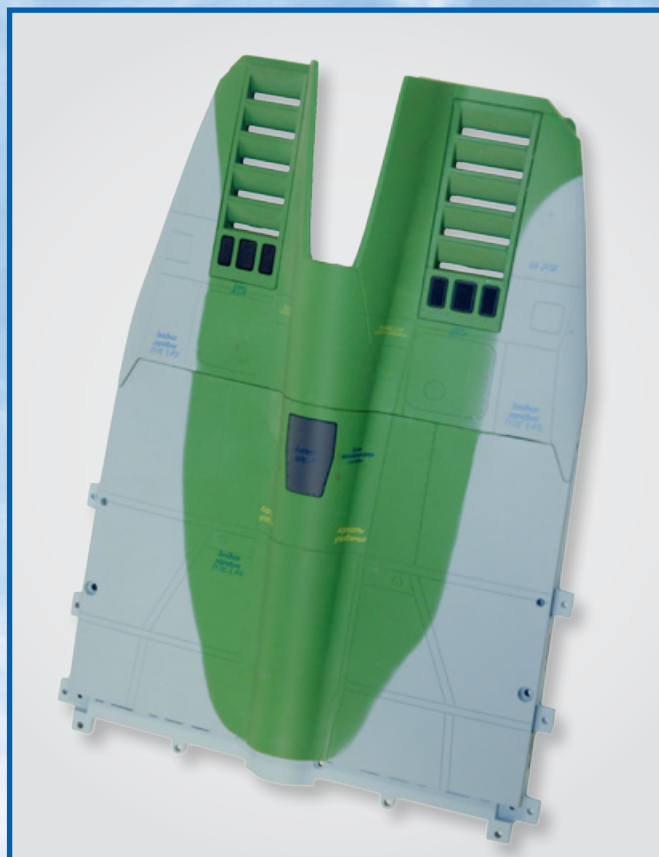

- 3 Voici la partie supérieure centrale du fuselage avec le châssis. Mettez-le de côté jusqu'à ce que vous en ayez à nouveau besoin.