

Montez votre **Ford**
Mustang
SHELBY GT-500™ (1967)

pack
07

Étapes 50 à 57

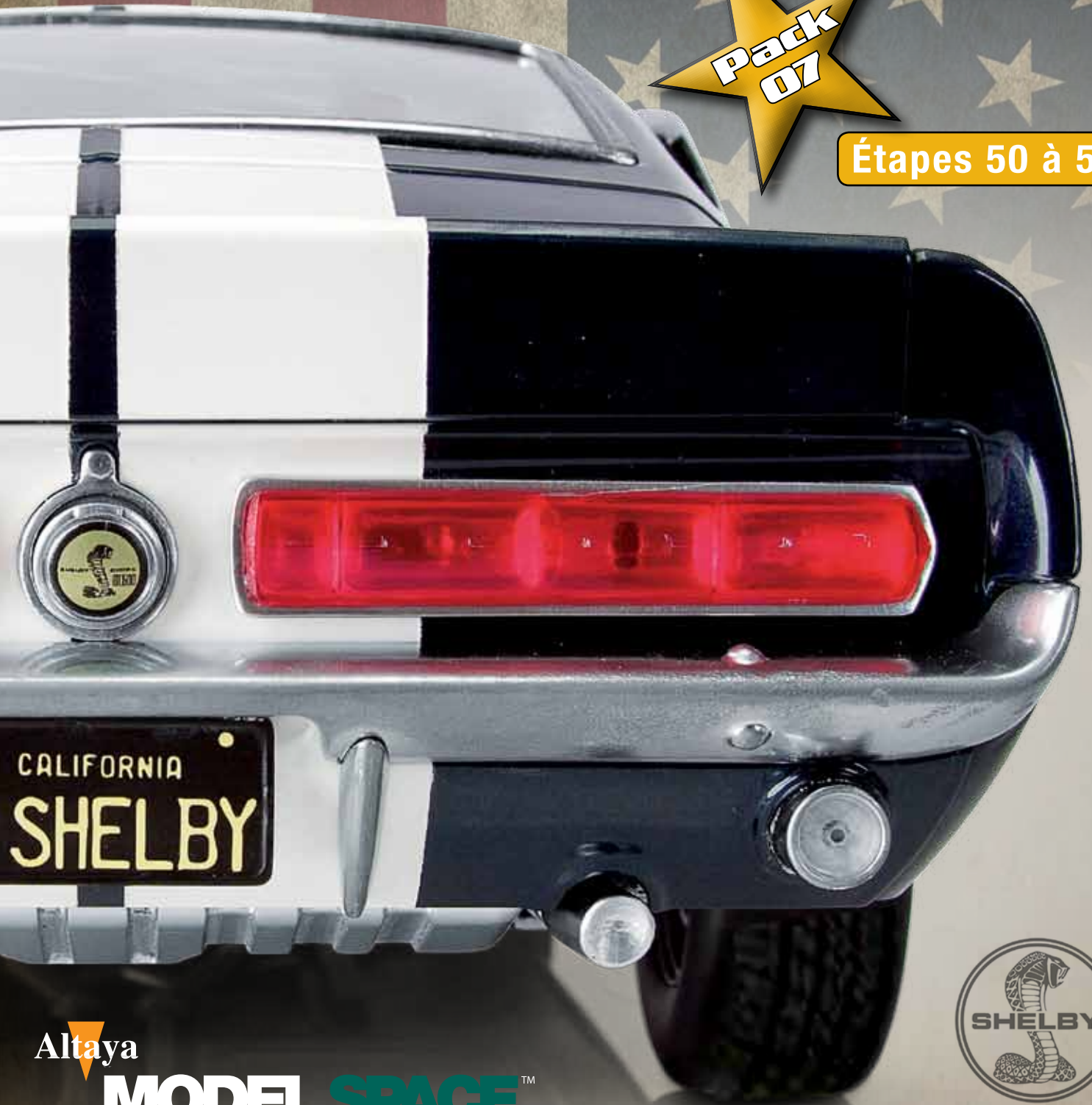

Altaya

MODEL SPACE™

by PLANETA DEAGOSTINI®



Montez votre Ford **Mustang** SHELBY GT-500™ (1967)



GUIDE DE MONTAGE PAS À PAS

PAGE

Étape 50 : Tapis et montage des sièges	197
Étape 51 : Support des sièges arrière	201
Étape 52 : Plate-forme intérieure arrière	205
Étape 53 : Panneau intérieur arrière gauche	209
Étape 54 : Panneau supérieur arrière gauche et grille de ventilation	213
Étape 55 : Cloison de séparation arrière de l'habitacle	217
Étape 56 : Panneau repliable et charnière	221
Étape 57 : Dossier de la banquette arrière	225



Altaya

MODEL SPACE™
by **PLANETA D'AGOSTINI®**

© 2017, Editorial Planeta DeAgostini, S.A.U.

Tous les droits réservés.

Déconseillé aux moins de 14 ans. Ce produit n'est pas un jouet, il n'est ni destiné ni dessiné pour jouer. Les articles peuvent être différents de ceux présentés en image.



SHELBY®, CARROLL SHELBY'S SIGNATURE & INITIALS®, CARROLL SHELBY'S PHOTOGRAPH, LIKENESS & VOICE®, GT-500®, THE SHELBY MODIFICATIONS TO CREATE THE SHAPE AND DESIGN OF THE 1960S SHELBY GT-500 VEHICLE™ are registered trademarks and/or the tradaddress of Carroll Shelby and Carroll Shelby Licensing, Inc. (Shelby). COBRA and the COBRA SNAKE Designs are trademarks of Ford Motor Company used under license.



Ford Motor Company
trademarks and trade
dress used under license



Tapis et montage des sièges

**PIÈCES FOURNIES
AVEC LE NUMÉRO 50**

50-1 Tapis avant

50-2 Tapis arrière

PIÈCES FOURNIES



SCHÉMA DE MONTAGE



NOTE : l'aspect des pièces présentées dans ces pages peut être légèrement différent de celui des pièces fournies avec ce numéro.

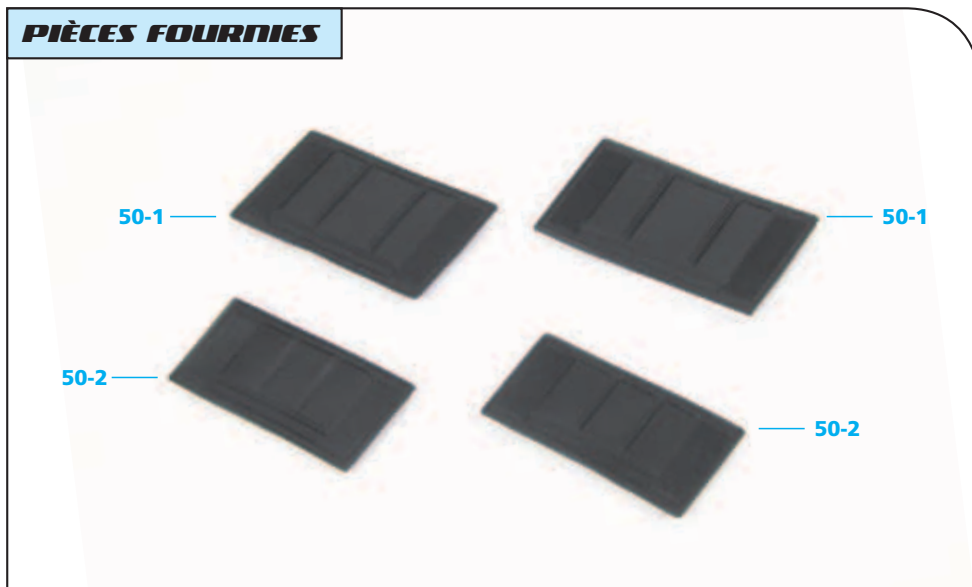
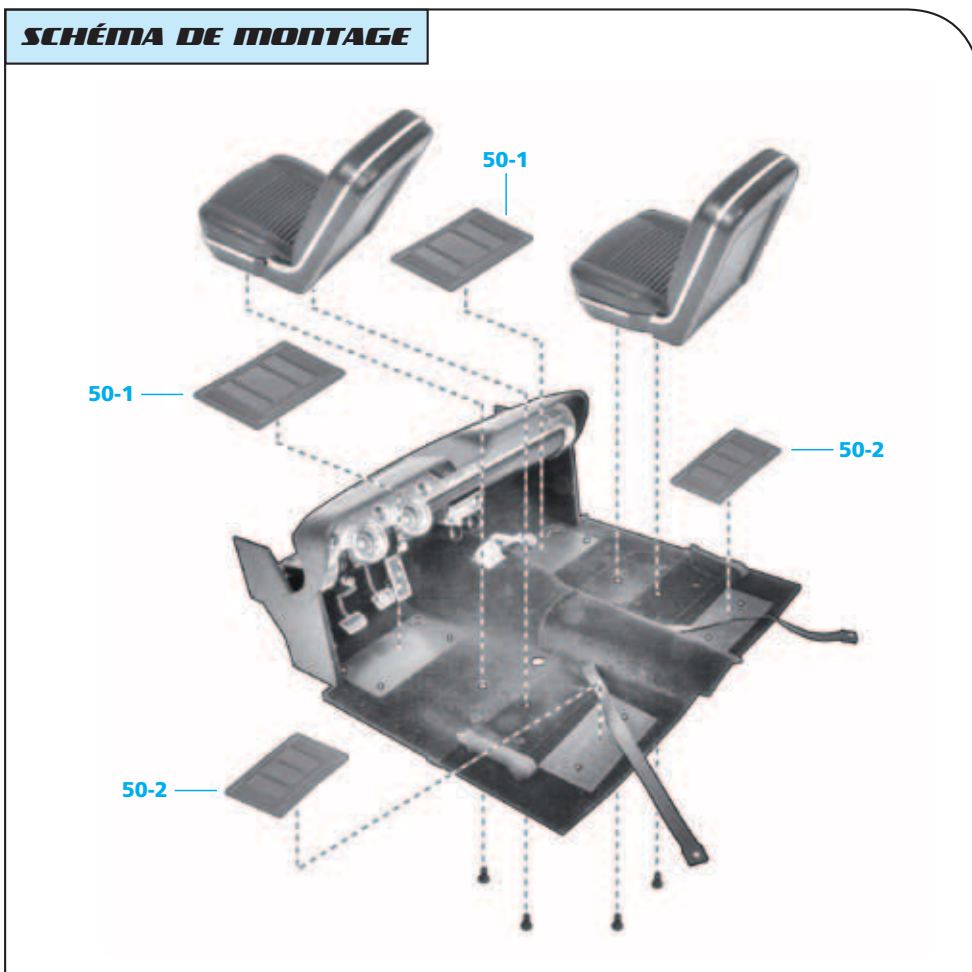
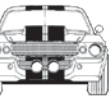

Étape 50-A

Prenez un des tapis avant (50-1) et orientez-le comme le montre la photo. Le tapis est pourvu de petits tenons prévus pour s'emboîter dans les orifices du plancher.

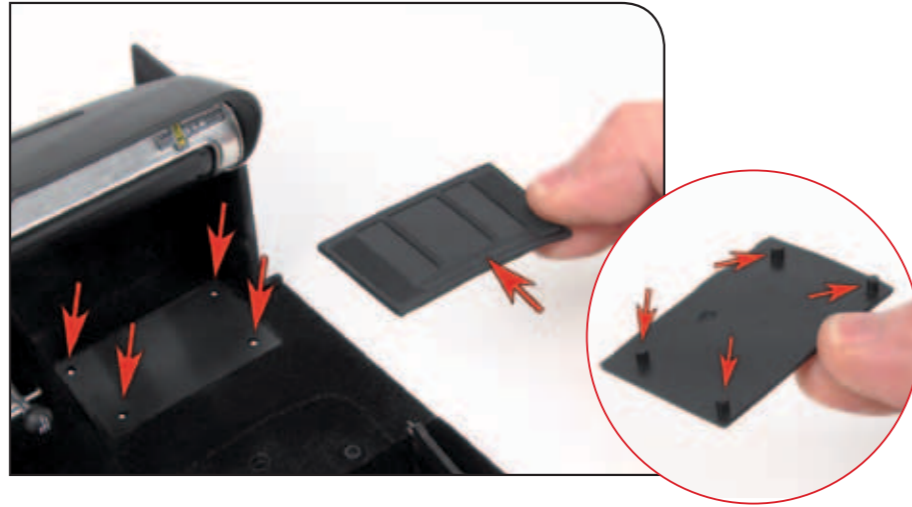

Étape 50-B

Emboîtez les tenons du tapis dans les orifices du plancher, côté passager, et appuyez sur la pièce pour la fixer.



Étape 50-C

Procédez de la même manière pour l'autre tapis, côté conducteur (50-1).

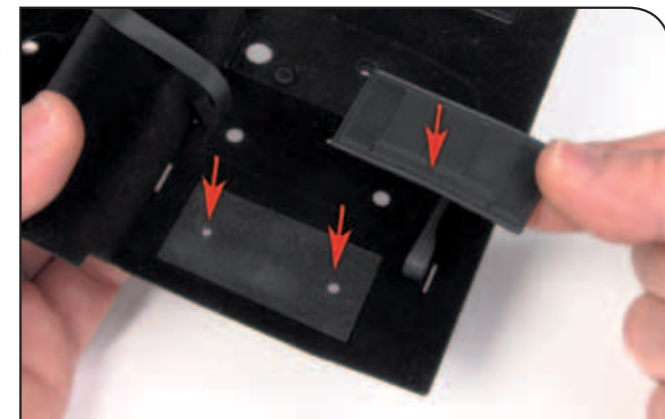

Étape 50-D

Montez maintenant un des tapis arrière (50-2) sur la partie du plancher indiquée sur la photo en emboîtant ses 2 tenons dans les orifices du plancher arrière.

Étape 50-E

Procédez de la même manière pour le tapis situé de l'autre côté. Une fois montés, les tapis doivent se présenter comme le montre la photo.

Étape 50-F

Récupérez le siège passager (repéré par la lettre « R » dans sa partie inférieure). Faites coïncider les 2 tenons intérieurs avec les orifices du plancher.

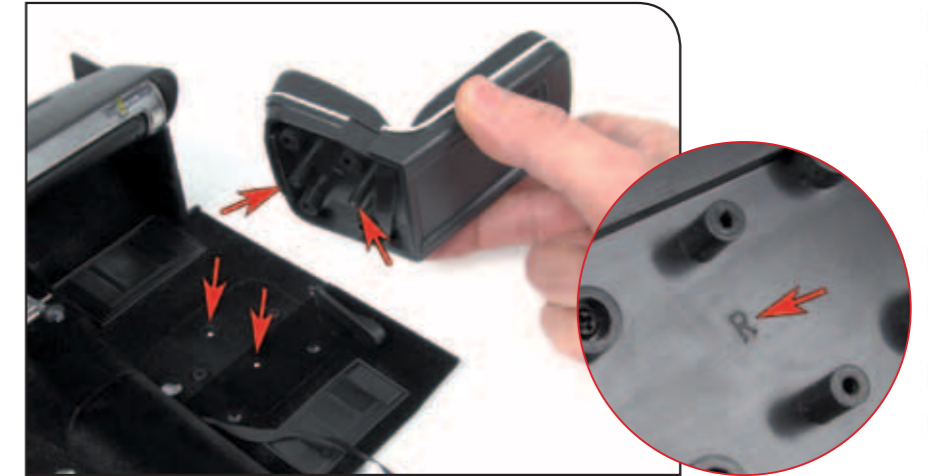

Étape 50-G

Montez le siège à son emplacement et vérifiez qu'il est correctement emboîté avant de le fixer.



Étape 50-H

Retournez l'ensemble en maintenant le siège en place et fixez-le avec 2 vis MP01 (49-4) fournies avec le fascicule précédent. Fixez le siège en serrant les vis modérément.



Étape 50-I

Montez le siège conducteur en procédant comme précédemment et vérifiez qu'il est correctement emboîté.

Étape 50-J

Utilisez 2 autres vis MP01 (49-4) fournies avec le fascicule précédent pour fixer le siège au plancher. Là encore, serrez les vis modérément.



Étape 50-K

Ensuite, accrochez les ceintures de sécurité à leur ancrage respectif.



Étape 50-L

Aspect des sièges et des tapis montés sur le plancher de la voiture.

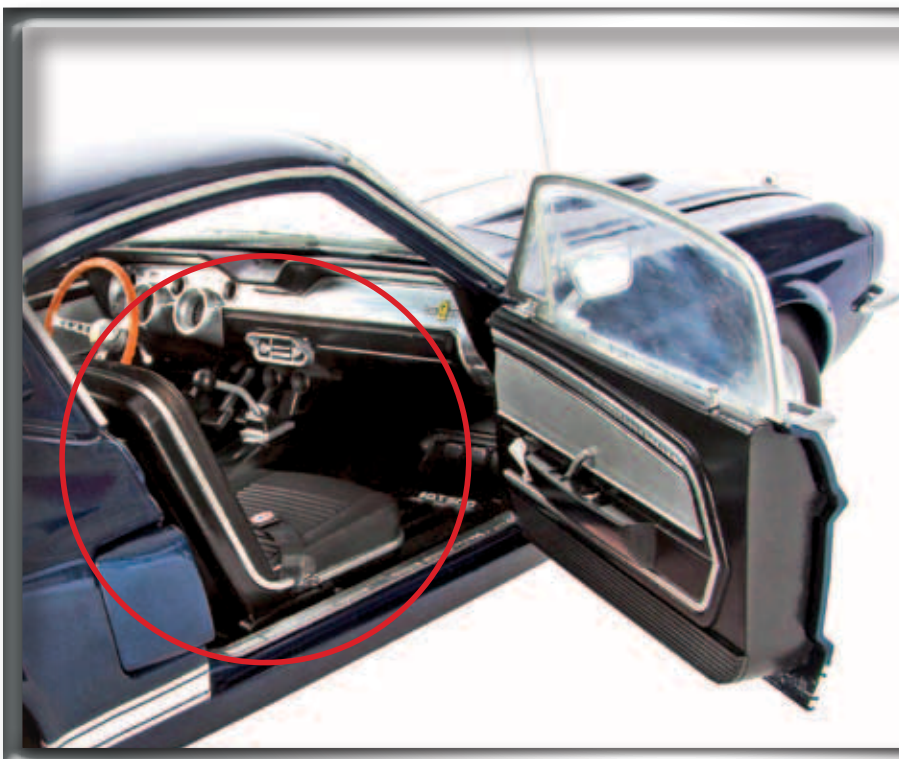

RÉSULTAT DE CETTE PHASE DE MONTAGE

Les pièces montées correspondent aux sièges et au plancher de l'habitacle.

Note : la photo correspond au prototype.



Support des sièges arrière

**PIÈCES FOURNIES
AVEC LE NUMÉRO 51**

51-1 Support des sièges arrière

51-2 Vis de 2,3 x 4 mm (MP01)

PIÈCES FOURNIES



SCHEMA DE MONTAGE

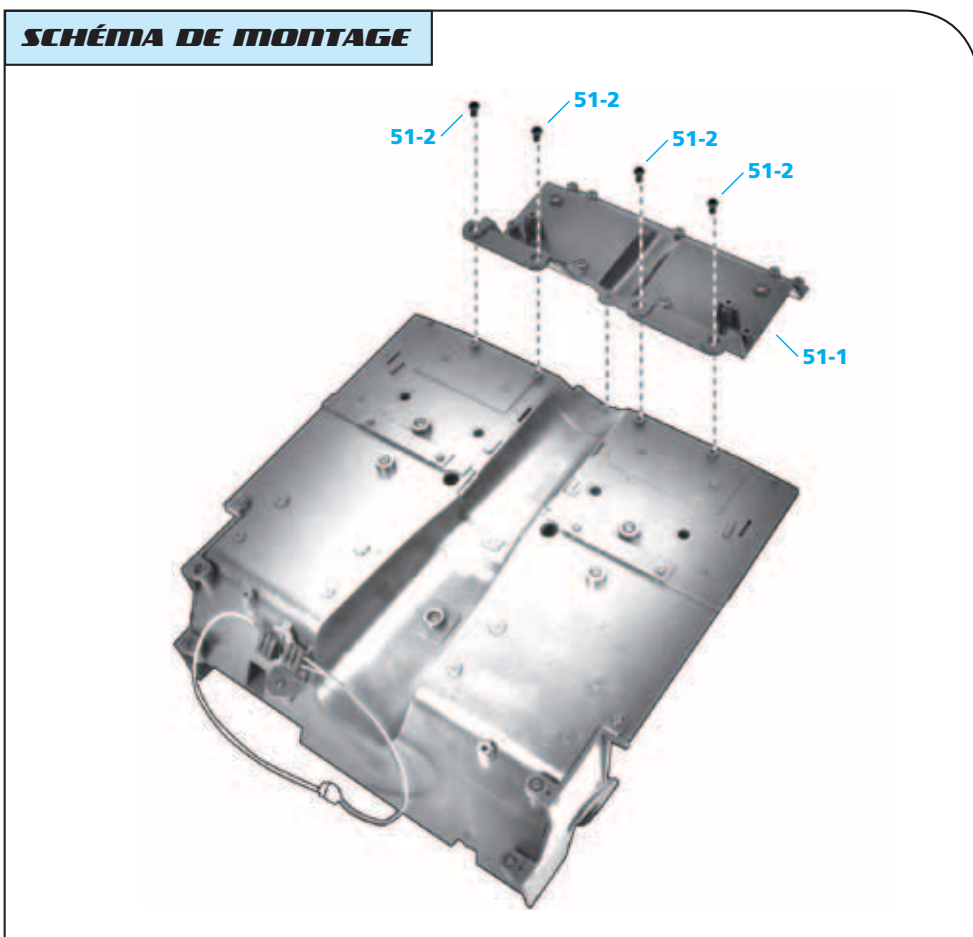

NOTE : l'aspect des pièces présentées dans ces pages peut être légèrement différent de celui des pièces fournies avec ce numéro.

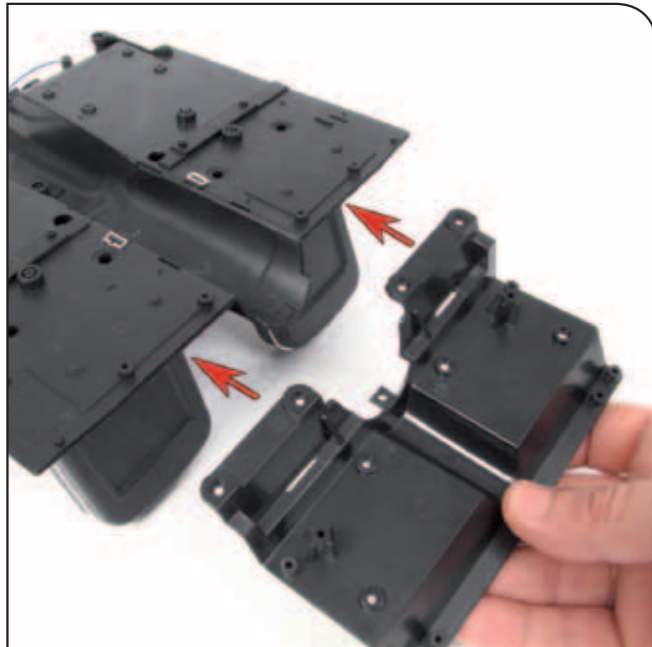
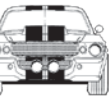

Étape 51-A

Pour commencer cette séquence de montage, placez le plancher sur votre table de travail, la partie inférieure dirigée vers le haut. Orientez le support des sièges arrière (51-1) comme le montre la photo.

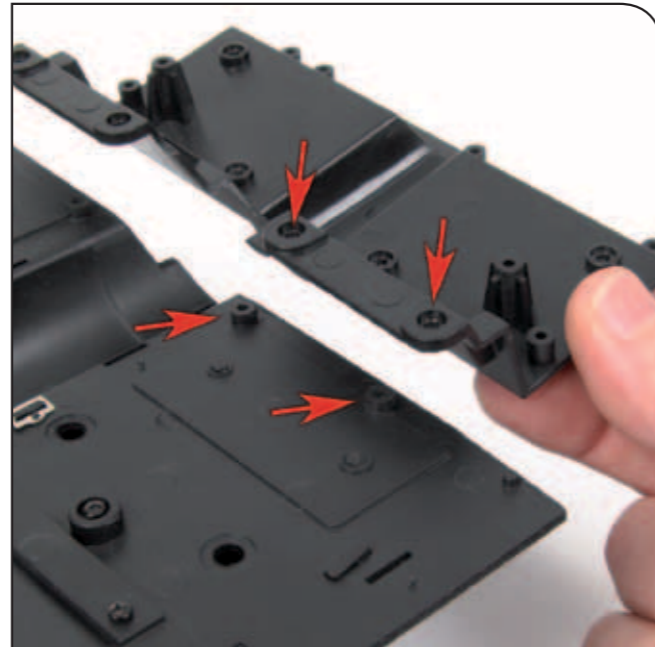

Étape 51-B

La partie surélevée du support des sièges arrière est pourvue d'orifices que vous devez faire correspondre avec les tenons de l'extrémité du plancher.

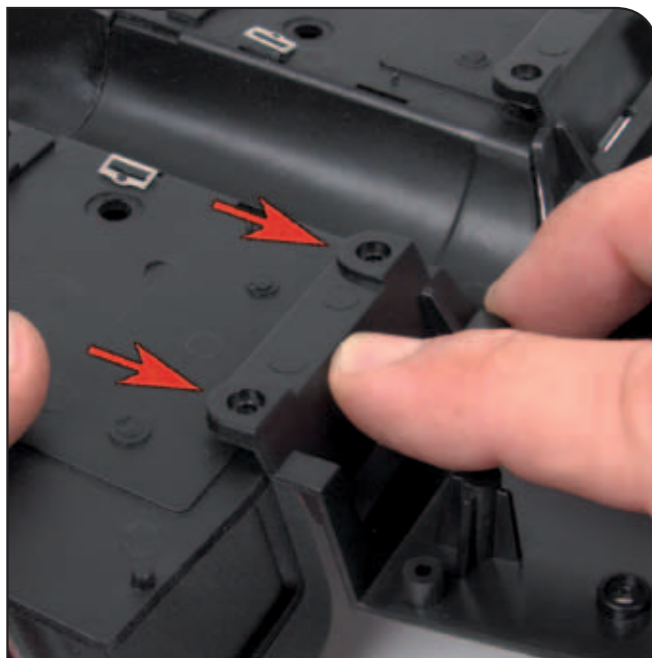

Étape 51-C

Emboîtez les tenons du plancher dans les orifices du support des sièges et assurez-vous que les 2 pièces sont correctement assemblées.



Étape 51-D

Fixez provisoirement le support des sièges avec les vis MP01 (51-2). Vissez la première vis dans un des orifices centraux sans la serrer.



Étape 51-E

Ensuite, vissez la vis suivante dans l'autre orifice central sans la serrer.

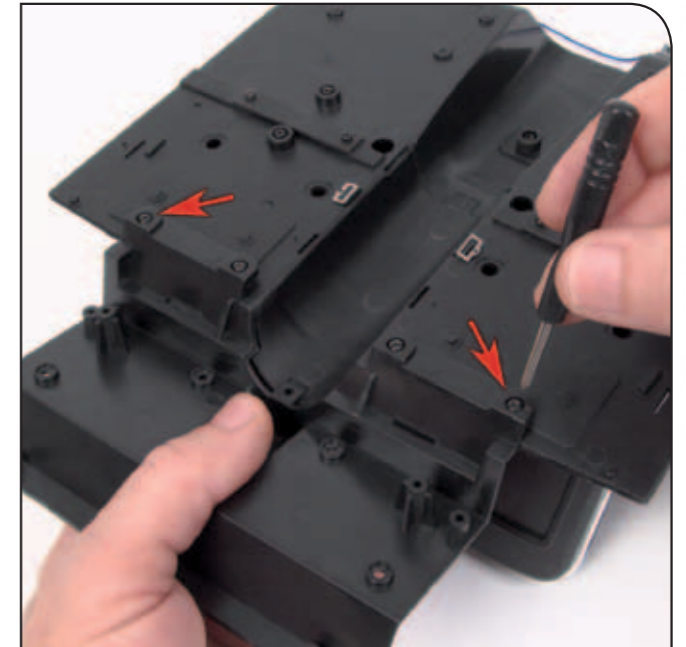

Étape 51-F

Pour terminer, vissez les autres vis dans les orifices des extrémités. Vous pouvez maintenant serrer modérément les 4 vis.



Étape 51-G

La partie centrale du support présente un petit tenon prévu pour s'emboîter dans le plancher.

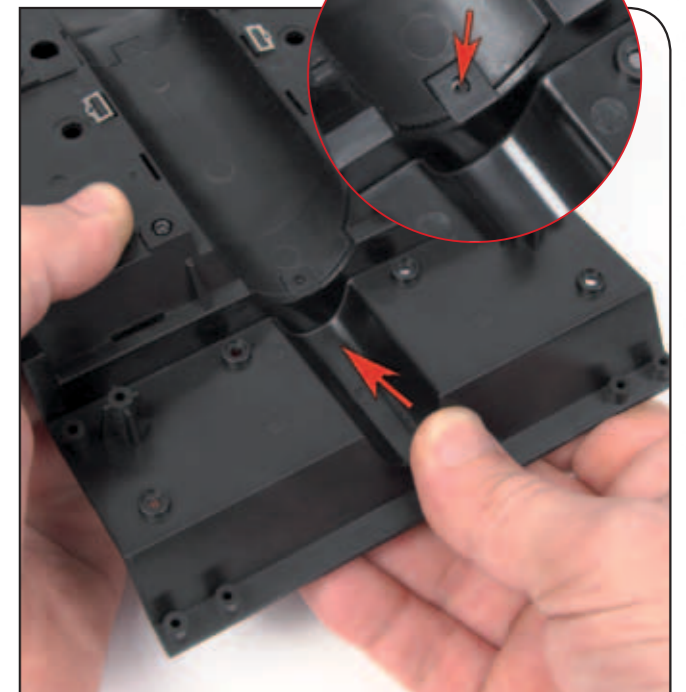

Étape 51-H

Appuyez légèrement sur le tenon du support pour emboîter correctement les 2 pièces.

Étape 51-1

Voici l'aspect du support des sièges arrière monté sur le plancher de la voiture.



VUE ARRIÈRE DE LA VOITURE AVEC LES PORTIÈRES ET LES CAPOTS OUVERTS

La pièce montée correspond à la partie arrière de l'habitacle de la voiture.



Note : la photo correspond au prototype.



Plate-forme intérieure arrière

**PIÈCES FOURNIES
AVEC LE NUMÉRO 52**

- 52-1 Plate-forme intérieure arrière
- 52-2 Vis de 2,3 x 4 mm (MP01)

PIÈCES FOURNIES



SCHÉMA DE MONTAGE



NOTE : l'aspect des pièces présentées dans ces pages peut être légèrement différent de celui des pièces fournies avec ce numéro.

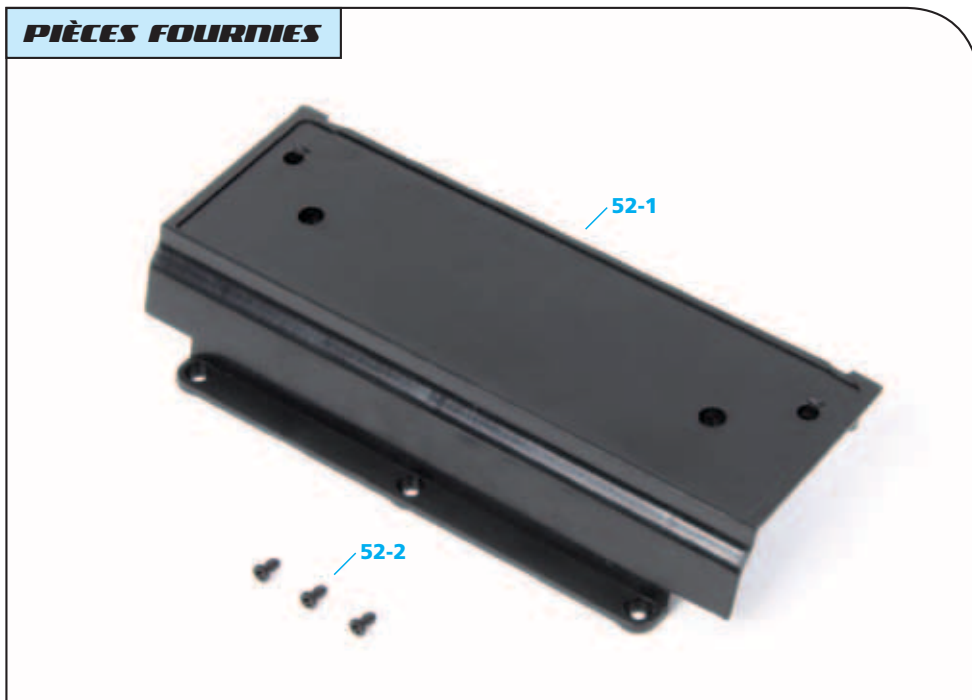
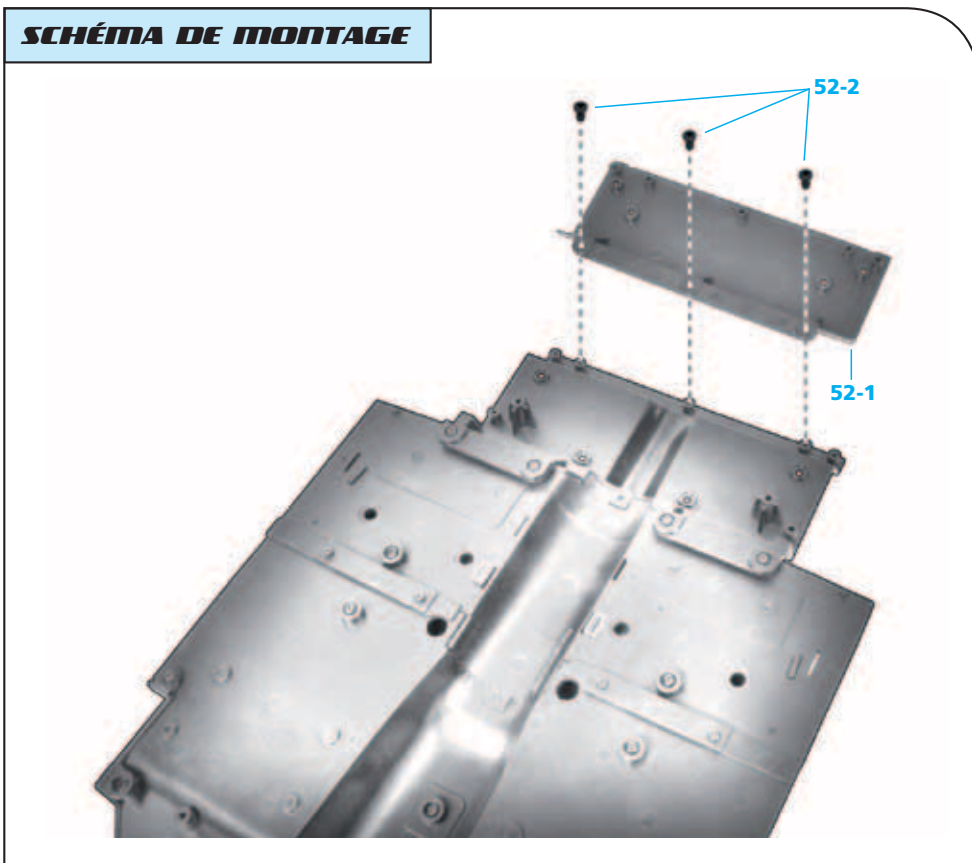
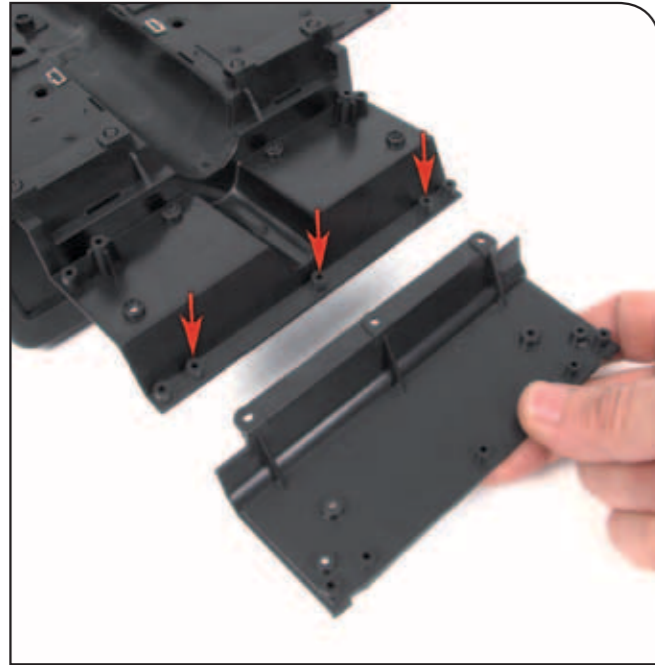
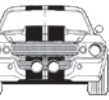

Étape 52-A

Placez le plancher sur votre table de travail avec la partie inférieure dirigée vers le haut. Orientez la plate-forme intérieure arrière (52-1) comme indiqué sur la photo.

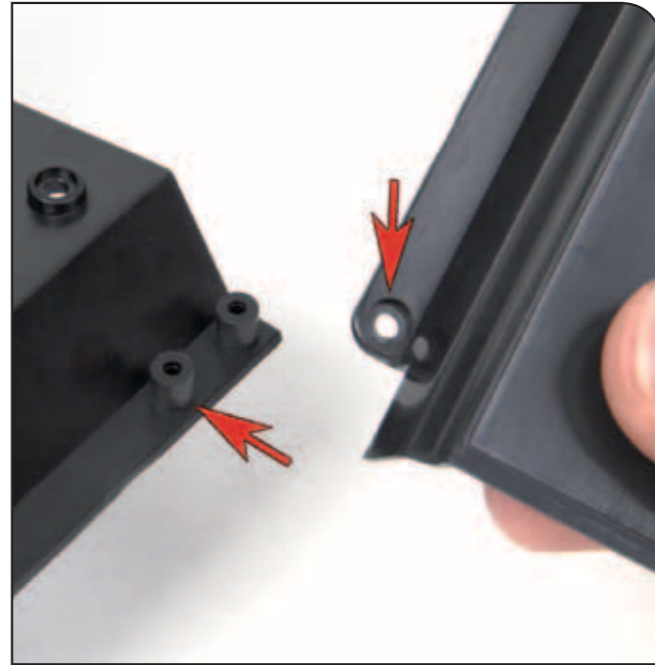

Étape 52-B

La partie surélevée de la plate-forme présente des orifices que vous devez faire coïncider avec les tenons situés à l'extrémité du plancher, au niveau du support des sièges arrière.

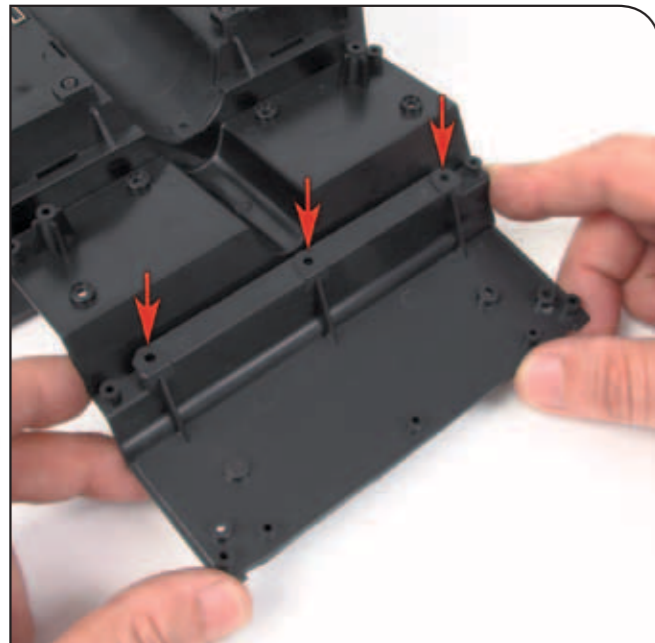

Étape 52-C

Emboîtez les tenons du plancher dans les orifices du support et vérifiez que les pièces sont correctement assemblées.



Étape 52-D

Fixez provisoirement la plate-forme avec les vis MP01 (52-2). Vissez la première vis dans l'orifice central sans la serrer.

Étape 52-E

Vissez ensuite les 2 autres vis aux extrémités. Vous pouvez maintenant serrez modérément toutes les vis.



Étape 52-F

Comme le montre la photo, la partie arrière du plancher est de plus en plus élevée à mesure du montage des pièces.

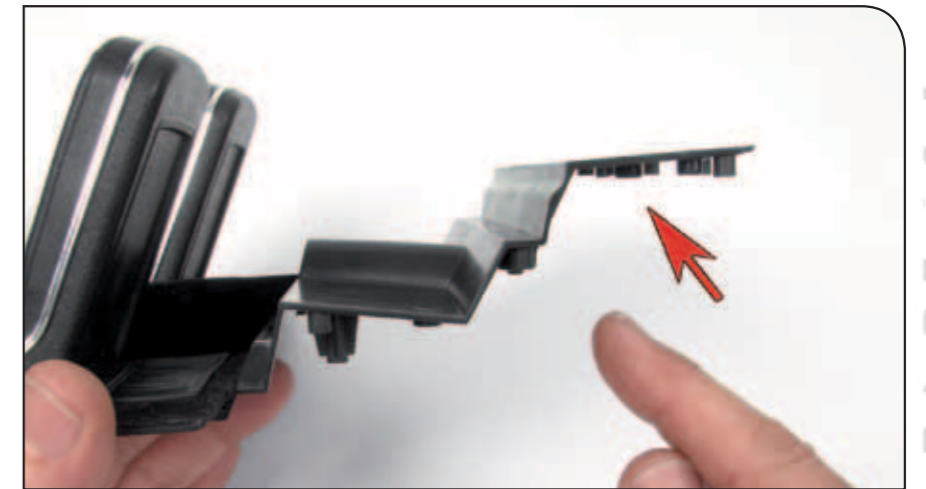

Étape 52-G

Si vous positionnez le plancher tel qu'il est sur le châssis de la voiture, vous constaterez que la plate-forme que vous venez de monter se trouve au-dessus du pont arrière.



Étape 52-H

Voici l'aspect de la plate-forme intérieure arrière une fois fixée au plancher de la voiture.



VUE ARRIÈRE DE LA VOITURE

La pièce montée correspond à la partie arrière de l'habitacle de la voiture.



Note : la photo correspond au prototype.



Panneau intérieur arrière gauche

**PIÈCES FOURNIES
AVEC LE NUMÉRO 53**

- 53-1 Panneau intérieur arrière gauche
- 53-2 Accessoire décoratif
- 53-3 Vis de 2,3 x 4 mm (MP01)
- 53-4 Mécanisme de pliage de la banquette arrière

PIÈCES FOURNIES

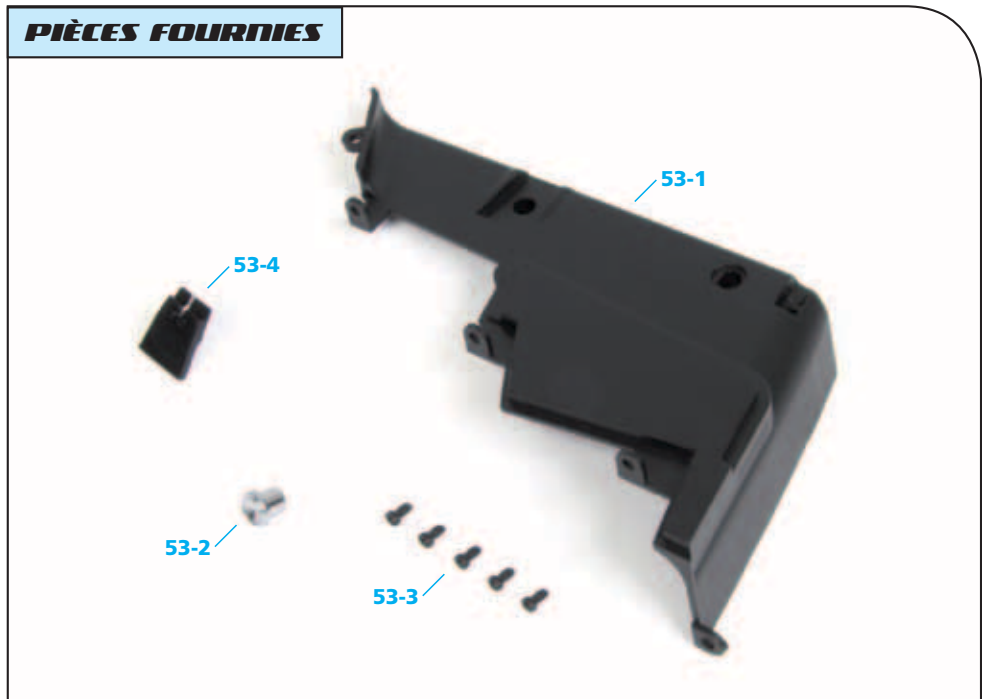

NOTE : l'aspect des pièces présentées dans ces pages peut être légèrement différent de celui des pièces fournies avec ce numéro.

SCHÉMA DE MONTAGE

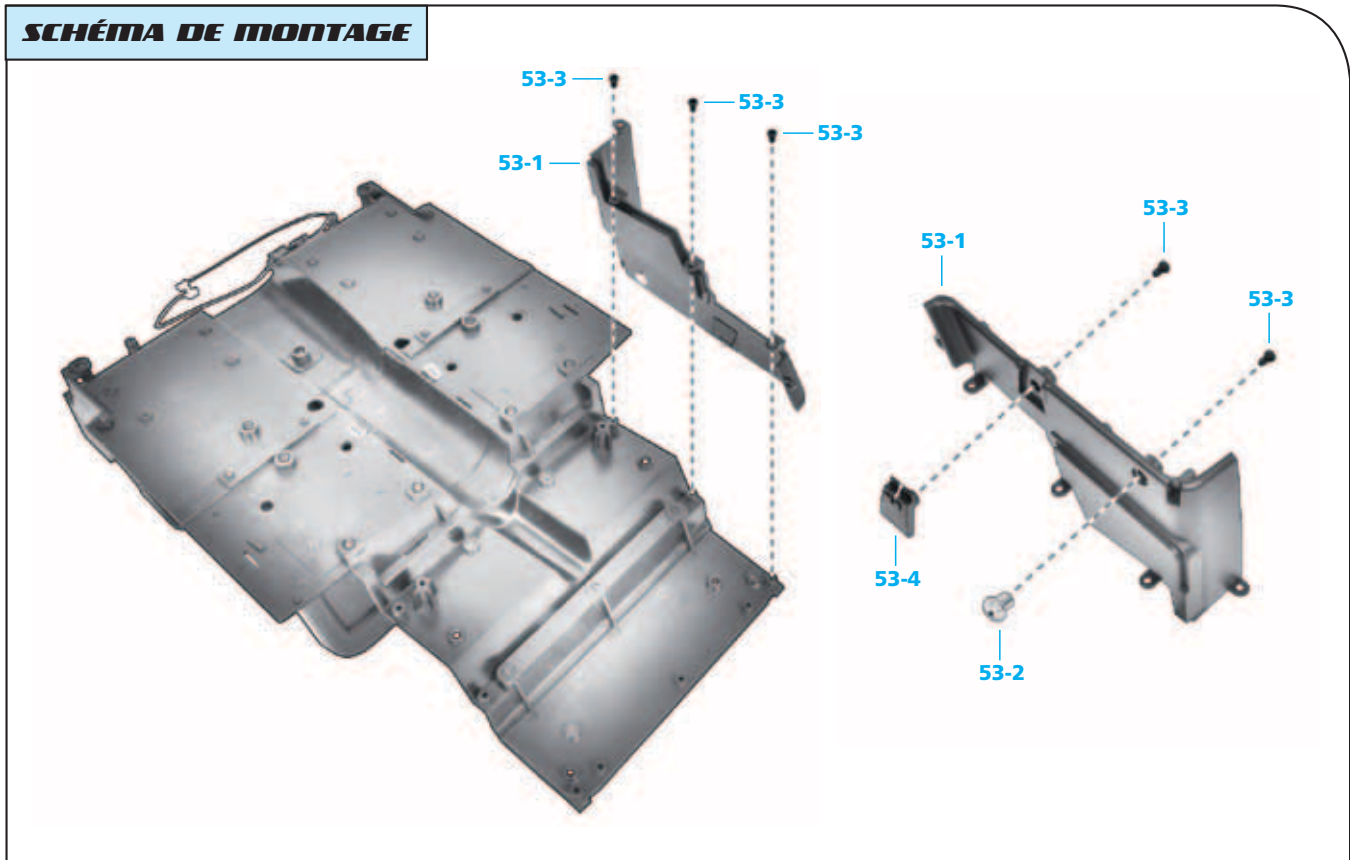



Étape 53-A

Le panneau intérieur arrière gauche (53-1) est pourvu d'un orifice dans lequel s'emboîte l'accessoire décoratif (53-2). Cet accessoire et l'orifice présentent un méplat qui détermine le sens de montage des 2 pièces.



Étape 53-B

Emboîtez l'accessoire dans l'orifice du panneau ; assurez-vous que l'accessoire s'emboîte parfaitement.



Étape 53-C

Retournez l'ensemble et, tout en maintenant l'accessoire en place, fixez-le avec une vis MP01 (53-3). Serrez la vis modérément.

Étape 53-D

Ensuite, emboîtez le mécanisme de pliage de la banquette (53-4) dans le logement correspondant du panneau. La loupe montre la position de la pièce.



Étape 53-E

Retournez l'ensemble en maintenant le mécanisme en place et fixez-le avec une autre vis MP01 (53-3). Comme précédemment, serrez la vis modérément.

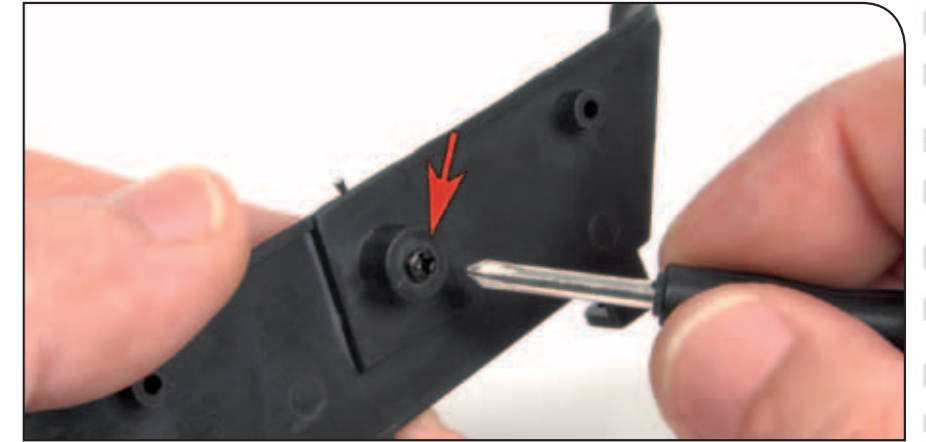

Étape 53-F

Récupérez maintenant le plancher et placez-le à l'envers sur votre table de travail. Orientez le panneau intérieur arrière comme le montre la photo et emboîtez les tenons du plancher dans les orifices inférieurs du panneau.

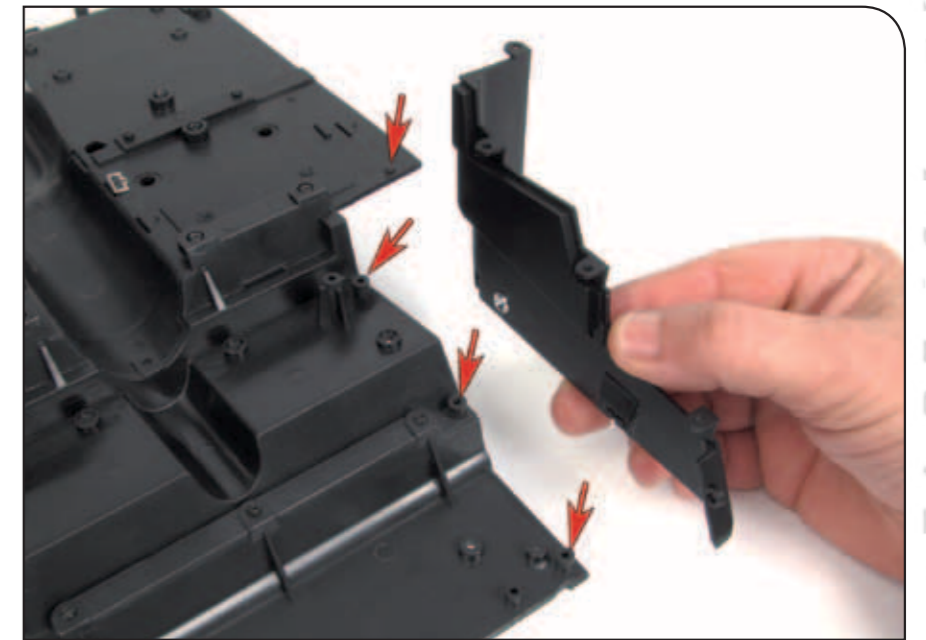

Étape 53-G

Introduisez une première vis MP01 (53-3) au point d'assemblage indiqué par la flèche en bas à gauche de la photo ; serrez la vis modérément. En même temps, vérifiez que l'orifice supérieur (flèche de droite) et le tenon du plancher sont correctement emboîtés.



Étape 53-H

Ensuite, finissez de fixer le panneau avec deux autres vis MP01. Comme précédemment, serrez les vis modérément.



Étape 53-I

Voici l'aspect du panneau intérieur arrière gauche une fois monté sur le plancher de la voiture.



VUE LATÉRALE DE LA VOITURE

La pièce montée correspond à la partie arrière de l'habitacle de la voiture.

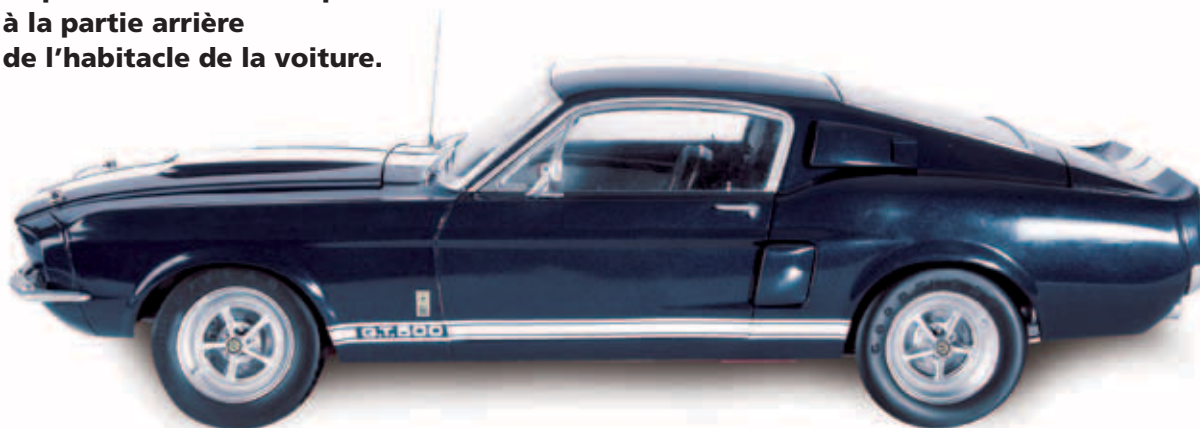

Note : la photo correspond au prototype.



Panneau supérieur arrière gauche et grille de ventilation

PIÈCES FOURNIES AVEC LE NUMÉRO 54

- 54-1 Panneau supérieur arrière gauche
- 54-2 Grille de ventilation gauche
- 54-3 Vis de 2,3 x 4 mm (MP01)
- 54-4 Vis de 1,8 x 4 mm (MP05)

PIÈCES FOURNIES

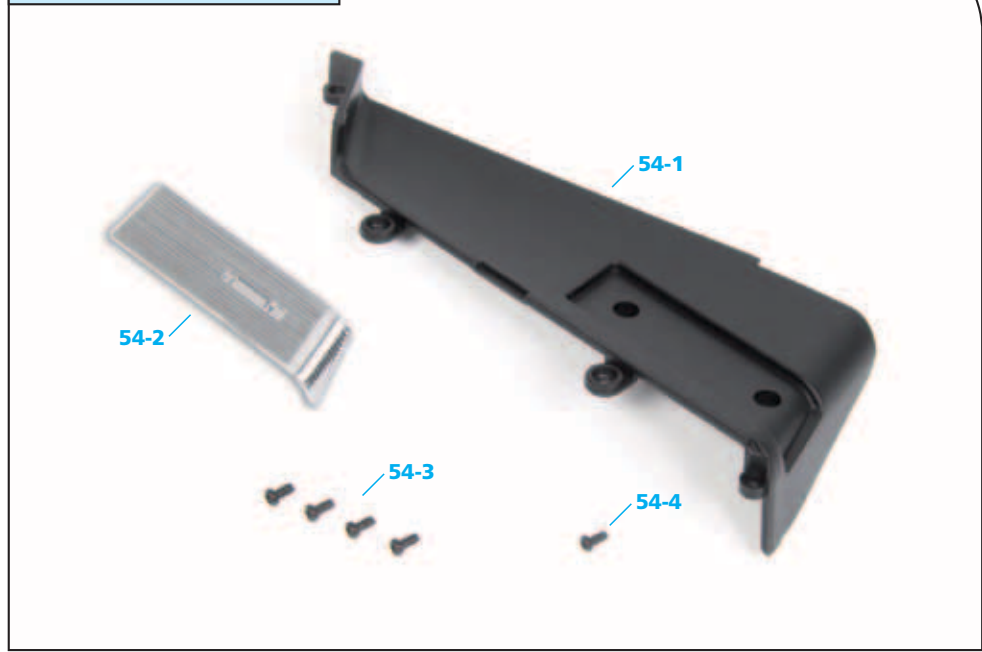

NOTE : l'aspect des pièces présentées dans ces pages peut être légèrement différent de celui des pièces fournies avec ce numéro.

SCHEMA DE MONTAGE

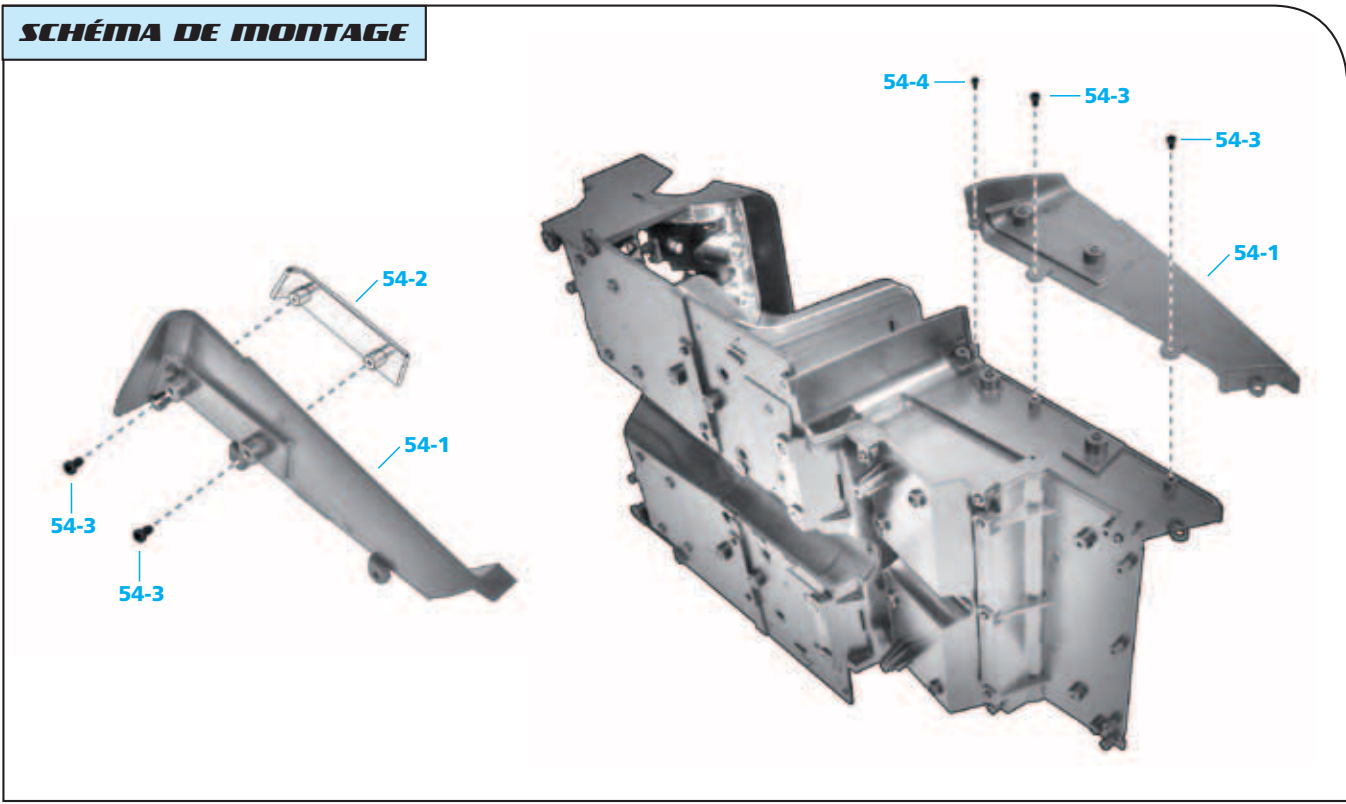

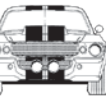

Étape 54-A

Le panneau supérieur arrière gauche (54-1) présente 2 orifices prévus pour recevoir les tenons de la grille de ventilation (54-2).

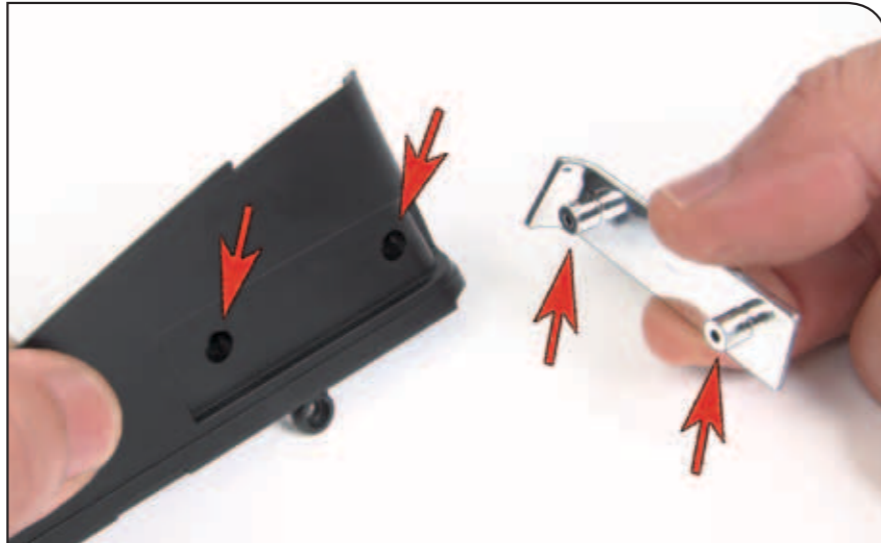

Étape 54-B

Montez la grille de ventilation sur le panneau en exerçant une pression pour l'emboîter parfaitement.



Étape 54-C

Retournez l'ensemble et, tout en maintenant la grille de ventilation en position, fixez cette dernière avec 2 vis MP01 (54-3) en les serrant modérément.

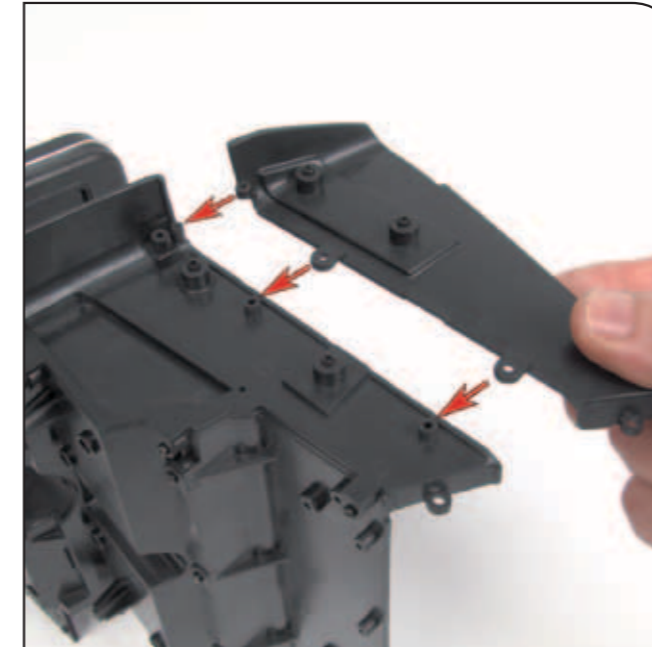

Étape 54-D

Récupérez maintenant le plancher et placez-le sur votre table de travail de manière à ce que le panneau inférieur soit dirigé vers le haut. Orientez le panneau supérieur arrière gauche comme le montre la photo.

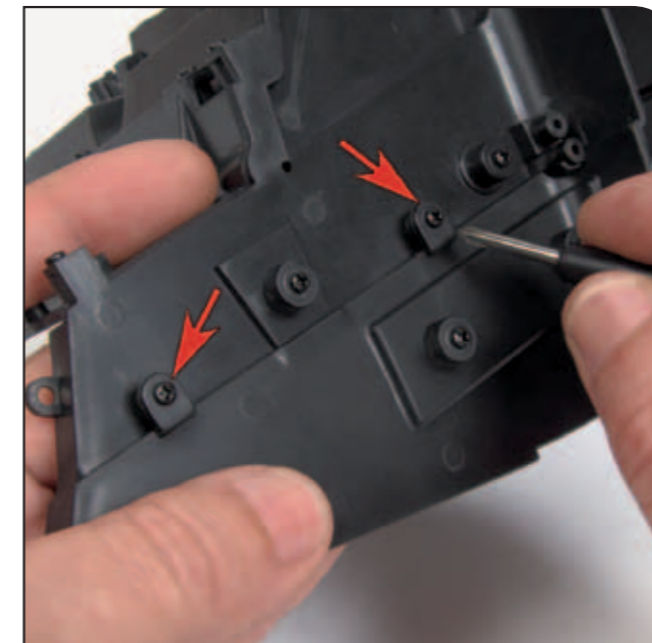

Étape 54-F

Fixez le nouveau panneau avec 2 vis MP01 (54-3) au niveau des points d'assemblage indiqués par les flèches. Serrez les vis modérément.

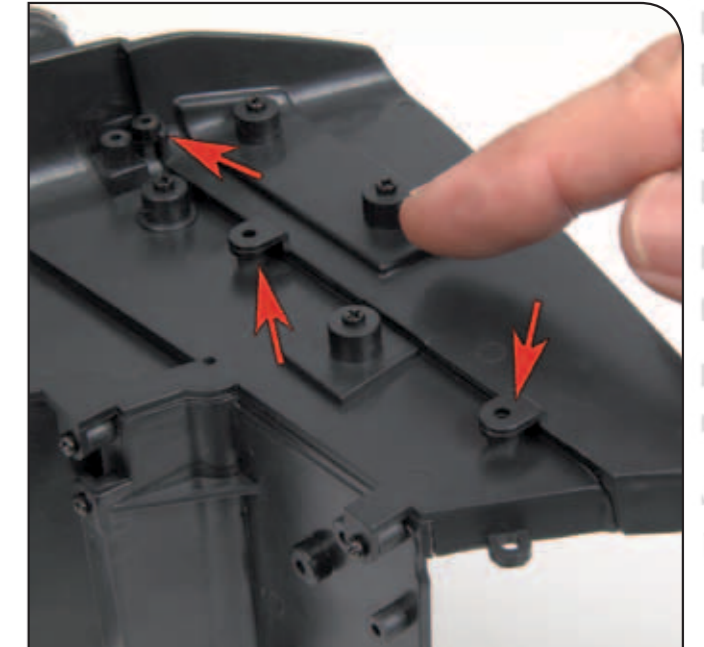

Étape 54-E

Emboîtez les 3 orifices du panneau supérieur arrière gauche sur les tenons du panneau inférieur.



Étape 54-G

Introduisez la vis MP05 (54-4) au niveau du point d'assemblage indiqué par la flèche à l'extrémité de la pièce. Serrez la vis modérément.

Étape 54-H

Voici l'aspect du panneau supérieur arrière gauche une fois monté.



VUE ARRIÈRE DE LA VOITURE AVEC LES PORTIÈRES ET LE COFFRE OUVERTS

La pièce montée correspond à la partie arrière gauche de l'habitacle de la voiture.



Note : la photo correspond au prototype.



Cloison de séparation arrière de l'habitacle

**PIÈCES FOURNIES
AVEC LE NUMÉRO 55**

- 55-1 Cloison de séparation arrière
- 55-2 Vis de 2,3 x 4 mm (MP01)

PIÈCES FOURNIES



SCHEMA DE MONTAGE

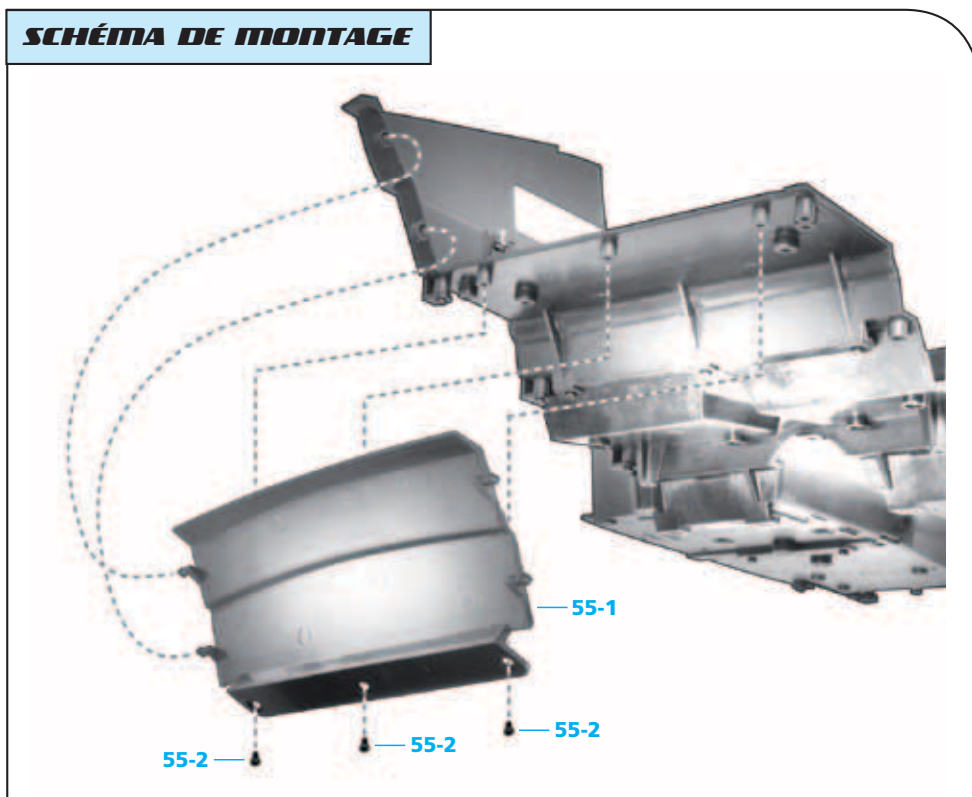

NOTE : l'aspect des pièces présentées dans ces pages peut être légèrement différent de celui des pièces fournies avec ce numéro.

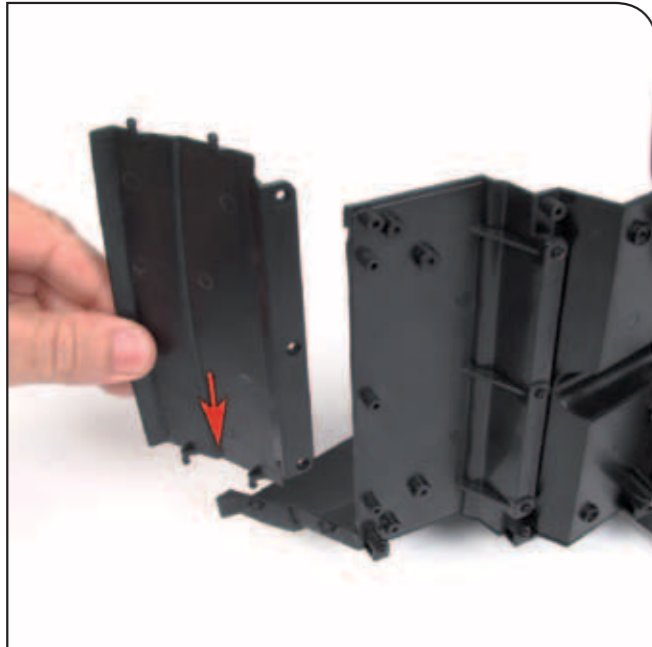
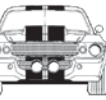

Étape 55-A

Récupérez l'habitacle assemblé jusqu'à maintenant et, sur votre table de travail, placez-le sur le côté. Orientez la cloison de séparation arrière (55-1) comme le montre la photo.



Étape 55-B

La cloison de séparation est pourvue de tenons qui doivent correspondre aux orifices du côté de l'habitacle.



Étape 55-C

Emboîtez les tenons de la cloison dans les orifices du côté de l'habitacle.



Étape 55-D

Assurez-vous que les 2 pièces sont correctement assemblées. Observez donc les tenons et assurez-vous qu'ils ressortent de l'autre côté des orifices.

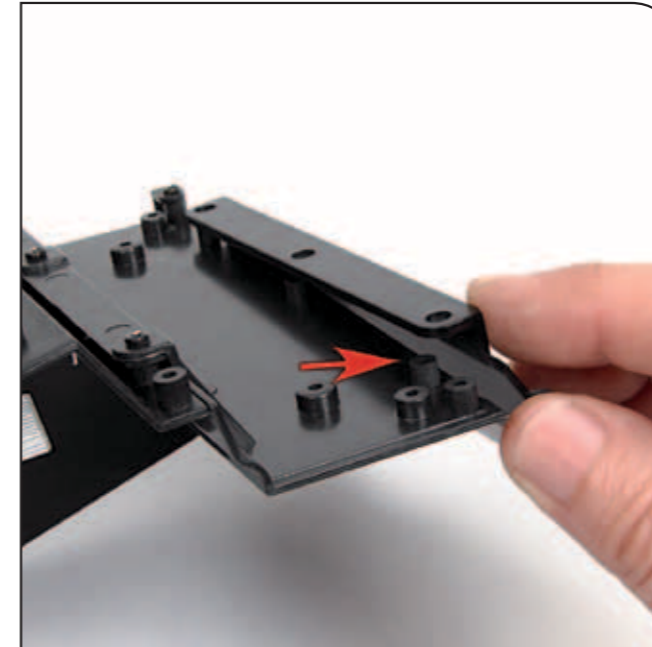

Étape 55-E

Ensuite, faites coïncider les orifices de la partie inférieure de la cloison avec les tenons de l'habitacle.



Étape 55-F

Utilisez une vis MP01 (55-2) pour commencer à fixer la cloison. Vissez-la en la serrant modérément dans le point de fixation indiqué par la flèche.

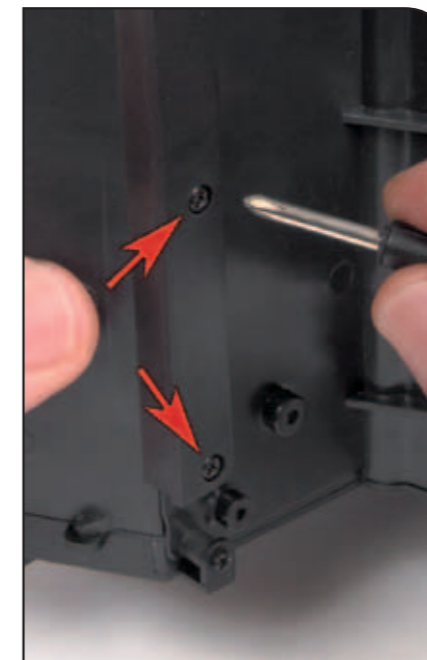

Étape 55-G

Utilisez les deux autres vis MP01 pour fixer définitivement la cloison. Comme toujours, serrez les vis modérément.



Étape 55-H

Voici l'aspect de la cloison de séparation arrière une fois montée.

Position de l'habitacle sur le châssis

Cette photo montre l'habitacle en place sur le châssis de votre Ford Mustang Shelby GT-500. Vous avez ainsi une idée précise de l'architecture de votre voiture à mesure que son montage avance.



VUE ARRIÈRE DE LA VOITURE AVEC LES PORTIÈRES ET LE COFFRE OUVERTS

La pièce montée correspond à la partie arrière de l'habitacle de la voiture.



Note : la photo correspond au prototype.



Panneau repliable et charnière

**PIÈCES FOURNIES
AVEC LE NUMÉRO 56**

- 56-1 Panneau repliable (partie avant)
- 56-2 Charnière du panneau
- 56-3 Vis de 1,2 x 2 mm (MP07)

PIÈCES FOURNIES

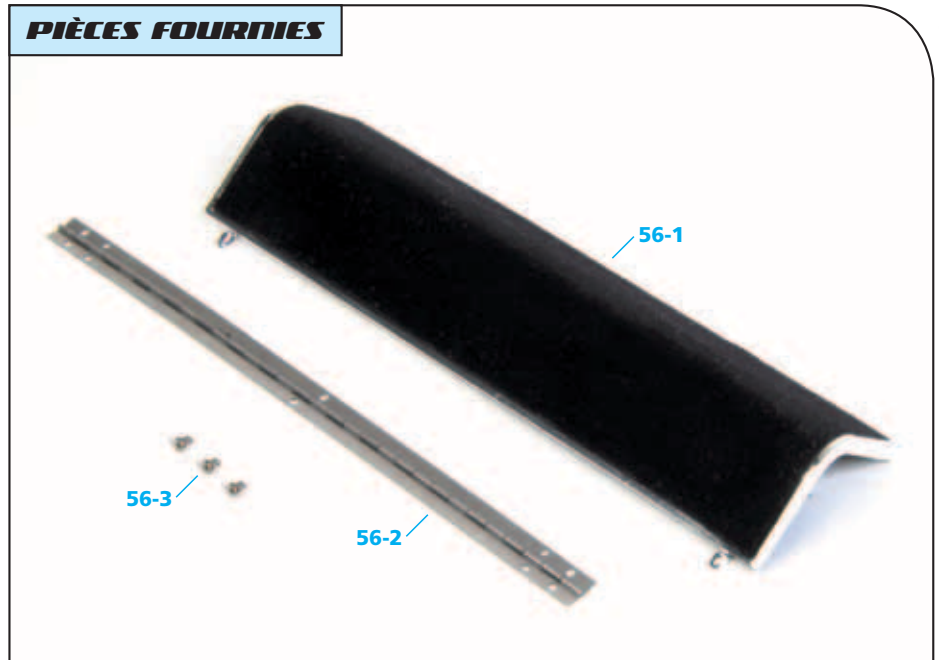

NOTE : l'aspect des pièces présentées dans ces pages peut être légèrement différent de celui des pièces fournies avec ce numéro.

SCHEMA DE MONTAGE

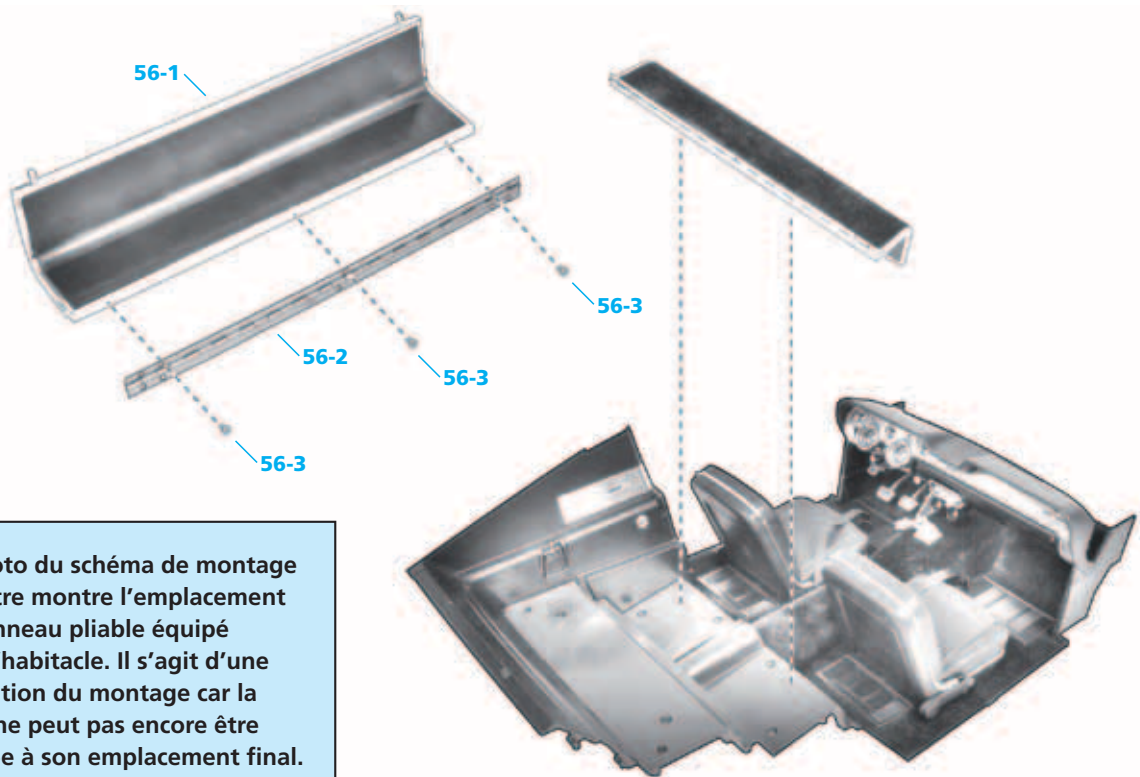

La photo du schéma de montage ci-contre montre l'emplacement du panneau pliable équipé dans l'habitacle. Il s'agit d'une simulation du montage car la pièce ne peut pas encore être montée à son emplacement final.

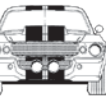

Étape 56-A

Orientez le panneau repliable (56-1) et sa charnière (56-2) comme le montre la photo. Faites coïncider les orifices des deux pièces.

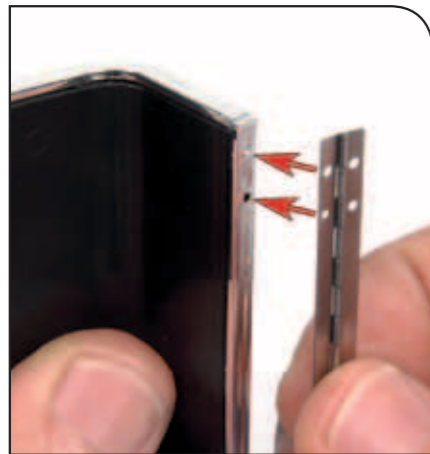

Étape 56-B

Les extrémités de la charnière présentent 2 orifices : le premier permet de monter la pièce sur le tenon du panneau et le second de la fixer avec une vis MP07 (56-3).



Étape 56-C

Emboîtez les tenons du panneau dans les orifices de la charnière. L'axe de la charnière doit être dirigé vers l'extérieur.



Étape 56-D

Une fois la charnière emboîtée, ouvrez-la complètement afin de pouvoir mettre en place les vis nécessaires pour la fixer.

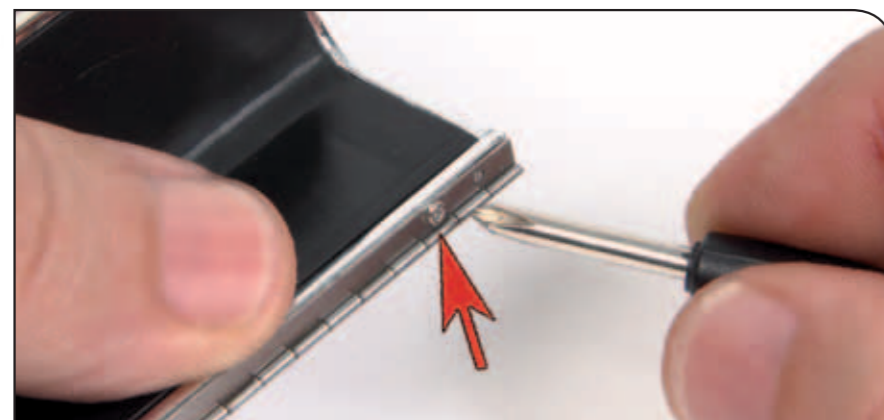

Étape 56-E

Placez une première vis MP07 à une des extrémités de la charnière et vissez-la en la serrant modérément.

Étape 56-F

Vissez la seconde vis MP07 à l'autre extrémité de la pièce et, comme précédemment, serrez-la modérément.

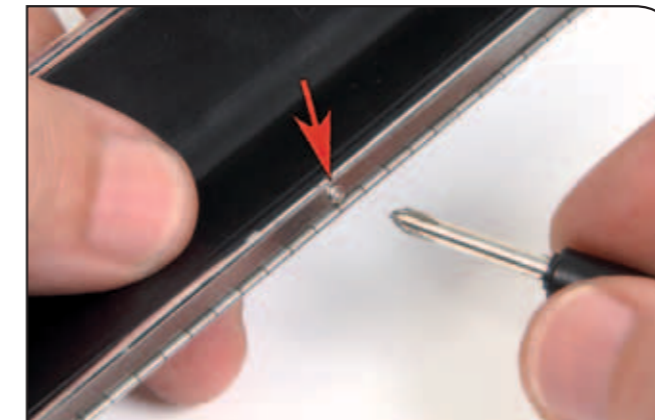
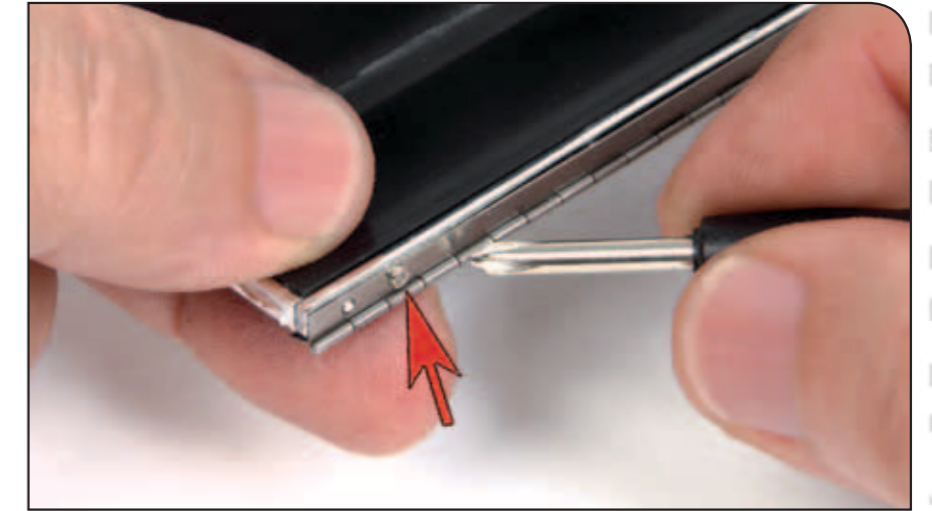

Étape 56-G

Placez la dernière vis MP07 au centre de la charnière en la serrant modérément, comme précédemment.

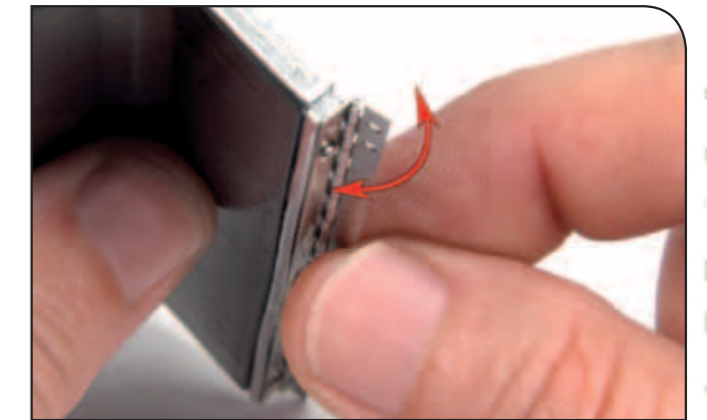

Paso 56-H

Une fois la charnière fixée, assurez-vous qu'elle s'ouvre et se ferme facilement.

Étape 56-I

Voici l'aspect du panneau repliable une fois équipé de la charnière.



Étape 56-J

Comme le montre le schéma de montage (page 221), le panneau sera positionné ainsi dans l'habitacle de la voiture lorsqu'il sera monté lors d'une prochaine séquence de montage.



VUE ARRIÈRE DE LA VOITURE AVEC LE COFFRE OUVERT

La pièce assemblée sera montée au niveau du dossier des sièges arrière.



Note : la photo correspond au prototype.



Dossier de la banquette arrière

**PIÈCES FOURNIES
AVEC LE NUMÉRO 57**

- 57-1 Dossier de la banquette arrière
- 57-2 Panneau arrière du dossier
- 57-3 Vis de 1,2 x 2 mm (MP07)

NOTE : l'aspect des pièces présentées dans ces pages peut être légèrement différent de celui des pièces fournies avec ce numéro.

PIÈCES FOURNIES

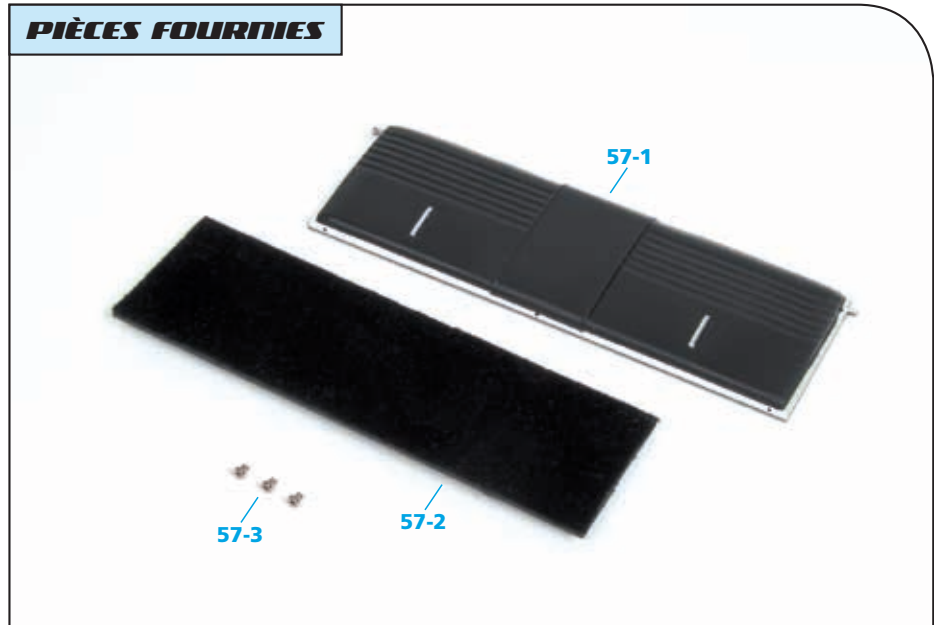

SCHEMA DE MONTAGE

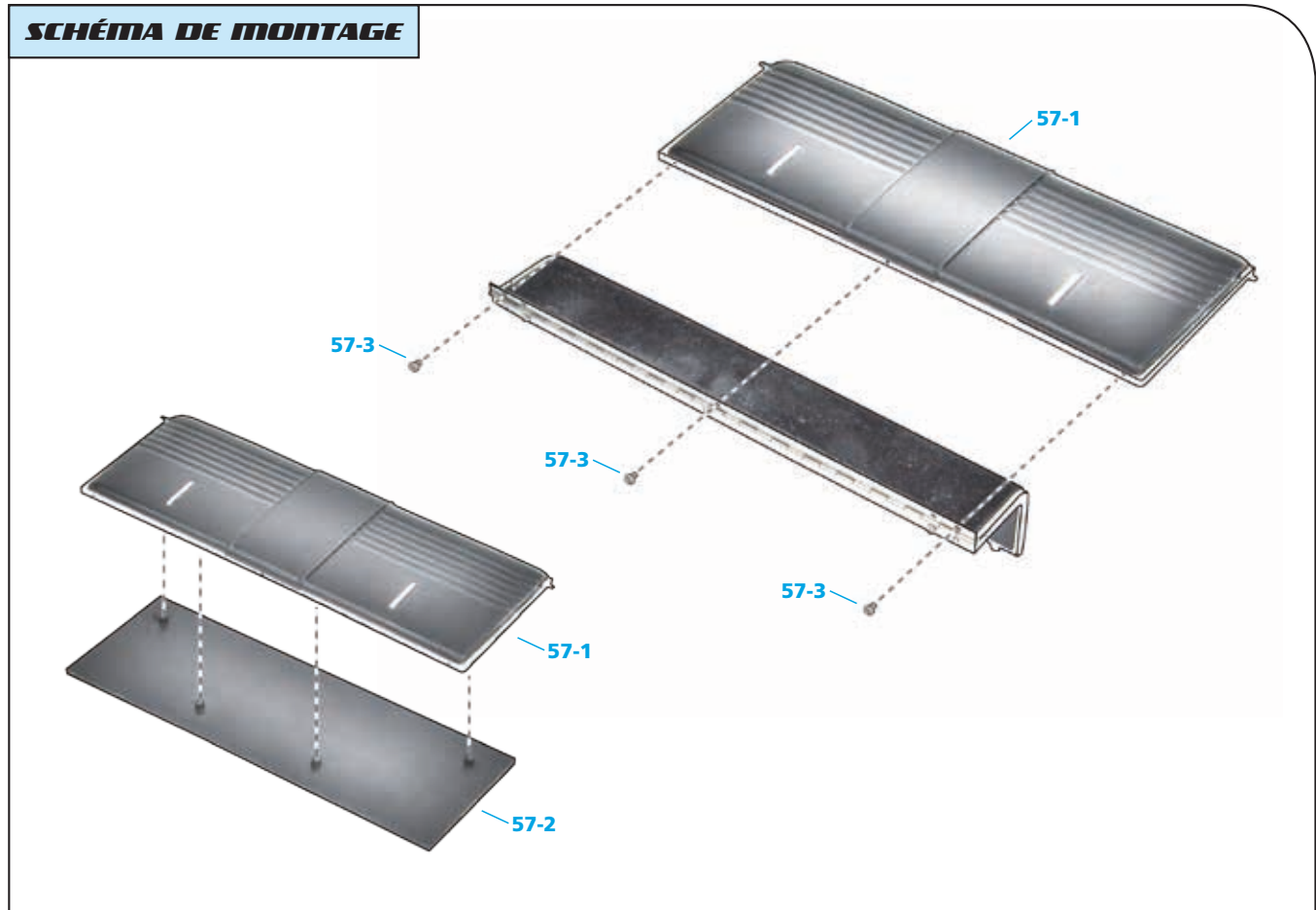

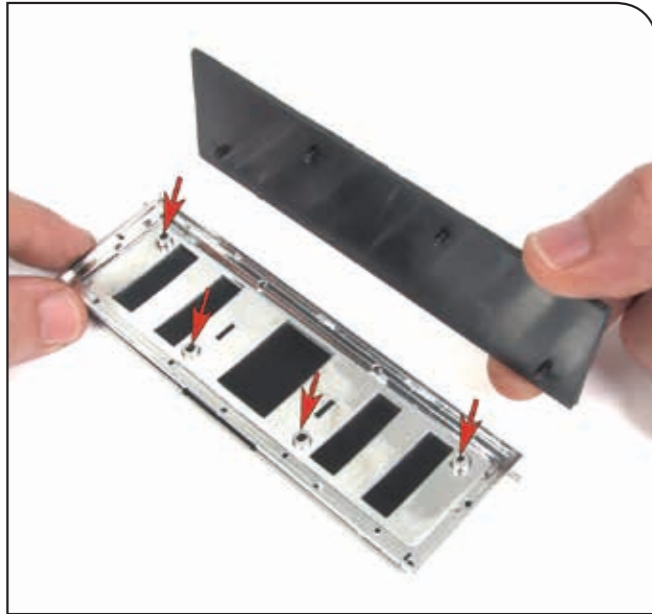
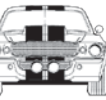

Étape 57-A

Placez le dossier de la banquette arrière (57-1) sur votre table de travail, la partie intérieure dirigée vers le haut. Présentez le panneau arrière du dossier (57-2) comme le montre la photo.



Étape 57-B

Introduisez les tenons du panneau dans les orifices du dossier et appuyez sur les 2 pièces pour les emboîter parfaitement.

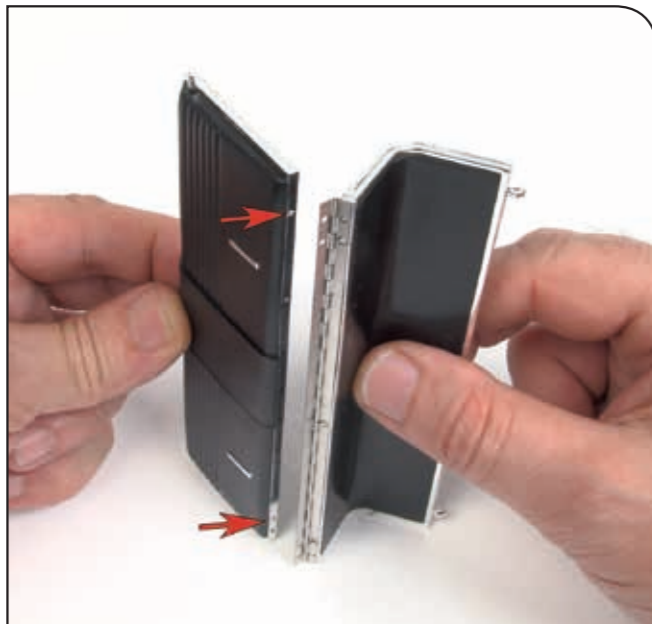

Étape 57-C

Récupérez maintenant le panneau repliable assemblé à l'occasion du fascicule précédent et présentez-le sur le dossier arrière comme le montre la photo. Ensuite, emboîtez les tenons du bord inférieur du dossier dans les orifices de la charnière du panneau.

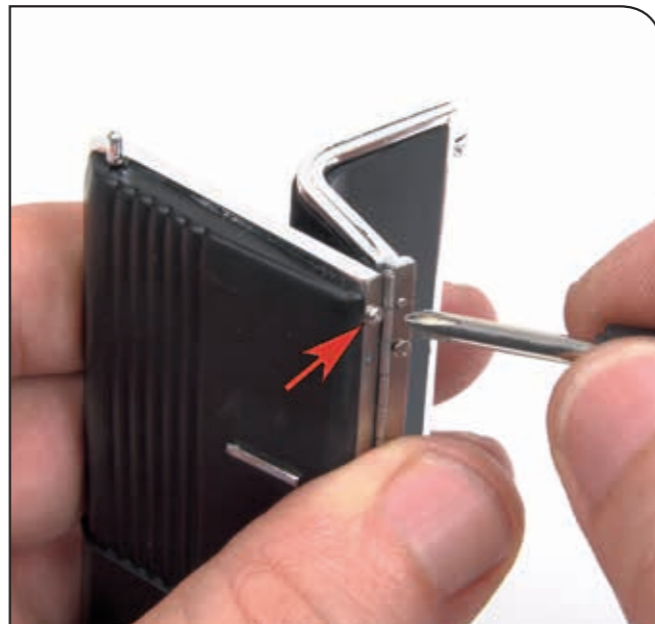

Étape 57-D

Vissez une première vis (57-3) à l'extrémité de la charnière indiquée par une flèche et serrez-la modérément.



Étape 57-E

Vissez la deuxième vis MP07 à l'autre extrémité, en la serrant modérément.



Étape 57-F

Placez la dernière vis MP07 au centre de la charnière, en la serrant modérément.

Étape 57-G

Notez que les 2 pièces sont articulées, le dossier de la banquette arrière étant repliable.



Étape 57-H

Les axes situés de chaque côté du dossier permettront de l'emboîter dans l'habitacle de la voiture à l'occasion d'une prochaine séquence de montage.



Étape 57-1

Voici l'aspect du dossier de la banquette arrière monté provisoirement dans l'habitacle.



VUE AVANT DE LA VOITURE AVEC LES PORTIÈRES ET LES CAPOTS OUVERTS

Les pièces montées font partie de la banquette arrière de la voiture.



Note : la photo correspond au prototype.