

Montez votre *Ford* **Mustang**

SHELBY GT-500™ (1967)

Pack
08

Étapes 58 à 66



Altaya

MODEL SPACE™

by PLANETA DEAGOSTINI®

Montez votre Ford **Mustang** SHELBY GT-500™ (1967)



GUIDE DE MONTAGE PAS À PAS

PAGE

Étape 58 : Panneau intérieur arrière droit	229
Étape 59 : Panneau supérieur arrière droit et grille de ventilation	233
Étape 60 : Panneau inférieur de la planche de bord, arceau et ceintures de sécurité	237
Étape 61 : Banquette et ceintures de sécurité arrière	241
Étape 62 : Plate-forme arrière et verrous de la banquette	245
Étape 63 : Colonne de direction et volant	249
Étape 64 : Roue de secours, montage volant et plancher	253
Étape 65 : Panneau central du coffre	257
Étape 66 : Panneaux du coffre, cric et fixation de la roue de secours	261



Altaya

MODEL SPACE™
by **PLANETA D'AGOSTINI®**

© 2017, Editorial Planeta DeAgostini, S.A.U.

Tous les droits réservés.

Déconseillé aux moins de 14 ans. Ce produit n'est pas un jouet, il n'est ni destiné ni dessiné pour jouer. Les articles peuvent être différents de ceux présentés en image.



SHELBY®, CARROLL SHELBY'S SIGNATURE & INITIALS®, CARROLL SHELBY'S PHOTOGRAPH, LIKENESS & VOICE®, GT-500®, THE SHELBY MODIFICATIONS TO CREATE THE SHAPE AND DESIGN OF THE 1960S SHELBY GT-500 VEHICLE™ are registered trademarks and/or the tradadress of Carroll Shelby and Carroll Shelby Licensing, Inc. (Shelby). COBRA and the COBRA SNAKE Designs are trademarks of Ford Motor Company used under license.



Ford Motor Company
trademarks and trade
dress used under license



Panneau intérieur arrière droit

**PIÈCES FOURNIES
AVEC LE NUMÉRO 58**

- 58-1 Panneau intérieur arrière droit
- 58-2 Accessoire décoratif
- 58-3 Vis de 2,3 x 4 mm (MP01)
- 58-4 Mécanisme de pliage de la banquette arrière

NOTE : l'aspect des pièces présentées dans ces pages peut être légèrement différent de celui des pièces fournies avec ce numéro.

PIÈCES FOURNIES



SCHÉMA DE MONTAGE



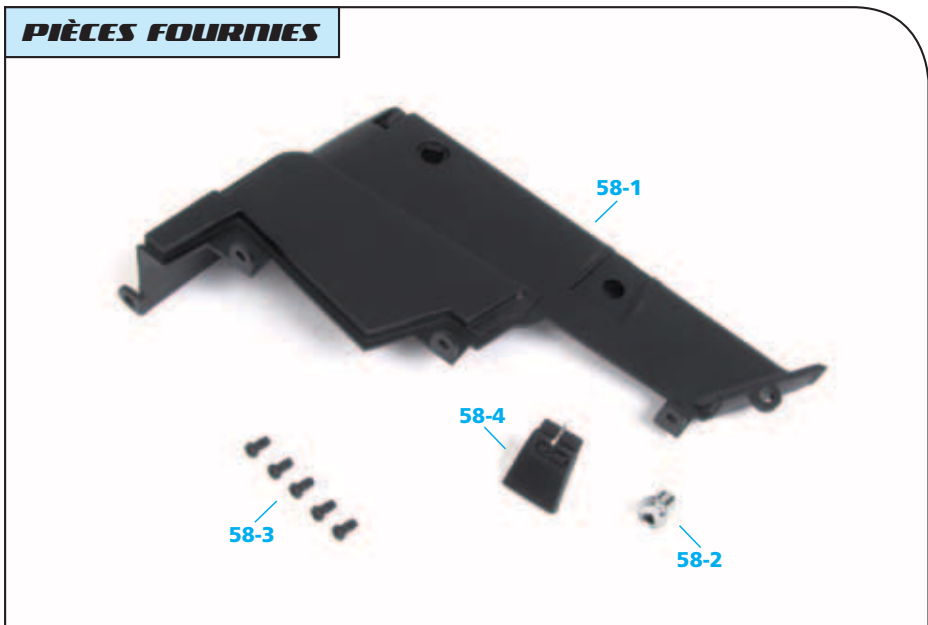
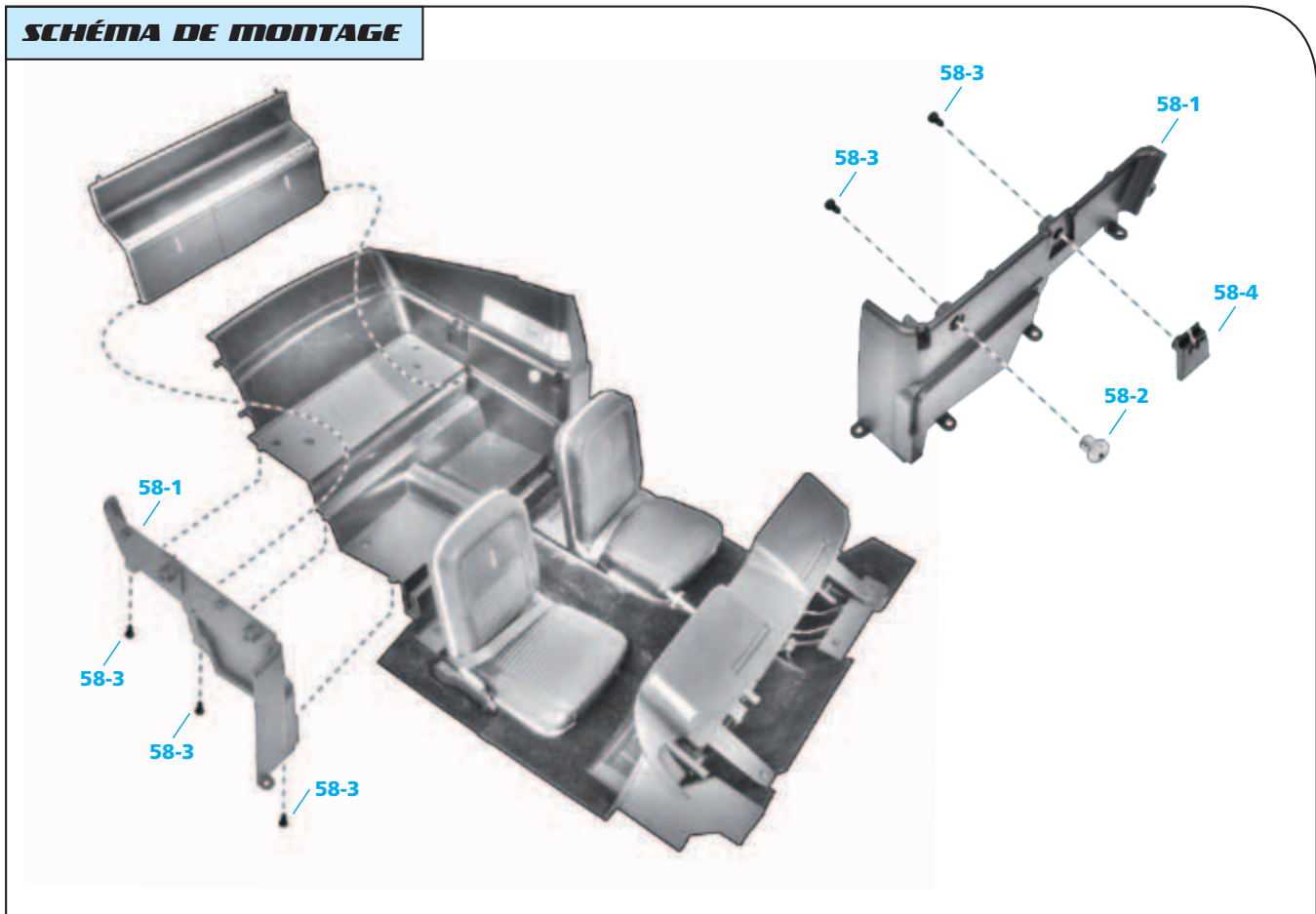

Étape 58-A

Pour commencer cette séquence de montage, emboîtez l'accessoire décoratif (58-2) dans l'orifice du panneau intérieur arrière droit (58-1) et assurez-vous qu'il est parfaitement positionné.



Étape 58-B

Retournez l'ensemble et, en tenant l'accessoire en place, fixez-le avec une vis MP01 (58-3). Serrez la vis modérément.



Étape 58-C

Ensuite, emboîtez le mécanisme de pliage de la banquette (58-4) dans le logement correspondant du panneau. La loupe montre la position de la pièce.



Étape 58-D

Retournez l'ensemble en maintenant le mécanisme en place et fixez-le avec une autre vis MP01. Comme précédemment, serrez la vis modérément.

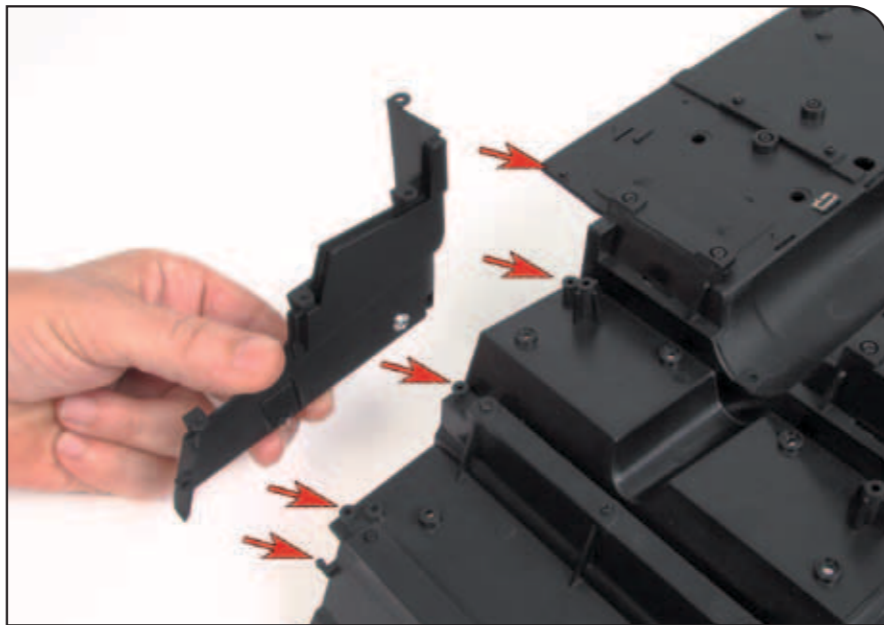

Étape 58-E

Récupérez maintenant le plancher et placez-le à l'envers sur votre table de travail. Orientez le panneau intérieur arrière droit comme le montre la photo.



Étape 58-F

Emboîtez les tenons du plancher dans les orifices inférieurs du panneau.



Étape 58-G

Introduisez une première vis MP01 au point d'assemblage indiqué par une flèche ; là encore, serrez la vis modérément.

Étape 58-H

Récupérez le dossier de la banquette arrière monté à l'occasion de la séquence précédente et introduisez son tenon inférieur dans l'orifice du panneau gauche indiqué par une flèche.



Étape 58-I

Maintenant, écartez légèrement le panneau droit pour introduire le tenon situé à l'autre extrémité du dossier dans l'orifice correspondant.



Étape 58-J

Pour terminer, introduisez les 2 vis MP01 dans les orifices situés à gauche et au centre du panneau droit et terminez de fixer la pièce. En même temps, assurez-vous que le tenon du plancher (flèche supérieure) est emboîté dans l'orifice correspondant du panneau droit.



Étape 58-K

Notez que vous pouvez replier complètement le dossier de la banquette arrière.



Étape 58-L

Voici l'aspect du panneau intérieur arrière droit une fois monté sur le plancher de la voiture.

VUE AVANT DE LA VOITURE AVEC LES PORTIÈRES ET LES CAPOTS OUVERTS

La pièce montée correspond à l'arrière de l'habitacle de la voiture.



Note : la photo correspond au prototype.



Panneau supérieur arrière droit et grille de ventilation

PIÈCES FOURNIES AVEC LE NUMÉRO 59

- 59-1 Panneau supérieur arrière droit
- 59-2 Grille de ventilation droite
- 59-3 Vis de 2,3 x 4 mm (MP01)
- 59-4 Vis de 1,8 x 4 mm (MP05)

PIÈCES FOURNIES



NOTE : l'aspect des pièces présentées dans ces pages peut être légèrement différent de celui des pièces fournies avec ce numéro.

SCHEMA DE MONTAGE

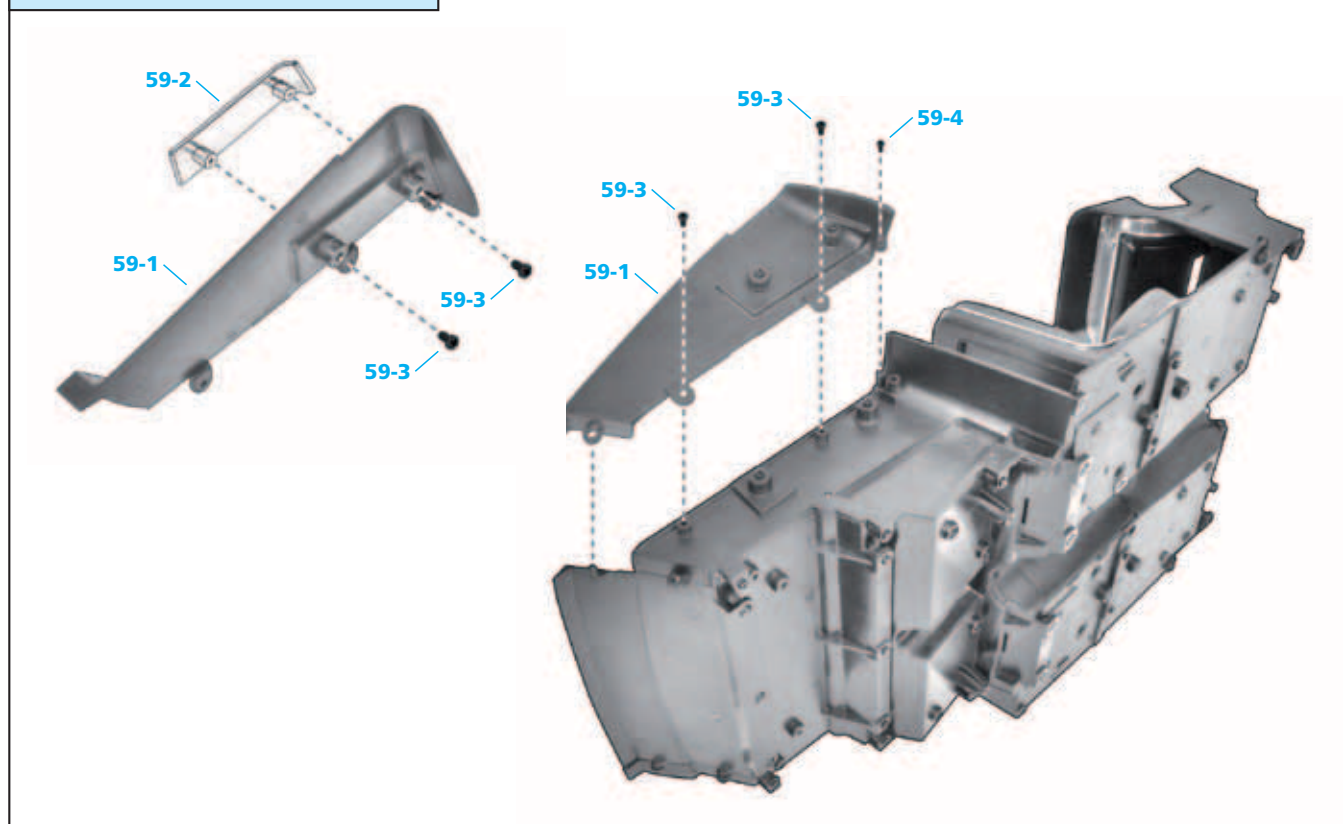

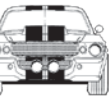

Étape 59-A

Le panneau supérieur arrière droit (59-1) présente deux orifices prévus pour recevoir les tenons de la grille de ventilation (59-2).



Étape 59-B

Montez la grille de ventilation sur le panneau et appuyez sur la pièce pour l'emboîter parfaitement.



Étape 59-C

Retournez l'ensemble et, tout en maintenant la grille de ventilation en place, fixez cette dernière avec 2 vis MP01 (59-3) en les serrant modérément.

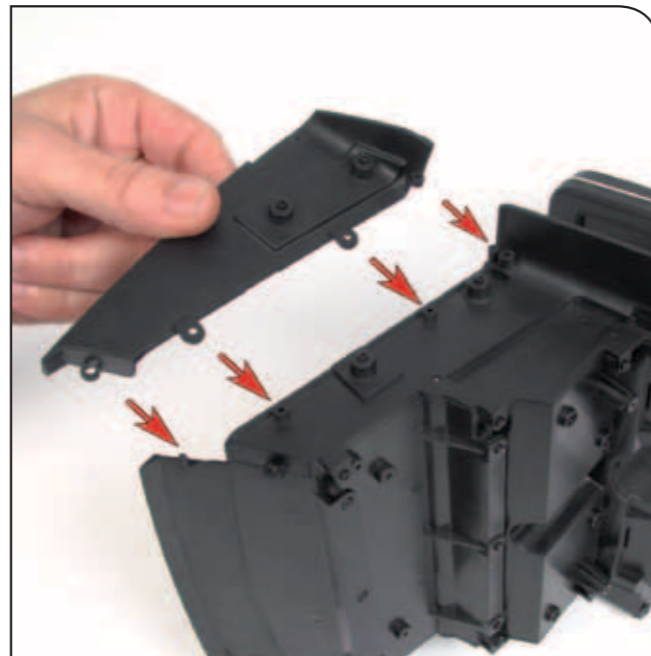

Étape 59-D

Récupérez le plancher et posez-le sur le côté sur votre table de travail, de manière à ce que le panneau inférieur droit soit dirigé vers le haut. Orientez le panneau supérieur arrière droit comme le montre la photo.

Étape 59-E

Emboîtez les tenons du panneau inférieur dans les orifices du panneau supérieur arrière droit indiqués sur la photo à l'étape précédente, y compris le tenon latéral visible sur les photos.

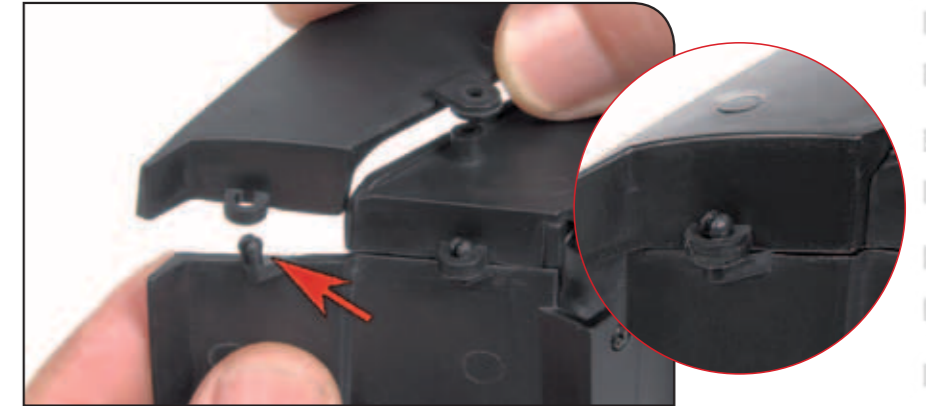

Étape 59-F

Utilisez d'abord deux vis MP01 (59-3) pour fixer le nouveau panneau. Vissez-les dans les points d'assemblage indiqués par les flèches. Comme toujours, serrez les vis modérément.



Étape 59-G

Introduisez ensuite la vis MP05 (59-4) au point d'assemblage indiqué par la flèche à l'extrémité de la pièce ; serrez la vis modérément.



Étape 59-H

Voici l'aspect du panneau supérieur arrière droit une fois monté.

Position de l'habitacle sur le châssis

Cette photo montre l'habitacle, tel qu'il apparaît à ce niveau de l'assemblage, positionné sur le châssis de votre Ford Mustang Shelby GT-500. Comme vous pouvez le constater, l'habitacle de votre voiture est de plus en plus complet.



VUE ARRIÈRE DE LA VOITURE AVEC LES PORTIÈRES, LE CAPOT ET LE COFFRE OUVERTS

La pièce montée correspond à l'arrière de l'habitacle de la voiture.



Note : la photo correspond au prototype.



Panneau inférieur de la planche de bord, arceau et ceintures de sécurité

PIÈCES FOURNIES AVEC LE NUMÉRO 60

- 60-1 Panneau inférieur de la planche de bord
- 60-2 Vis de 2,3 x 4 mm (MP01)
- 60-3 Arceau de sécurité
- 60-4 Enrouleur de la ceinture de sécurité du passager
- 60-5 Ceintures de sécurité du conducteur et du passager
- 60-6 Vis de 1,8 x 4 mm (MP05)
- 60-7 Enrouleur de la ceinture de sécurité du conducteur

PIÈCES FOURNIES

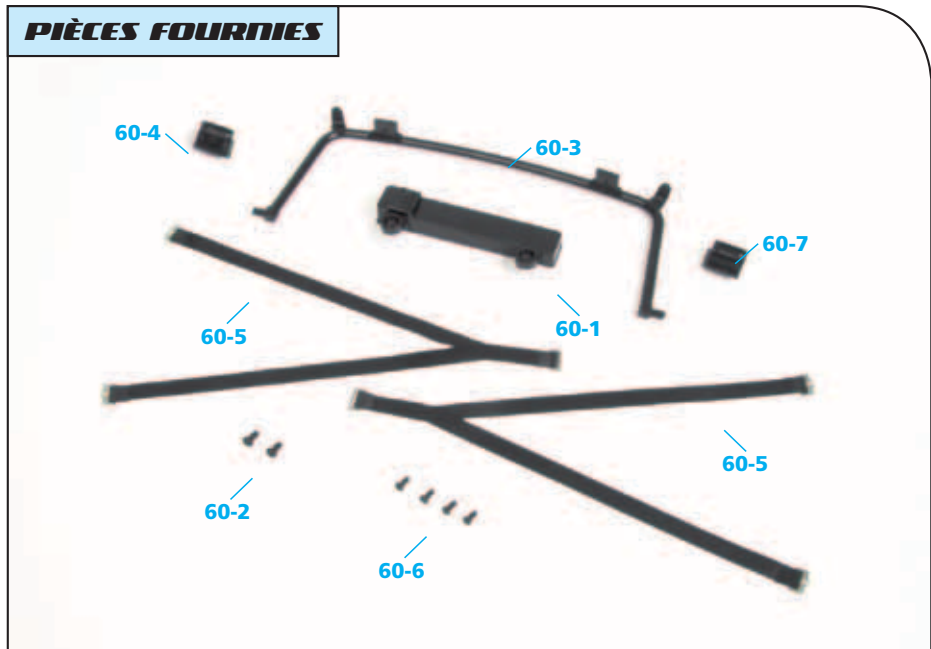

NOTE : l'aspect des pièces présentées dans ces pages peut être légèrement différent de celui des pièces fournies avec ce numéro.

SCHÉMA DE MONTAGE

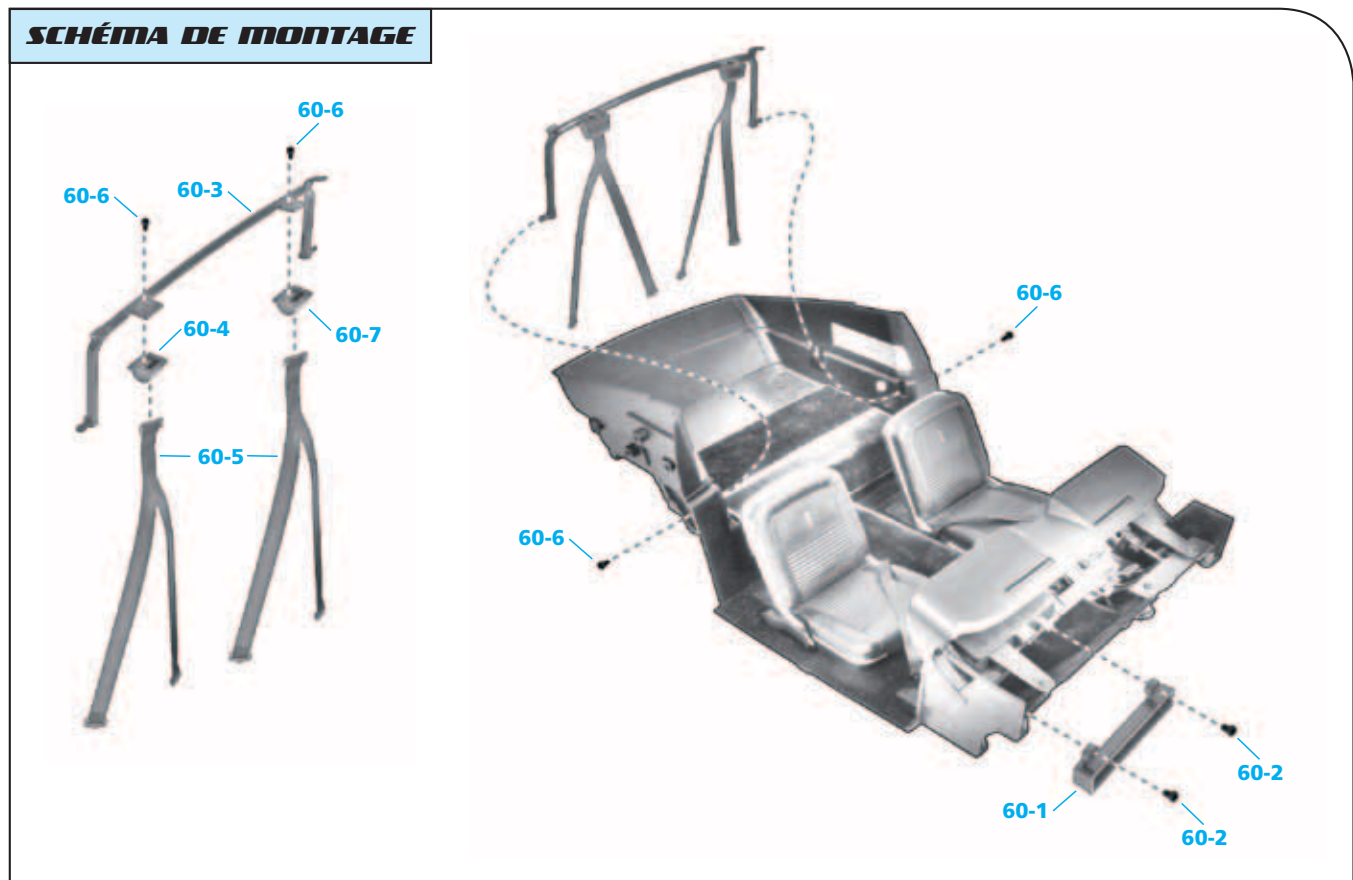

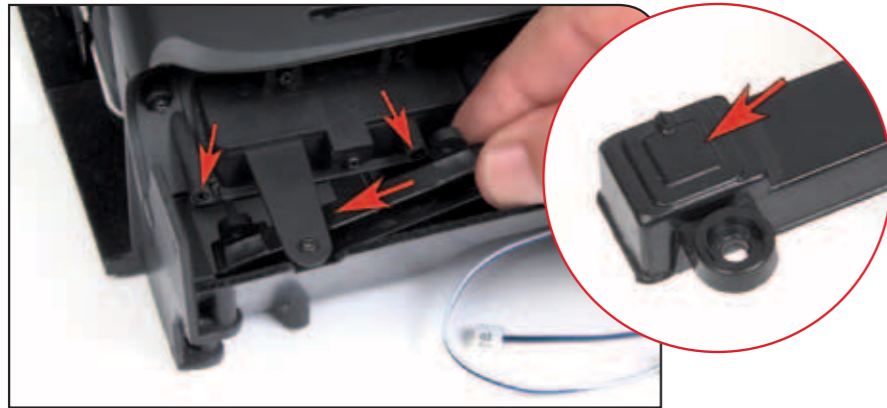
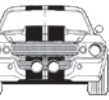

Étape 60-A

Introduisez le panneau inférieur de la planche de bord (60-1) sous le support de la planche de bord à l'emplacement indiqué sur la photo. La partie en relief de la face du panneau doit être dirigée vers l'intérieur.



Étape 60-B

Fixez le panneau avec 2 vis MP01 (60-2). Serrez les vis modérément.

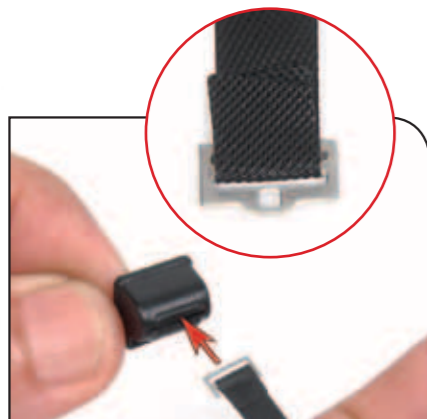

Étape 60-D

Tenez l'enrouleur (60-4) comme le montre la photo et introduisez la boucle située à l'extrémité de la partie simple d'une des ceintures de sécurité (60-5) dans la fente de l'enrouleur. Cette boucle ainsi que celle des autres extrémités de la ceinture doivent être positionnées comme le montre la loupe, la partie repliée de la ceinture devant être orientée vers le haut afin que la ceinture ne se vrille pas.



Étape 60-C

Observez maintenant les enrouleurs des ceintures de sécurité (60-4 et 60-7) ; comme vous pouvez le constater, ils sont orientés différemment. L'enrouleur (60-4), celui de gauche, sera utilisé pour l'étape suivante.

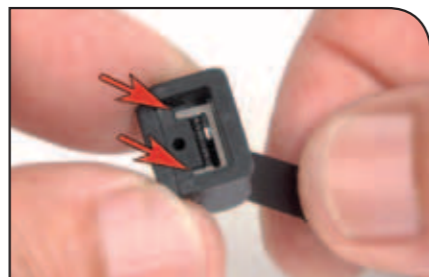

Étape 60-E

Positionnez la boucle de la ceinture de manière à ce qu'elle soit horizontale et tirez sur la ceinture pour que la boucle se positionne dans l'enrouleur.



Étape 60-F

Ensuite, montez l'enrouleur de la ceinture sur la patte correspondante de l'arceau de sécurité (60-3). Cette ceinture de sécurité correspondra au siège du passager.

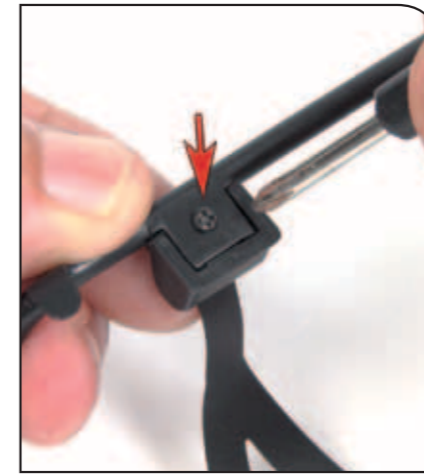

Étape 60-G

Utilisez une vis MP05 (60-6) pour fixer l'enrouleur à l'arceau. Comme toujours, serrez la vis modérément.



Étape 60-H

Effectuez les opérations précédentes pour monter sur l'arceau l'enrouleur (60-7) et la deuxième ceinture de sécurité (60-5), qui correspondra au siège du conducteur. Fixez la pièce avec une autre vis MP05.

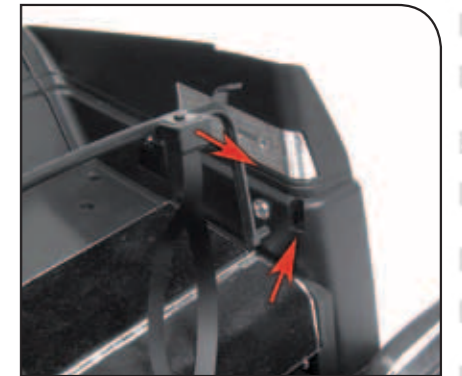

Étape 60-I

Récupérez le plancher et emboîtez les tenons de la partie inférieure de l'arceau de sécurité dans les orifices des panneaux latéraux arrière de l'habitacle. Les enrouleurs des ceintures doivent être dirigés vers l'avant.



Étape 60-J

Fixez l'arceau par l'extérieur des panneaux avec deux vis MP05, une de chaque côté de l'habitacle.



Étape 60-K

Introduisez la boucle inférieure de la ceinture du passager la plus proche du côté de la voiture dans la fente du plancher située à droite du siège du passager.



Étape 60-L

Retournez l'habitacle et fixez la boucle de la ceinture en introduisant le tenon du plancher dans son petit orifice. Appuyez sur la boucle pour la fixer parfaitement.

Étape 60-M

Introduisez l'autre boucle dans la fente située à gauche du siège du passager et, comme précédemment, fixez la boucle à son emplacement. Effectuez les mêmes opérations avec la ceinture du conducteur.



Étape 60-N

Voici l'aspect de l'arceau de sécurité et des ceintures de sécurité du conducteur et du passager une fois montés.



RÉSULTAT DE CETTE PHASE DE MONTAGE

Aspect des pièces dans la voiture terminée.



Note : la photo correspond au prototype.



Banquette et ceintures de sécurité arrière

PIÈCES FOURNIES AVEC LE NUMÉRO 61

- 61-1 Banquette arrière
- 61-2 Sangles centrales des ceintures de sécurité arrière
- 61-3 Sangles latérales des ceintures de sécurité arrière
- 61-4 Vis de 2,3 x 4 mm (MP01)

PIÈCES FOURNIES



NOTE : l'aspect des pièces présentées dans ces pages peut être légèrement différent de celui des pièces fournies avec ce numéro.

SCHEMA DE MONTAGE

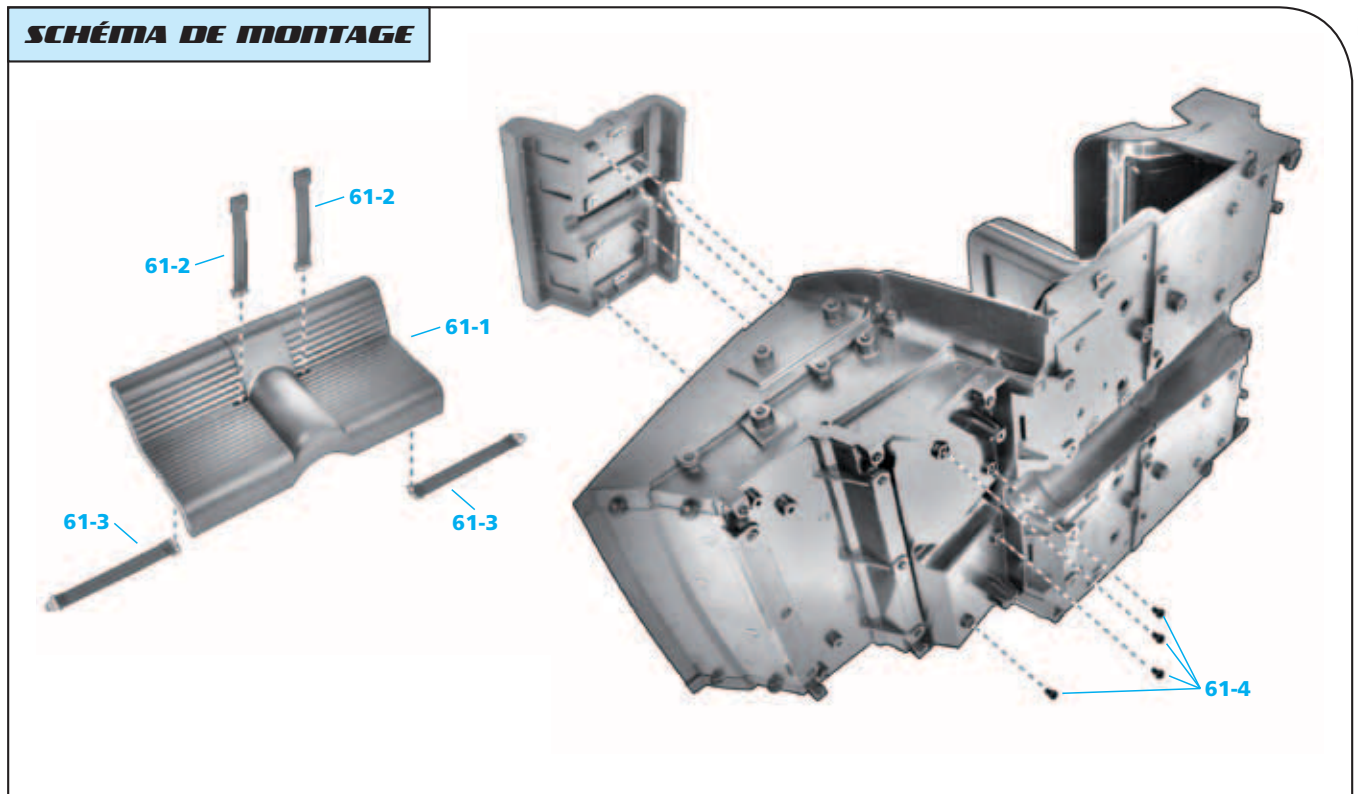



Étape 61-A

Fixez une des sangles centrales des ceintures de sécurité arrière (61-2) comme le montre la photo, de manière à ce que le logo à l'extrémité de la sangle soit dirigé vers le bas, et introduisez la boucle dans une des fentes de la banquette (61-1).



Étape 61-B

Retournez la banquette et emboîtez le tenon situé sous le siège dans le petit orifice de la boucle de la sangle. Appuyez sur la boucle pour la fixer parfaitement.



Étape 61-C

Introduisez la seconde sangle centrale (61-2) dans l'autre fente de la banquette en respectant l'orientation de la sangle, dont le logo ne doit pas être visible.



Étape 61-D

Fixez la boucle de la seconde sangle centrale au tenon correspondant situé sous la banquette.

Étape 61-E

Après avoir monté les deux sangles centrales, assurez-vous que les logos présents à leur extrémité libre sont visibles lorsque les sangles sont positionnées comme le montre la photo.



Étape 61-F

Retournez maintenant la banquette et emboîtez le tenon indiqué par une flèche dans le petit orifice de la boucle d'une des sangles latérales (61-3). Appuyez sur la boucle pour la fixer parfaitement.



Étape 61-G

Répétez l'opération précédente pour fixer l'autre sangle latérale (61-3) à l'extrémité opposée de la banquette. Placez les deux sangles sur la banquette.

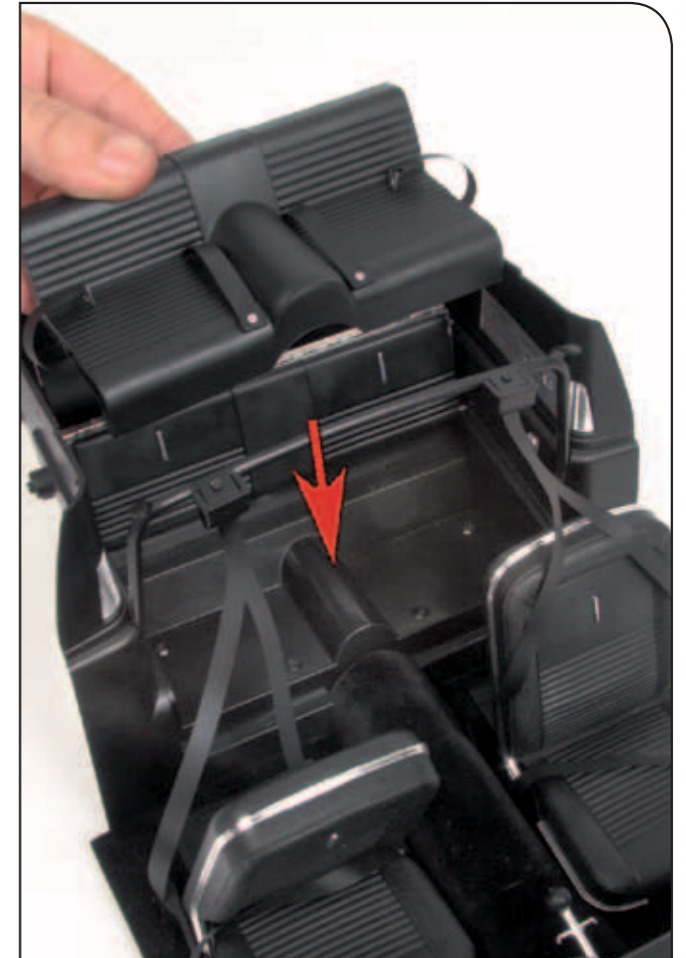

Étape 61-H

Ensuite, présentez la banquette dans son emplacement à l'arrière de l'habitacle.



Étape 61-I

Appuyez sur la banquette pour la positionner correctement. Il est possible d'incliner le dossier des sièges avant pour travailler plus confortablement.

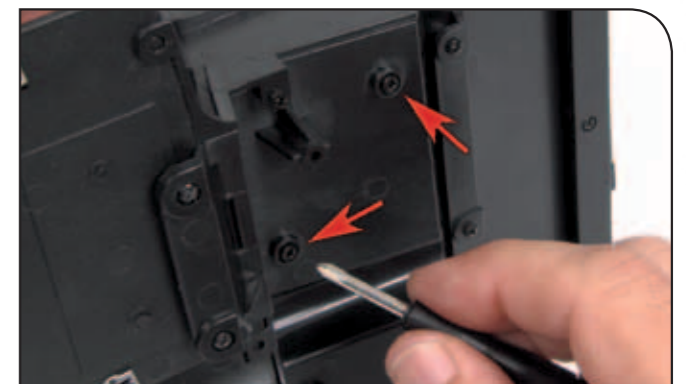

Étape 61-J

Retournez l'habitacle et, tout en maintenant la banquette, commencez à la fixer avec 2 vis MP01 (61-4). Serrez les vis modérément.



Paso 61-K

Utilisez 2 autres vis MP01 (61-4) pour terminer le montage de la banquette. Là encore, serrez les vis modérément.



Paso 61-L

Voici l'aspect de la banquette arrière – équipée de ses ceintures – une fois montée dans l'habitacle.

RÉSULTAT DE CETTE PHASE DE MONTAGE

Aspect de la banquette arrière montée dans la voiture terminée.



Note : la photo correspond au prototype.



Plate-forme arrière et verrous de la banquette

PIÈCES FOURNIES AVEC LE NUMÉRO 62

62-1 Moquette de la plate-forme arrière

62-2 Base de la plate-forme arrière

62-3 Vis de 2,3 x 4 mm (MP01)

62-4 Verrous de la banquette

62-5 Vis de 1,8 x 4 mm (MP05)

PIÈCES FOURNIES



SCHÉMA DE MONTAGE



NOTE : l'aspect des pièces présentées dans ces pages peut être légèrement différent de celui des pièces fournies avec ce numéro.

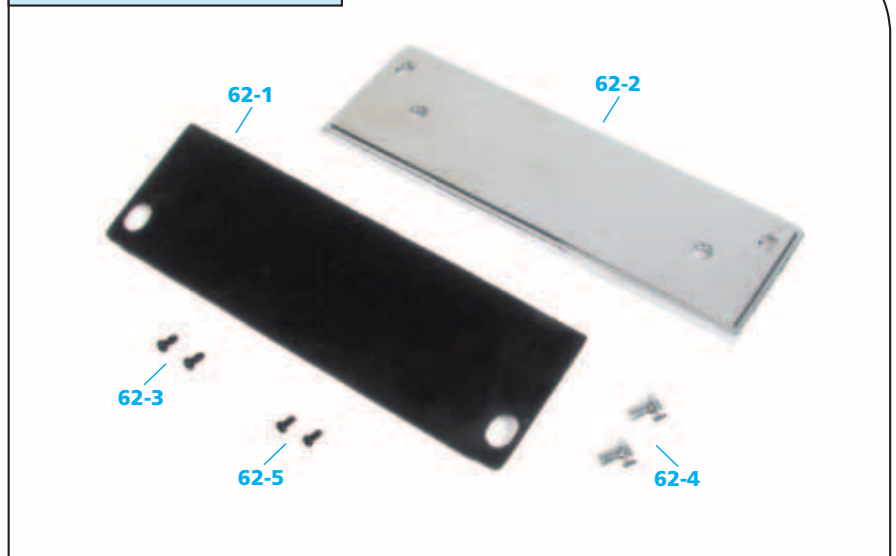
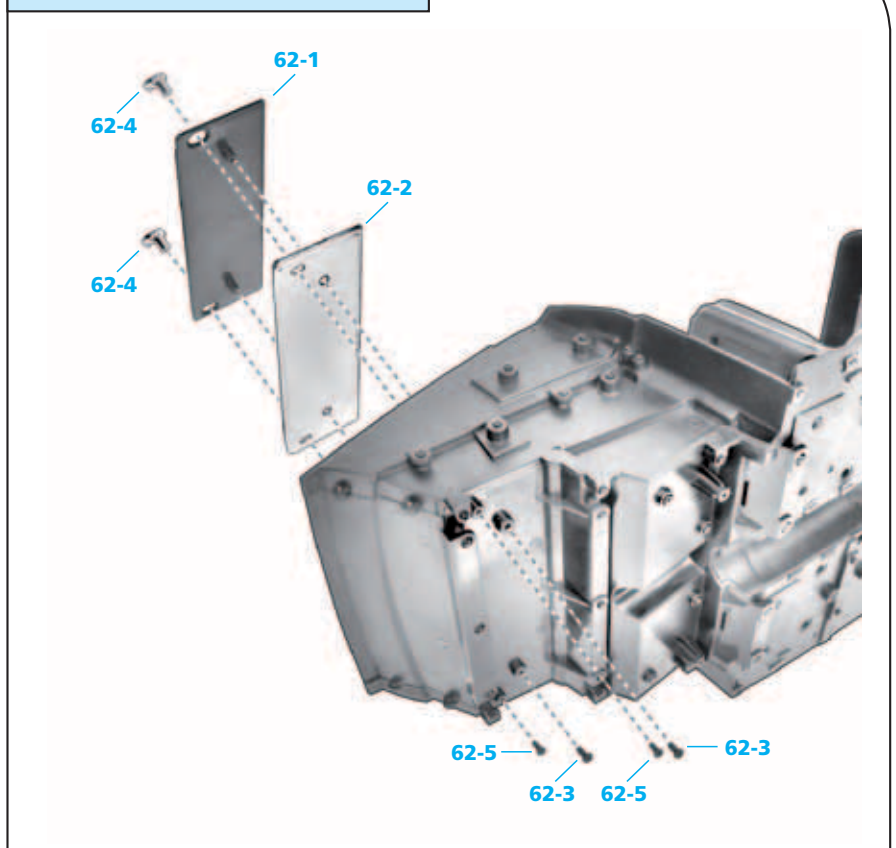
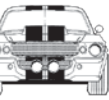

Étape 62-A

Placez la moquette de la plate-forme arrière (62-1) sur votre table de travail, la partie inférieure dirigée vers le haut, et présentez la base de la plate-forme (62-2) comme le montre la photo.

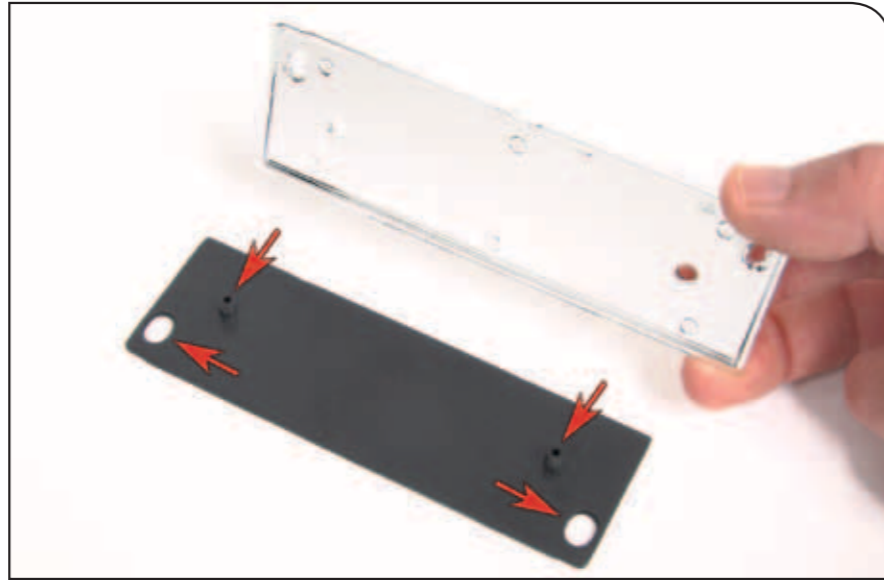

Étape 62-B

Observez les orifices aux extrémités des 2 pièces ; une fois les pièces assemblées, ils doivent coïncider parfaitement.

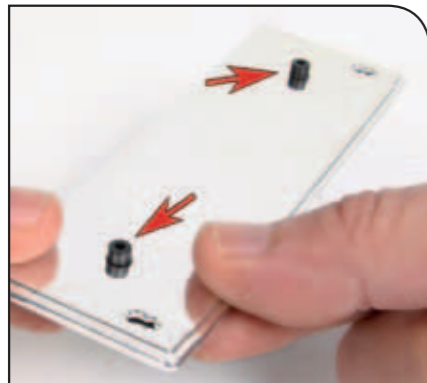

Étape 62-C

Introduisez les tenons de la moquette dans les orifices de la base de la plate-forme et appuyez sur les deux pièces pour les emboîter parfaitement.



Étape 62-D

Récupérez l'habitacle et placez la moquette à l'arrière. Emboîtez les tenons de la moquette dans les orifices du plancher.

Étape 62-E

Appuyez sur la moquette pour la mettre parfaitement en place.

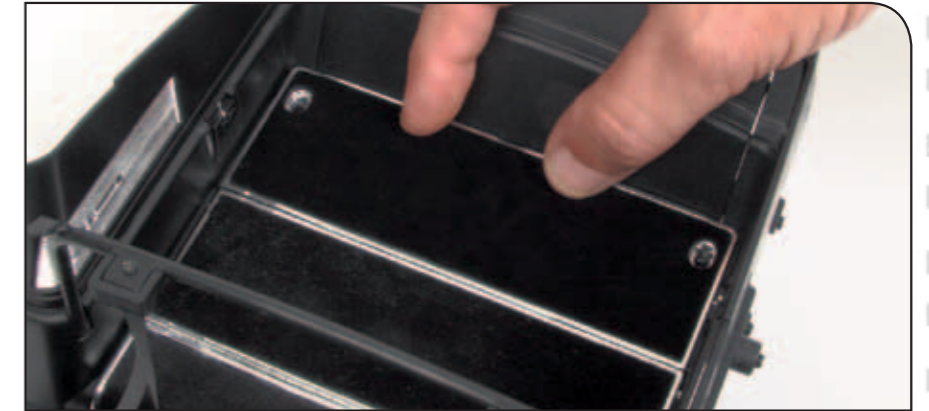

Étape 62-F

Retournez l'habitacle et, tout en maintenant la moquette, commencez à la fixer avec une vis MP01 (62-3). Serrez la vis modérément.



Étape 62-G

Utilisez une autre vis MP01 (62-3) pour terminer le montage de la moquette. Là encore, serrez la vis modérément.



Étape 62-H

Ensuite, introduisez le premier verrou de la banquette (62-4) dans un des orifices situés aux extrémités de la moquette. Assurez-vous que la pièce est parfaitement emboîtée.



Étape 62-I

Retournez l'habitacle et, tout en maintenant le verrou, fixez-le avec une vis MP05 (62-5). Comme précédemment, serrez la vis modérément.

Étape 62-J

Introduisez le second verrou de la banquette dans l'orifice à l'autre extrémité de la moquette et fixez-le avec une autre vis MP05 (62-5).



Étape 62-K

Voici l'aspect de la moquette une fois montée dans l'habitacle.



VUE ARRIÈRE DE LA VOITURE AVEC LES PORTIÈRES, LE CAPOT ET LE COFFRE OUVERTS

La pièce montée correspond à la partie arrière de l'habitacle de la voiture.



Note : la photo correspond au prototype.



Colonne de direction et volant

PIÈCES FOURNIES AVEC LE NUMÉRO 63

- 63-1 Colonne de direction
- 63-2 Pignon de direction
- 63-3 Habillage supérieur de la colonne
- 63-4 Interrupteur du klaxon
- 63-5 Habillage inférieur de la colonne
- 63-6 Vis de 1,8 x 4 mm (MP05)
- 63-7 Volant
- 63-8 Écusson central du volant
- 63-9 Ancrage de la colonne
- 63-10 Boîtier de direction
- 63-11 Vis de 2,3 x 4 mm (MP01)

PIÈCES FOURNIES

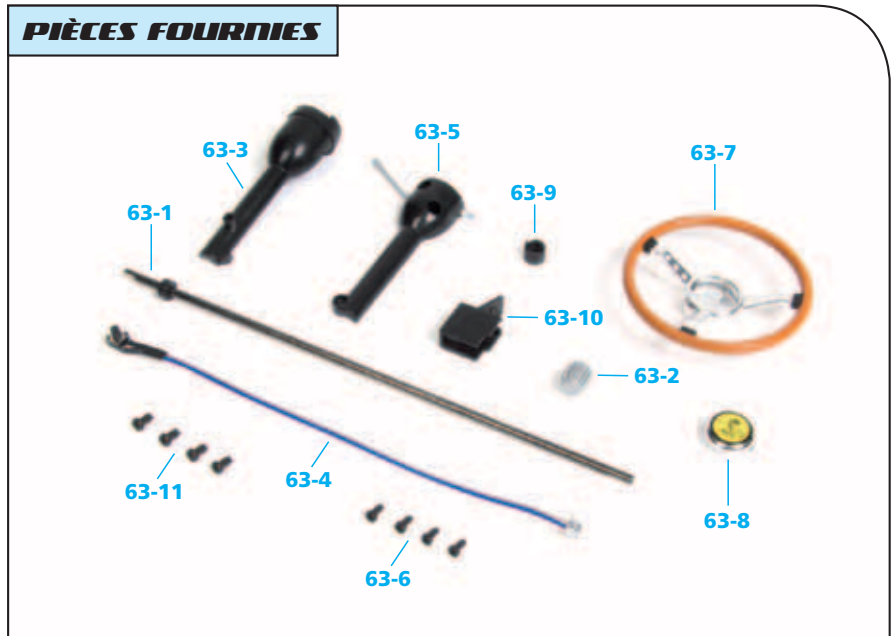

NOTE : l'aspect des pièces présentées dans ces pages peut être légèrement différent de celui des pièces fournies avec ce numéro.

SCHÉMA DE MONTAGE

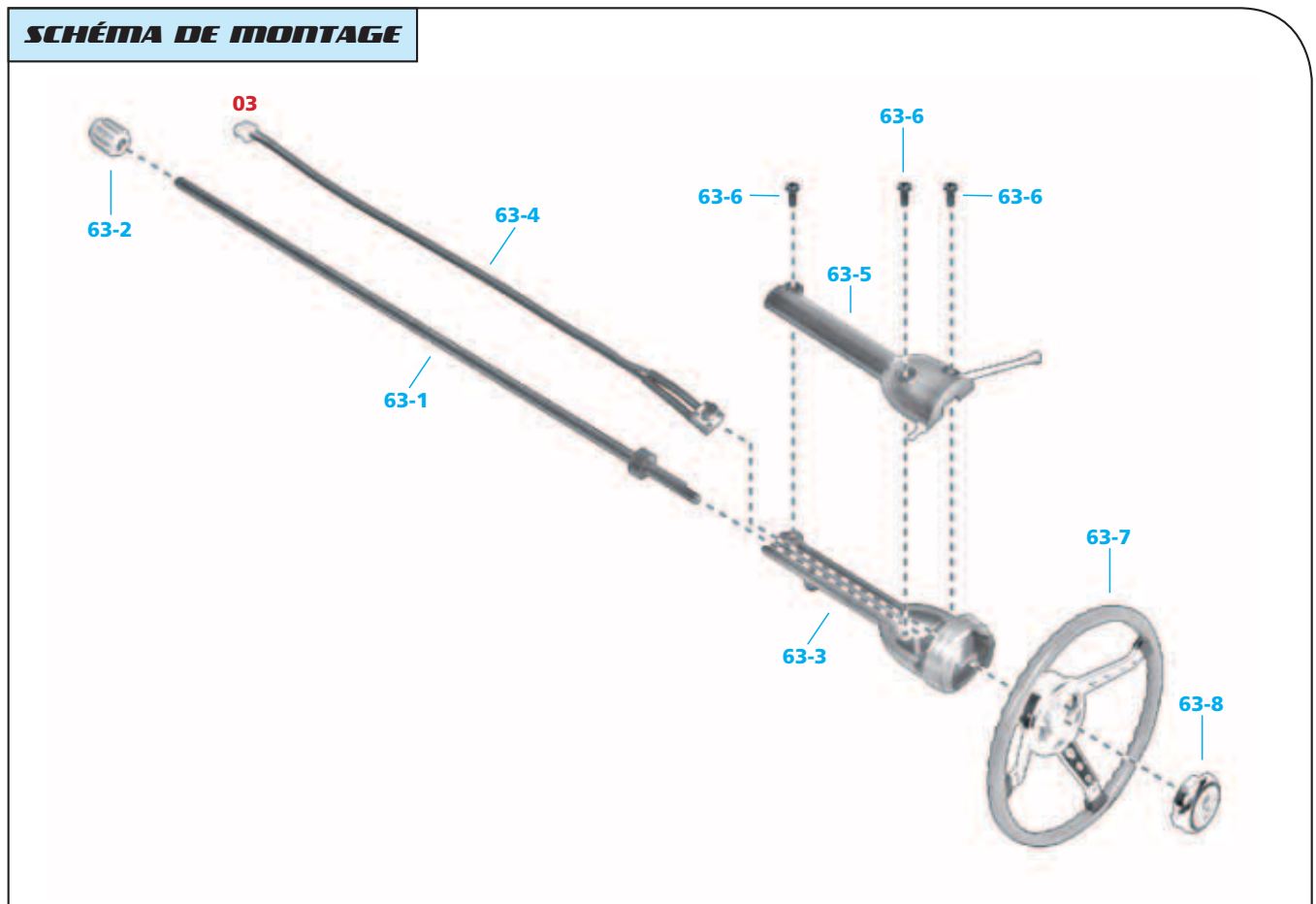



Étape 63-A

Pour commencer cette séquence de montage, montez le pignon de direction (63-2) à l'extrémité de la colonne de direction (63-1) comme le montre la photo.

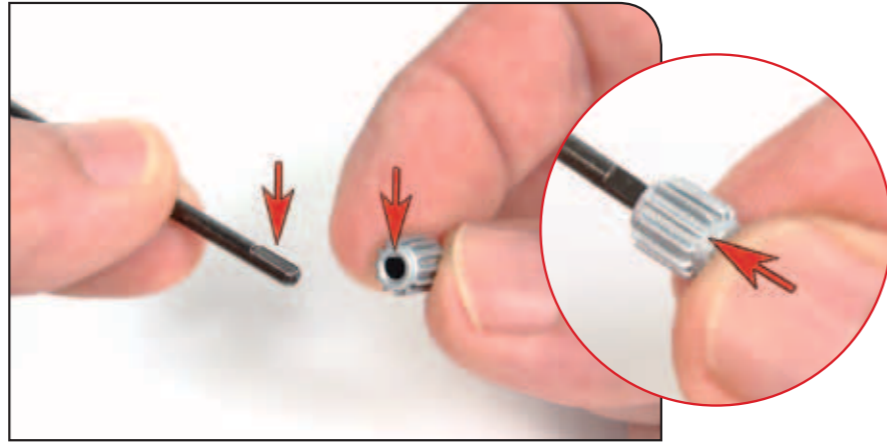

Étape 63-B

Posez la colonne de direction verticalement, en appui sur le pignon (sur une surface rigide) et, avec un petit marteau, enfoncez la colonne dans le pignon.



Étape 63-C

Ensuite, faites passer l'interrupteur du klaxon (63-4) dans l'ouverture réalisée à l'extrémité de l'habillage supérieur de la colonne (63-3).



Étape 63-D

Tirez sur le câblage jusqu'à ce que l'interrupteur se retrouve positionné comme le montre la photo.

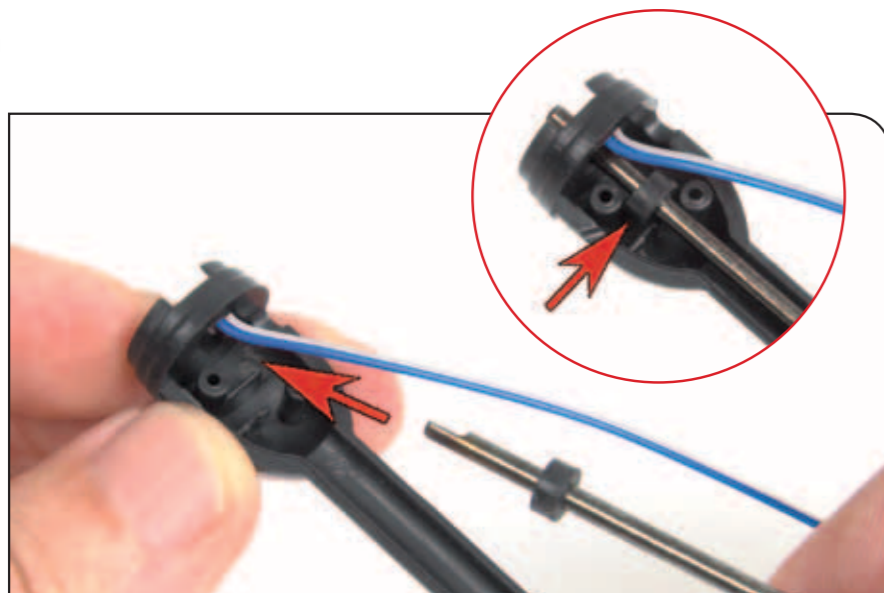

Étape 63-E

Introduisez maintenant l'extrémité libre de la colonne de direction dans l'habillage supérieur de la colonne ; la bague de la colonne doit se loger entre les 2 tenons situés dans l'habillage.

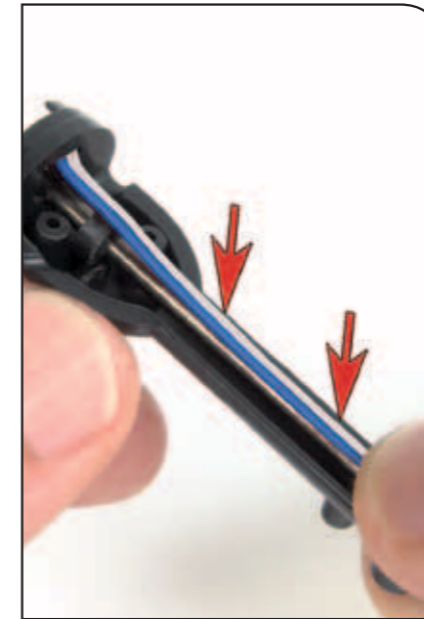

Étape 63-F

Faites cheminer le câblage de l'interrupteur le long de la colonne de direction.

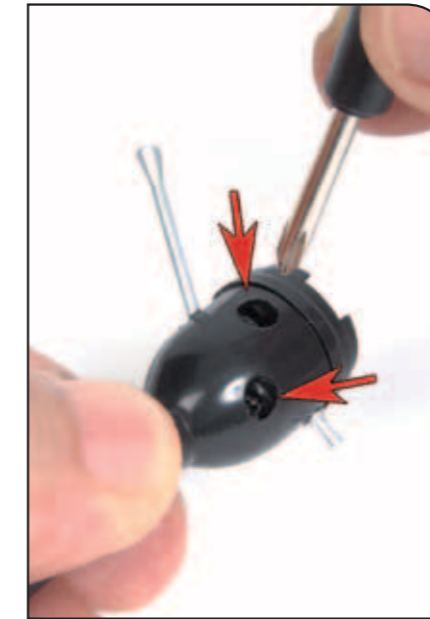

Étape 63-G

Assemblez l'habillage inférieur de la colonne (63-5) avec l'habillage supérieur au moyen de 2 vis MP05 (63-6). Mettez les vis en position aux emplacements indiqués par les flèches et serrez-les modérément.

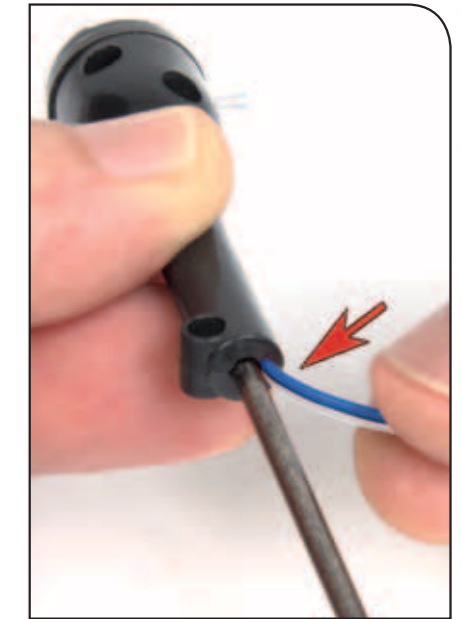

Étape 63-H

Avant de monter la vis de l'extrémité inférieure, assurez-vous que le câblage est en place correctement et qu'il n'est pas coincé entre les deux parties de l'habillage. Repositionnez le câblage si nécessaire.

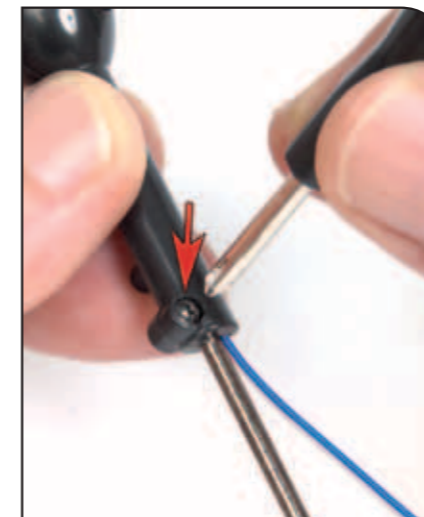

Étape 63-I

Terminez de fixer l'habillage avec une troisième vis MP05. Comme précédemment, serrez la vis modérément.



Étape 63-J

Faites maintenant tourner la colonne de direction jusqu'à ce que la partie plane à son extrémité (indiquée par la flèche de droite) soit alignée avec les commandes latérales de l'habillage (flèche de gauche).



Étape 63-K

Ensuite, présentez le volant (63-7) comme le montre la photo et montez-le à l'extrémité de la colonne. Appuyez sur le volant pour l'emboîter parfaitement.

Étape 63-L

Introduisez l'écusson central du volant (63-8) dans son logement. Notez que l'écusson et le volant présentent un système d'emboîtement semi-circulaire qui détermine la position d'assemblage des deux pièces. L'écusson aura pour fonction d'actionner le klaxon.

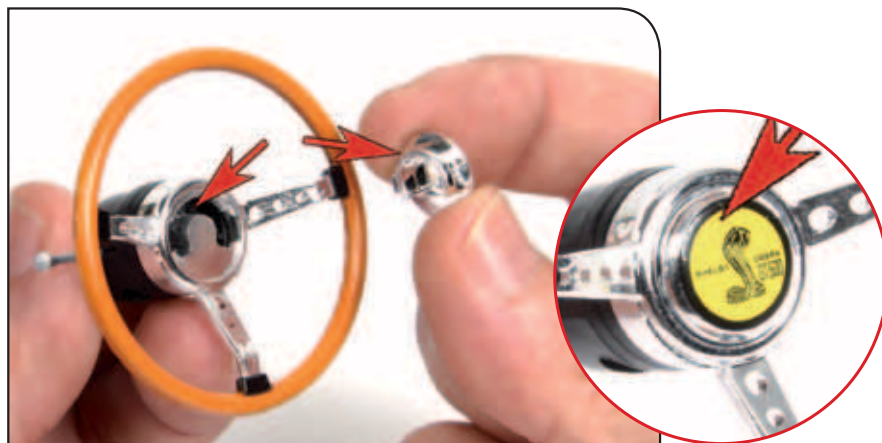

Étape 63-M

Voici l'aspect du volant et de la colonne de direction assemblés. Conservez les pièces (63-9), (63-10) et (63-11) ; elles seront utilisées à l'occasion de la prochaine séquence de montage.



RÉSULTAT DE CETTE PHASE DE MONTAGE

**Aspect des pièces
montées dans
la voiture terminée.**

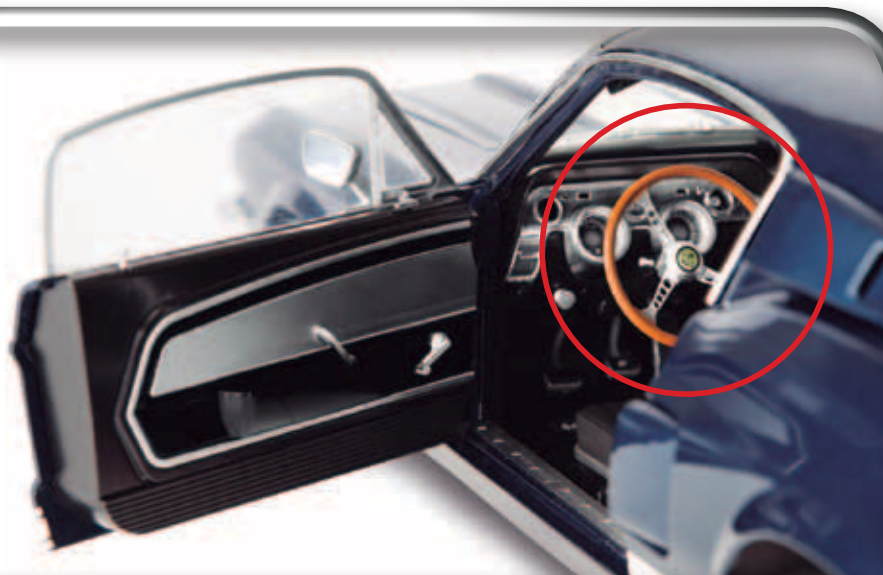

Note : la photo correspond au prototype.



Roue de secours, montage volant et plancher

**PIÈCES FOURNIES
AVEC LE NUMÉRO 64**

64-1 Jante

64-2 Pneumatique

Conseil technique

N'oubliez pas que pour faciliter le montage du pneumatique sur la jante, vous pouvez le ramollir légèrement avec l'air chaud d'un sèche-cheveux. Il n'est pas nécessaire de le chauffer exagérément, car, grâce à l'excellente qualité de son matériau, le pneumatique se ramollit relativement facilement.

PIÈCES FOURNIES



NOTE : l'aspect des pièces présentées dans ces pages peut être légèrement différent de celui des pièces fournies avec ce numéro.

SCHÉMA DE MONTAGE

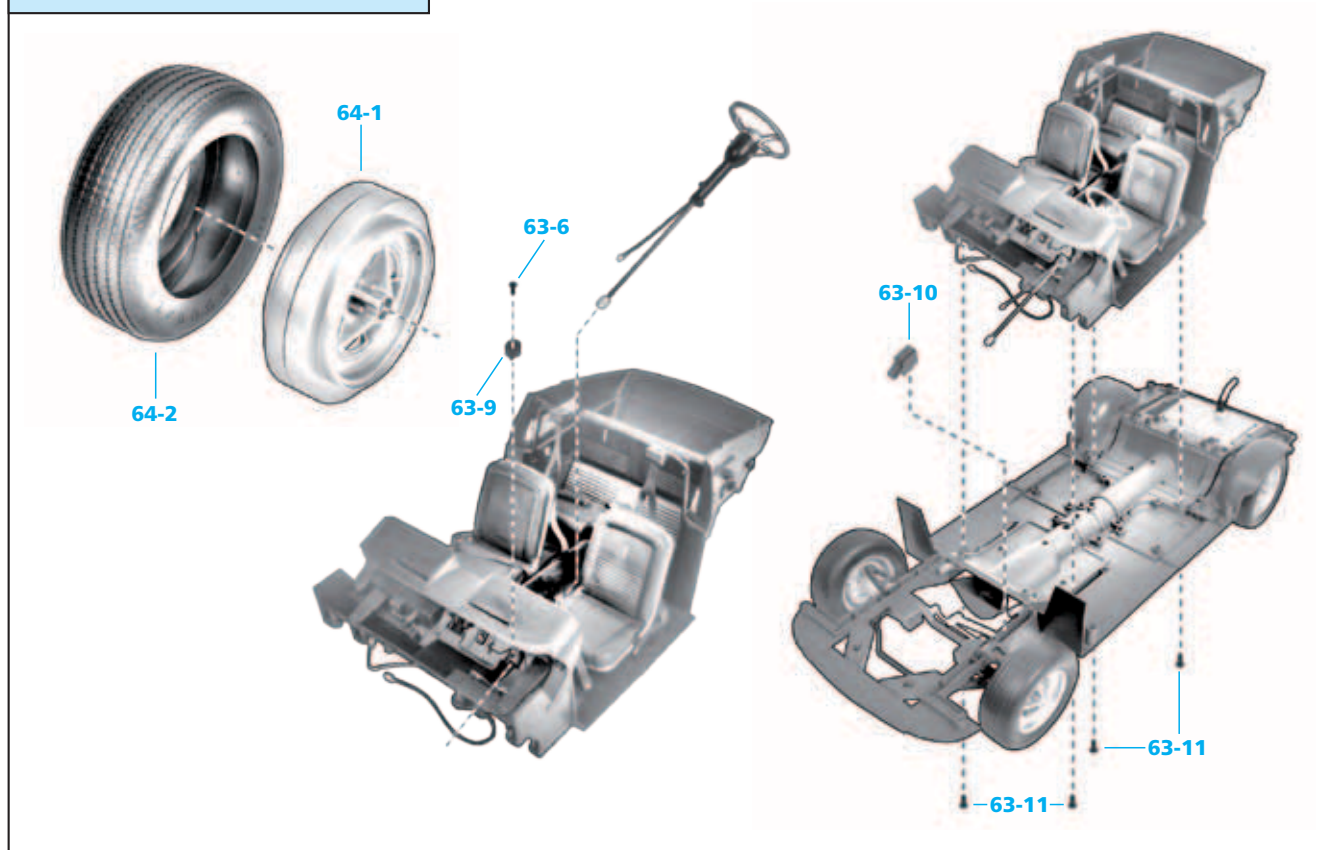

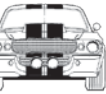

Étape 64-A

Placez la jante (64-1) dans le pneumatique (64-2). Comme pour les autres roues, suivez le Conseil technique dispensé à la page précédente et commencez par n'introduire qu'une partie de la jante.



Étape 64-B

Introduisez le reste de la jante dans le pneumatique. Une fois le montage terminé, laissez reposer l'ensemble pour que le pneumatique reprenne sa forme originale.

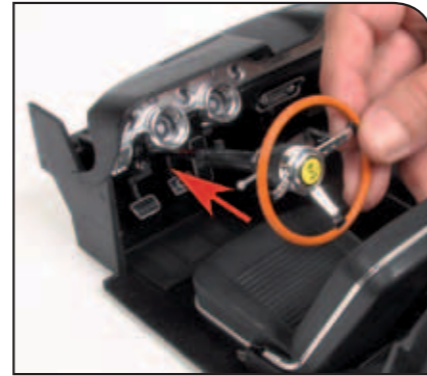

Étape 64-C

Passez maintenant au montage du volant. Récupérez le plancher et les pièces assemblées à l'occasion de la séquence précédente. Introduisez la colonne de direction dans l'orifice inférieur de la planche de bord.

Étape 64-D

L'habillage de la colonne est pourvu d'un tenon qui doit s'emboîter dans l'orifice de la planche de bord. Appuyez sur la pièce pour l'emboîter dans sa position.

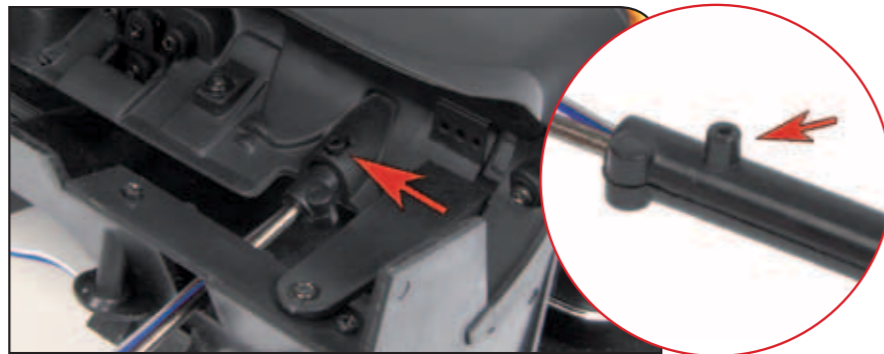

Étape 64-E

Montez l'ancrage de la colonne (63-9), fourni avec le fascicule précédent, à son emplacement indiqué par une flèche sur la photo. Cette pièce présente 2 petits tenons qui déterminent sa position. Fixez l'ancrage de la colonne avec une vis MP05 (63-6). Serrez la vis modérément.

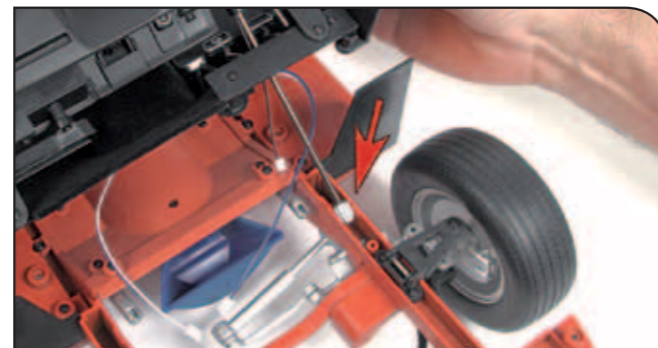

Étape 64-F

Ensuite, récupérez le châssis, et positionnez le plancher dessus. Le pignon de direction doit s'introduire dans le longeron du châssis indiqué par une flèche.



Étape 64-G

Faites tourner le volant pour le mettre dans la position montrée sur la photo et maintenez les roues alignées avant de fixer le plancher au châssis.

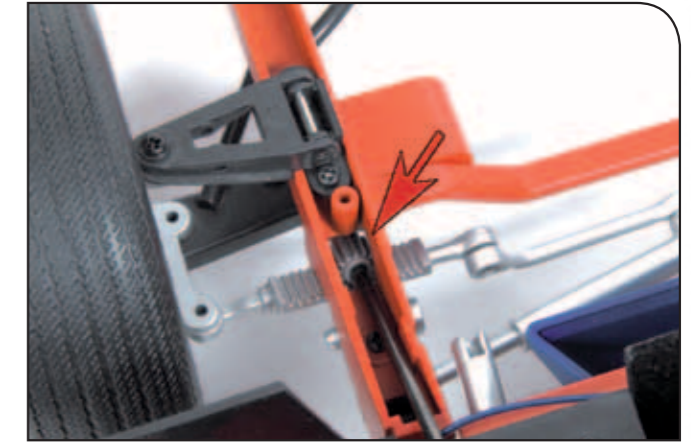

Étape 64-H

Avant de poursuivre, assurez-vous que le pignon de direction s'engrène avec la crémaillère de direction.

Étape 64-I

Récupérez le boîtier de direction (63-10) fourni avec le fascicule précédent et montez-le comme le montre la photo, en plaçant son petit tenon sur le pignon. Fixez la pièce en appuyant sur sa partie arrière.

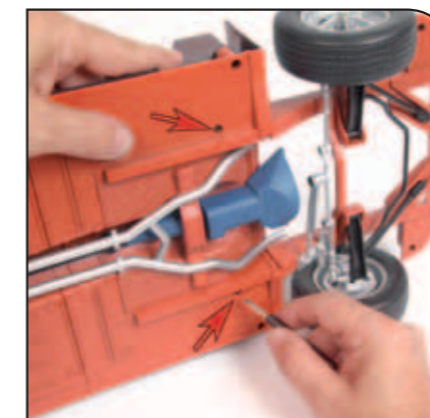

Étape 64-J

Retournez le châssis et, tout en maintenant le plancher, fixez l'ensemble avec 2 des vis MP01 (63-11) fournies avec le fascicule précédent. Comme toujours, serrez les vis modérément.



Étape 64-K

Assurez-vous que les tenons arrière du plancher sont parfaitement positionnés dans leur logement respectif dans le châssis.

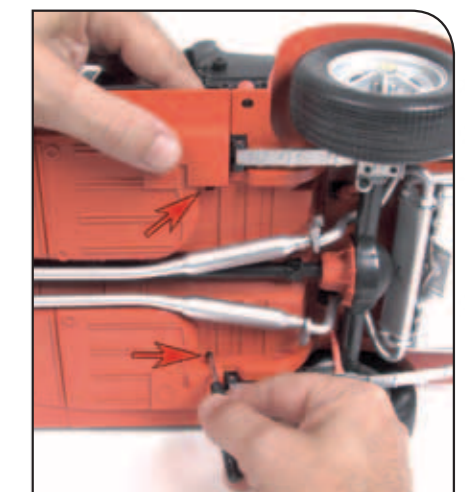

Étape 64-L

Retournez le châssis et, tout en maintenant l'arrière du plancher, terminez la fixation avec les 2 vis MP01 (63-11) restantes.

Étape 64-M

Voici l'aspect du plancher monté sur le châssis. La photo montre également la position qu'occupera la roue de secours.



VUE ARRIÈRE DE LA VOITURE AVEC LES PORTIÈRES, LE CAPOT ET LE COFFRE OUVERTS

Les pièces montées correspondent à l'habitacle et au coffre de la voiture.



Note : la photo correspond au prototype.



Panneau central du coffre

**PIÈCE FOURNIE
AVEC LE NUMÉRO 65**

65-1 Panneau central du coffre

PIÈCE FOURNIE



NOTE : l'aspect des pièces présentées dans ces pages peut être légèrement différent de celui des pièces fournies avec ce numéro.

SCHEMA DE MONTAGE

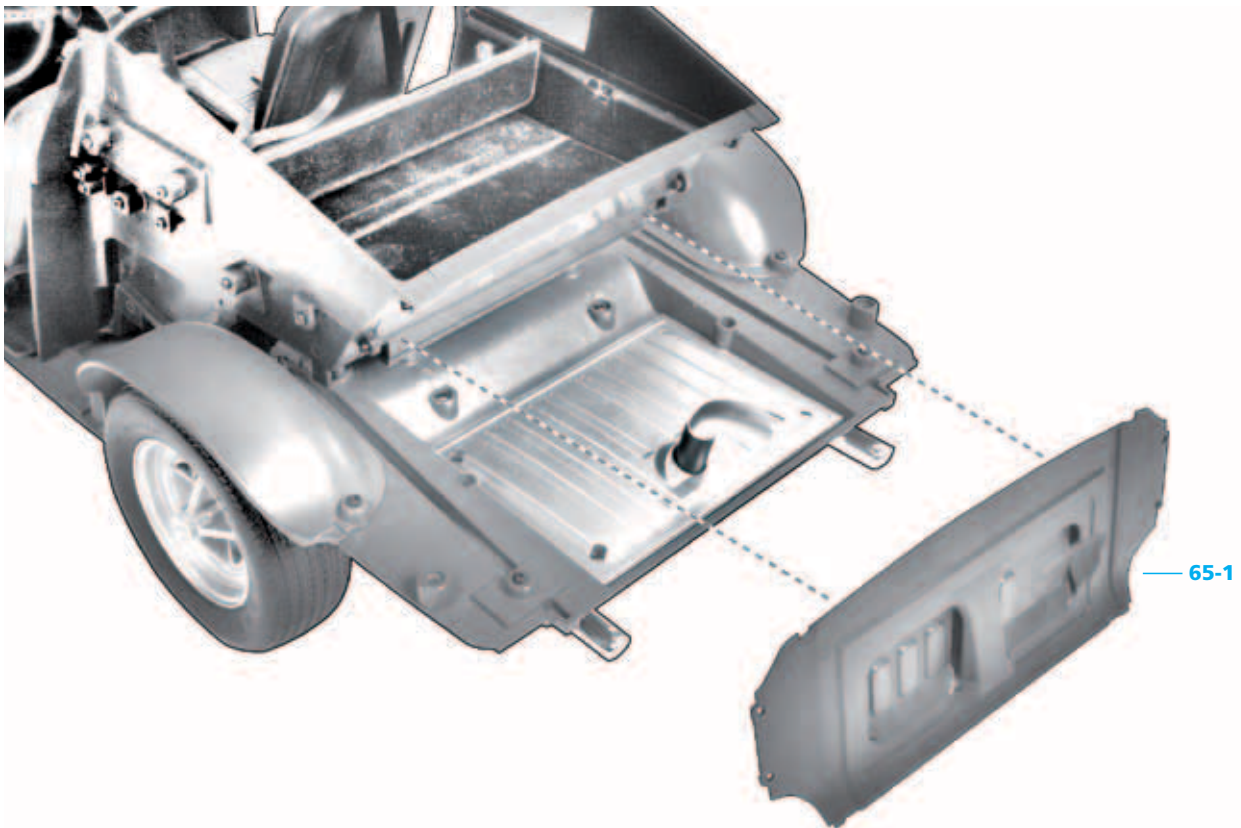

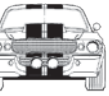

Éléments de la Mustang assemblés

Cette double page montre les éléments de votre Ford Mustang Shelby GT-500 que vous avez assemblés jusque-là, ainsi que les pièces dont vous disposez mais que vous n'avez pas pu monter pour l'instant. Elle vous donne une idée de l'avancement du montage et des dimensions du véhicule une fois terminé.



Capot



Portière droite



Roue de secours



Panneau du coffre

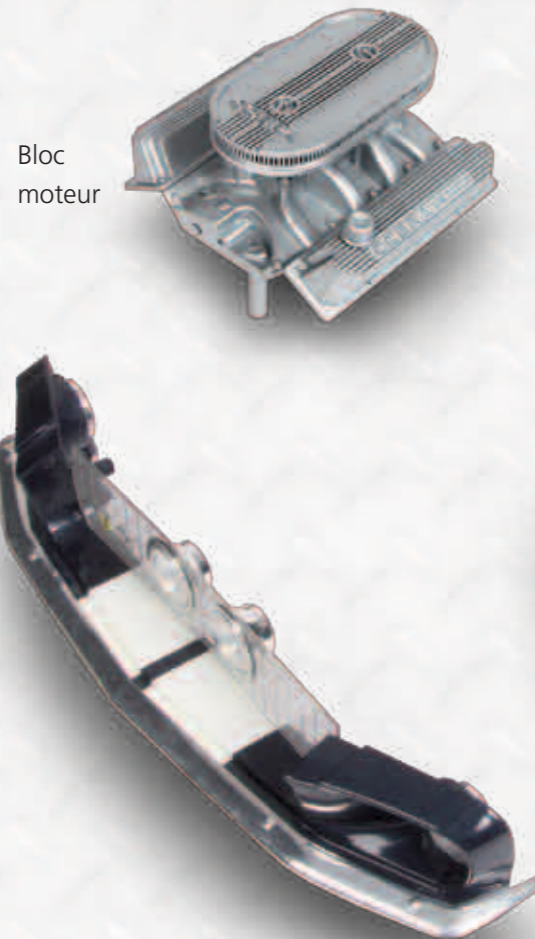

Bloc moteur

Avant de la carrosserie



Portière gauche



Étape 65-A

Le panneau central du coffre (65-1) fourni avec le numéro 65 ne peut pas être monté tout de suite à l'arrière de l'habitacle. Cette photo vous montre simplement son emplacement exact pour vous permettre de vous familiariser avec cette pièce.

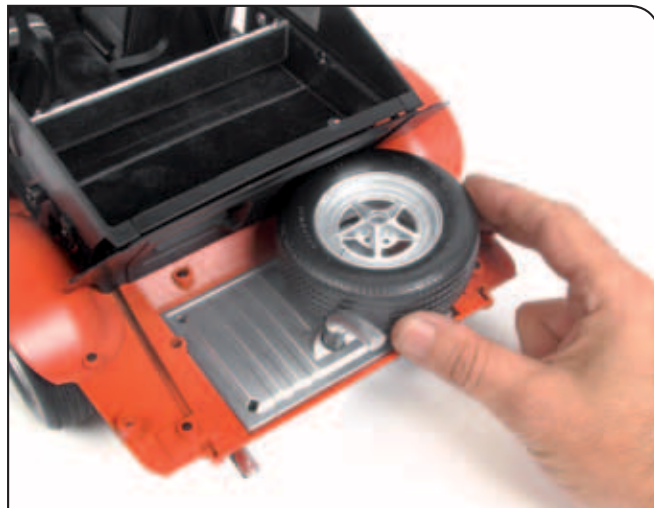

Étape 65-B

Cette photo montre l'emplacement de la roue de secours, du côté droit du coffre.

VUE ARRIÈRE DE LA VOITURE AVEC LE COFFRE OUVERT

Aspect des pièces montées dans la voiture terminée.



Note : la photo correspond au prototype.



Panneaux du coffre, cric et fixation de la roue de secours

**PIÈCES FOURNIES
AVEC LE NUMÉRO 66**

- 66-1 Panneau latéral gauche du coffre
- 66-2 Panneau latéral droit du coffre
- 66-3 Cric de la voiture
- 66-4 Vis de 2,3 x 3 (MP03)
- 66-5 Fixation de la roue de secours

PIÈCES FOURNIES



NOTE : l'aspect des pièces présentées dans ces pages peut être légèrement différent de celui des pièces fournies avec ce numéro.

SCHÉMA DE MONTAGE

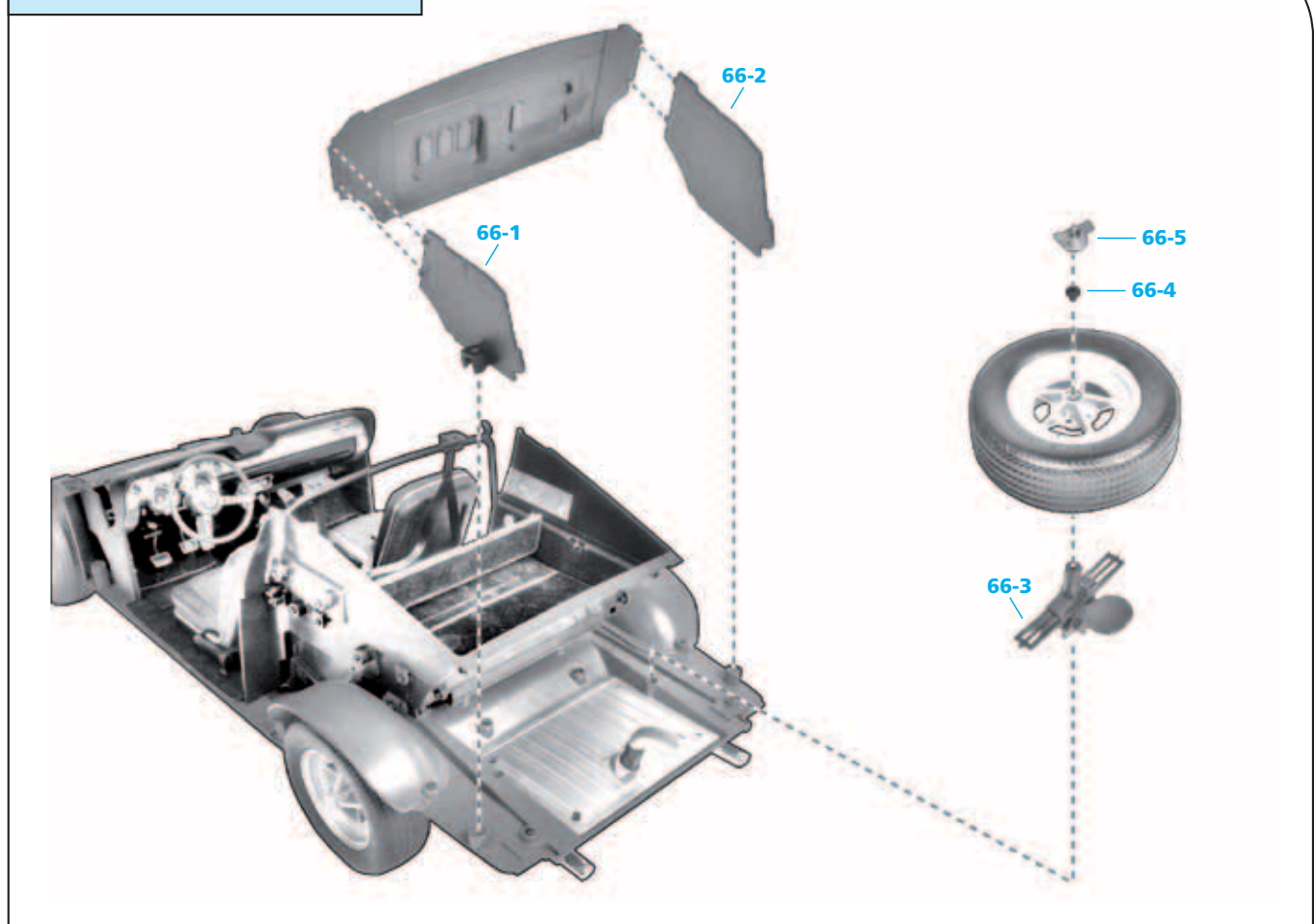

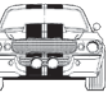

Étape 66-A

Assemblez le panneau latéral gauche du coffre (66-1) et le panneau central (65-1) fourni avec le numéro précédent comme le montre la photo.



Étape 66-B

Emboîtez les tenons du panneau latéral gauche dans les orifices du panneau central ; appuyez sur les pièces pour emboîter parfaitement les tenons dans les orifices.



Étape 66-C

Procédez de la même manière pour assembler le panneau latéral droit du coffre (66-2) et le panneau central.

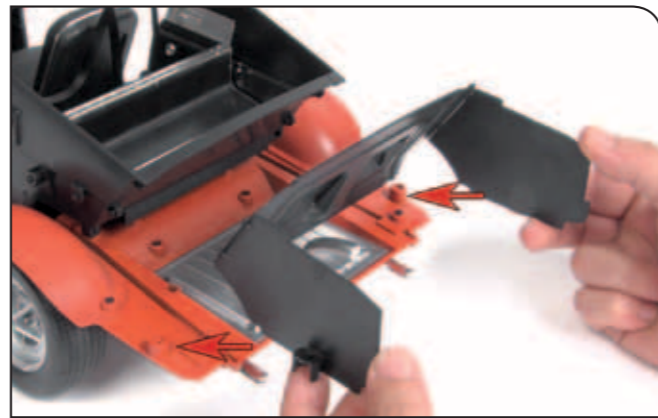

Étape 66-D

Récupérez le châssis et orientez les panneaux assemblés comme le montre la photo.

Étape 66-E

Présentez les panneaux assemblés à leur emplacement. Chaque panneau est pourvu d'une patte permettant son montage. Pour l'instant, emboîtez simplement ces pattes sur les tenons du châssis indiqués par les flèches à l'étape précédente ; le montage définitif sera réalisé ultérieurement.



Étape 66-F

Ensuite, préparez la roue de secours ; placez-la sur votre table de travail avec l'intérieur de la jante dirigé vers le haut et introduisez l'axe du cric dans l'orifice central de la jante (66-3).



Étape 66-G

Retournez la roue tout en maintenant le cric et fixez celui-ci avec une vis MP03 (66-4). Serrez la vis modérément.



Étape 66-H

Emboîtez la fixation de la roue de secours (66-5) dans l'orifice central de la jante et appuyez sur la pièce pour la fixer.



Étape 66-I

Placez la roue de secours du côté droit du coffre. Alignez le cric comme le montre la photo et introduisez son tenon dans l'orifice du châssis indiqué par la flèche.



Étape 66-J

Appuyez légèrement sur la roue pour la maintenir en place sur le châssis ; aucune vis n'est ici nécessaire pour la fixer.

Étape 66-K

Voici l'aspect du châssis une fois la roue de secours en place, et les panneaux du coffre montés.



RÉSULTAT DE CETTE PHASE DE MONTAGE

Aspect des pièces montées dans la voiture terminée.



Note : la photo correspond au prototype.