

Construis le majestueux

PACK 10

# WASA

Le plus grand rêve de puissance navale du

XVIIe siècle

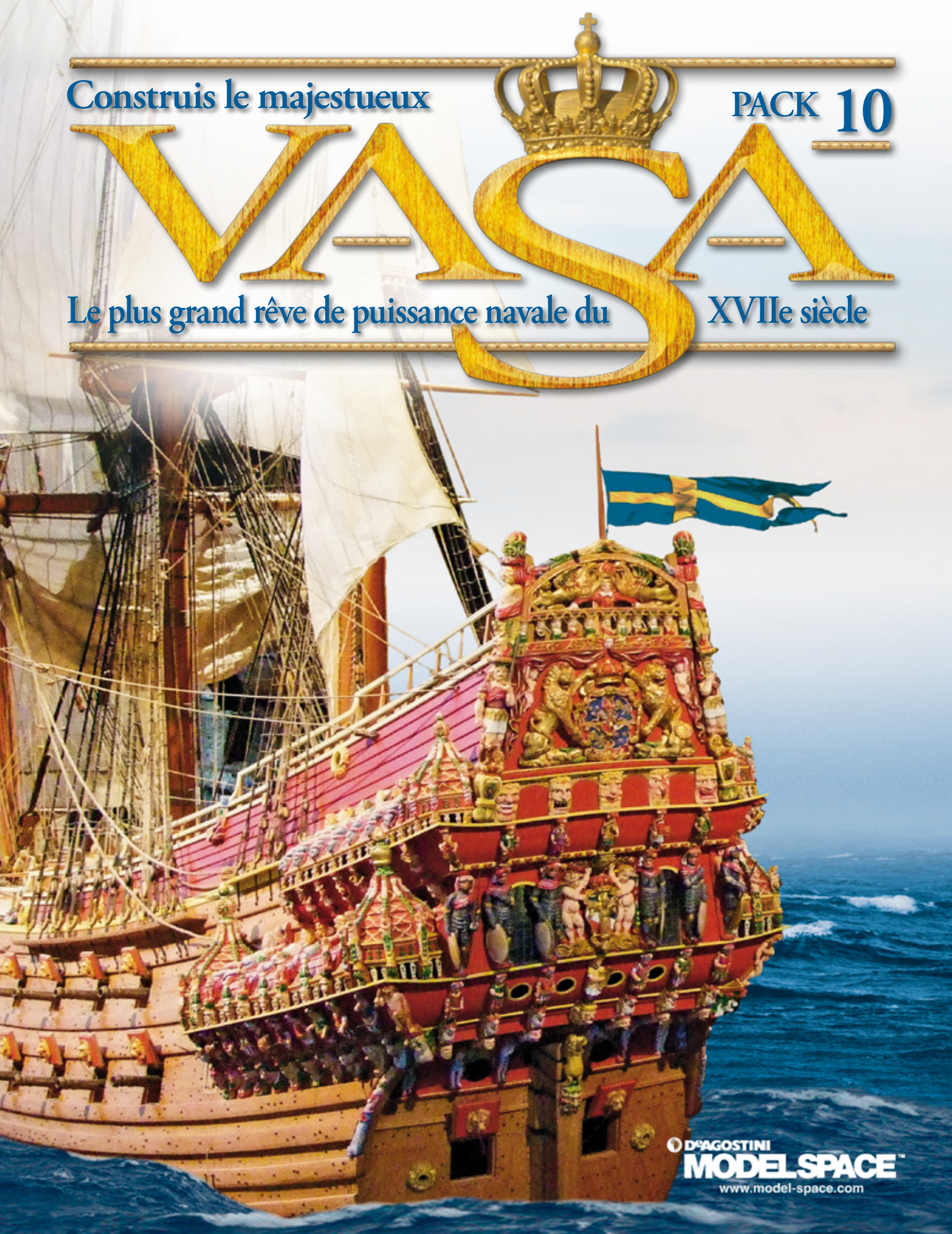



Construis le majestueux

# VASA

Le plus grand rêve de puissance navale du XVII<sup>e</sup> siècle

## TABLE DES MATIÈRES

| ÉTAPE                                                                                 | PAGE |
|---------------------------------------------------------------------------------------|------|
| • 102. Les éléments d'une hune, le toit d'une galerie et trois décorations .....      | 492  |
| • 103. Les éléments d'une hune, le toit d'une galerie et trois décorations .....      | 497  |
| • 104. Partie du toit d'une galerie et des décorations .....                          | 502  |
| • 105. Les éléments de la guibre.....                                                 | 507  |
| • 106. Des éléments de la guibre et d'une galerie .....                               | 512  |
| • 107. Décorations de poupe et de la guibre .....                                     | 517  |
| • 108. Une baguette et des décorations de poupe et de la guibre .....                 | 522  |
| • 109. Une hune, la figure de proue et des décorations de la guibre.....              | 527  |
| • 110. Des décorations de la guibre.....                                              | 532  |
| • 111. Des tiges rondes en bois et des décorations .....                              | 537  |
| • 112. Une hune, des poulies, des pitons et du fil à hauban écru .....                | 542  |
| • 113. Le toit d'une galerie, cinq décorations et des tiges rondes en bois.....       | 547  |
| • 114. Le toit d'une galerie, des poulies, des décorations et une petite figure ..... | 552  |

© 2016, De Agostini Publishing Italia S.p.A.  
Tous droits réservés.  
Édition française par Milanoedit srl

CET ARTICLE N'EST PAS ADAPTÉ AUX ENFANTS  
DE MOINS DE 14 ANS. CET ARTICLE N'EST PAS  
UN JOUET ET DOIT ÊTRE UTILISÉ SOUS  
LE CONTRÔLE D'UN ADULTE. LES COMPOSANTS  
PEUVENT VARIER PAR RAPPORT À CEUX PHOTOGRAPHIÉS.

**DEAGOSTINI**  
**MODELSPACE™**  
www.model-space.com





# 102. Les éléments d'une hune, le toit d'une galerie et trois décorations

T3 Éléments de la première hune du mât de misaine

C142 Partie du toit d'une galerie

C142a, C142b, C142c  
Décorations de poupe

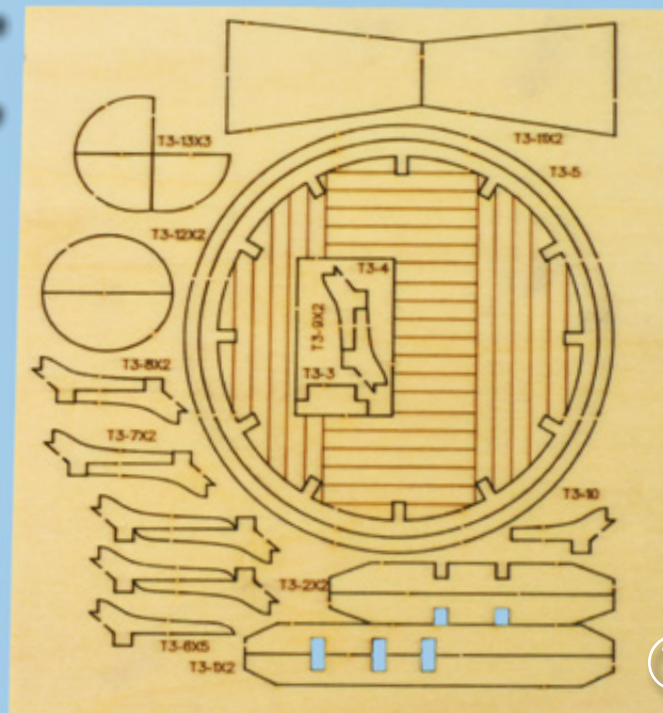

T3

1

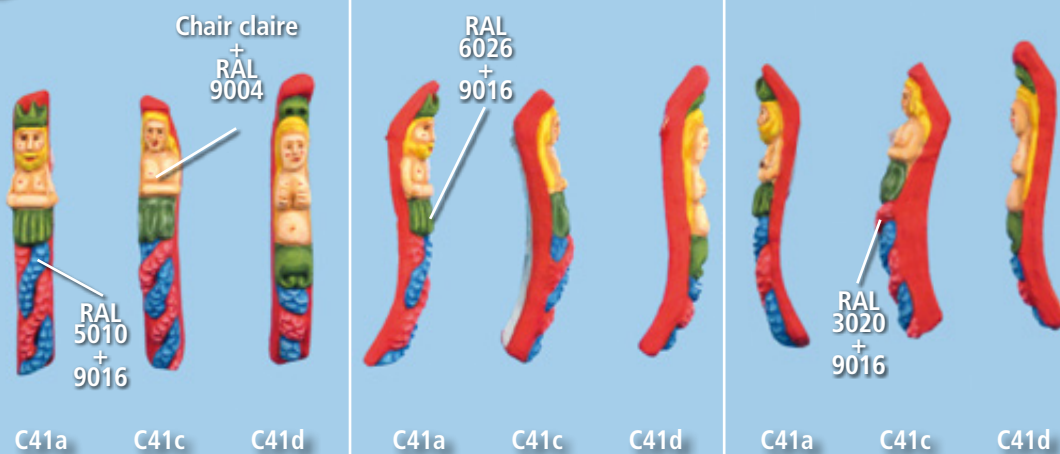

1 Reprenez les décorations de poupe C141a, C141c et C141d que vous avez commencé à peindre durant l'étape 101 et complétez la peinture en utilisant les mêmes couleurs des différentes parties intéressées foncées avec du noir (RAL 9004) ou éclaircies avec du blanc (RAL 9016) afin d'accrocher les formes des figures.



2

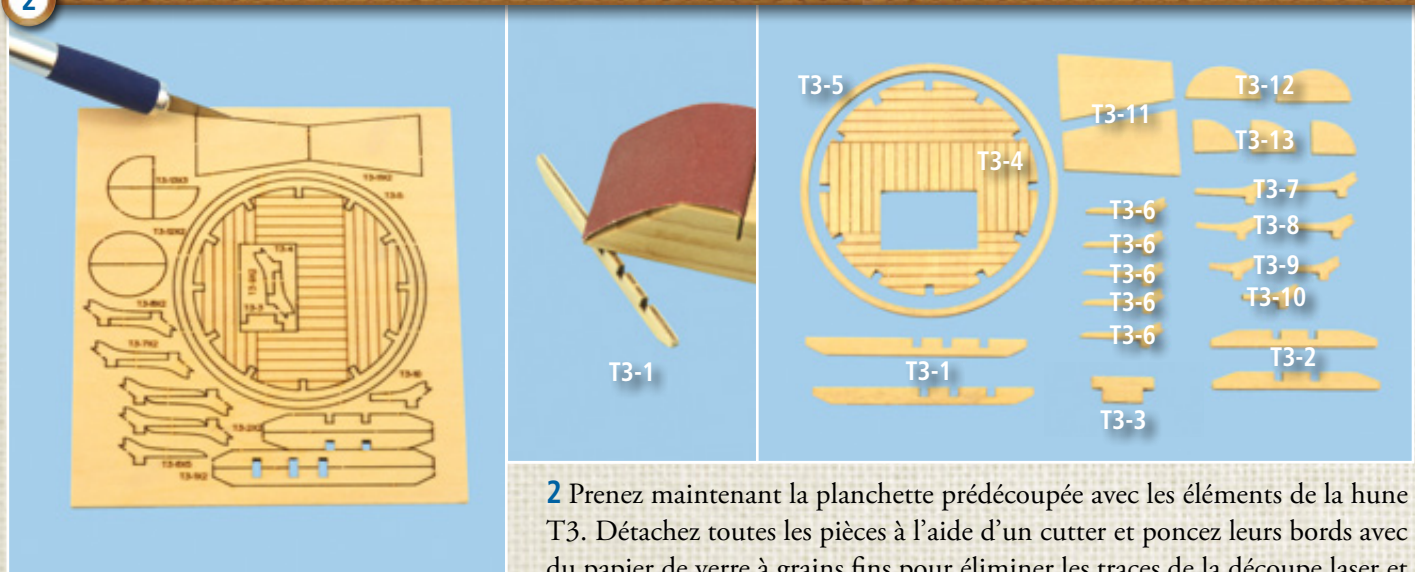

2 Prenez maintenant la planchette prédécoupée avec les éléments de la hune T3. Détachez toutes les pièces à l'aide d'un cutter et poncez leurs bords avec du papier de verre à grains fins pour éliminer les traces de la découpe laser et obtenir ainsi des contours lisses et uniformes.

3

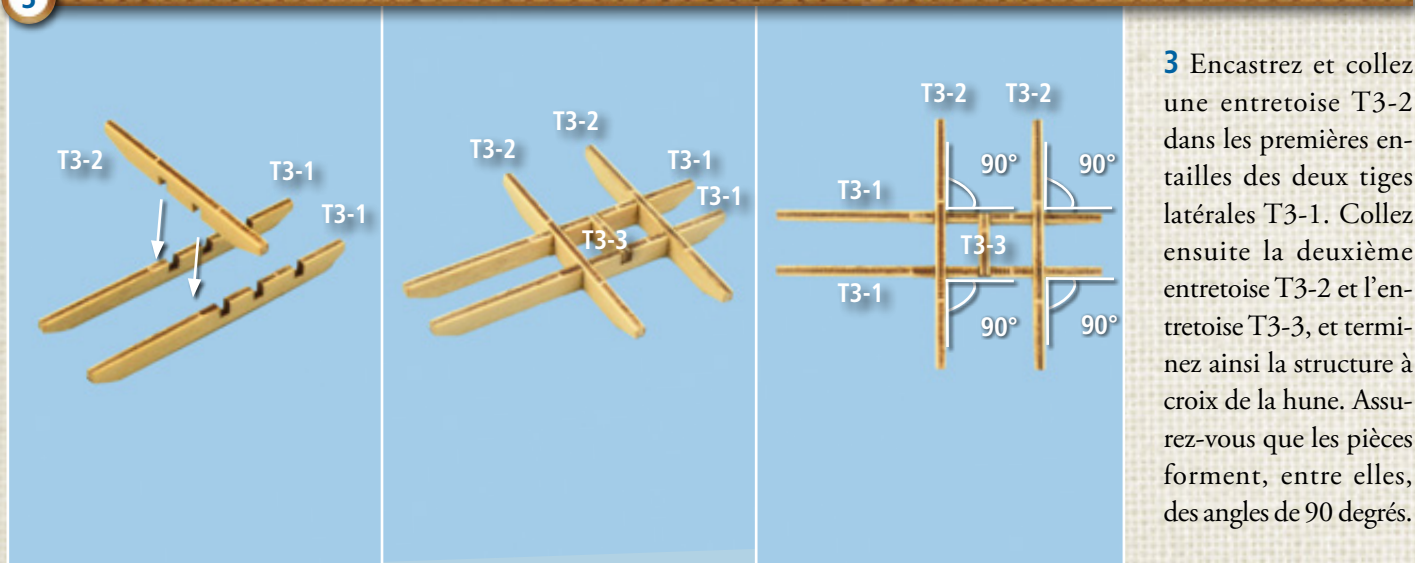

3 Encastrez et collez une entretoise T3-2 dans les premières entailles des deux tiges latérales T3-1. Collez ensuite la deuxième entretoise T3-2 et l'entretoise T3-3, et terminez ainsi la structure à croix de la hune. Assurez-vous que les pièces forment, entre elles, des angles de 90 degrés.

4



4 Encastrez et collez une pièce T3-6 dans l'entaille de la plateforme T3-4, comme il est indiqué sur les photos. Vérifiez, en observant toujours les images, que la pièce T3-6 soit correctement alignée.

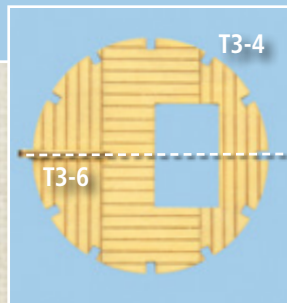

5



5 Collez les quatre autres pièces T3-6 sur la plateforme T3-4 et disposez-les deux de chaque côté de la pièce précédente. Fixez ensuite les deux pièces T3-7 afin qu'elles soient alignées entre elles.

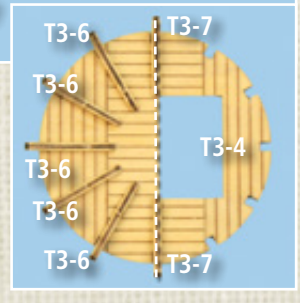



6

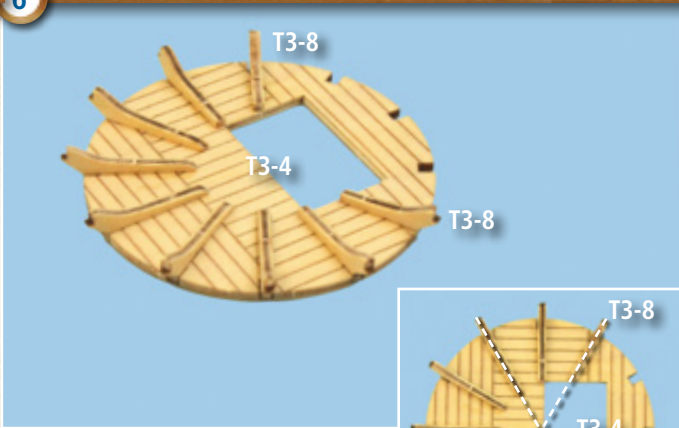

6 Continuez à construire la hune en encastrant et en collant les deux pièces T3-8 comme il est indiqué sur les images.

7

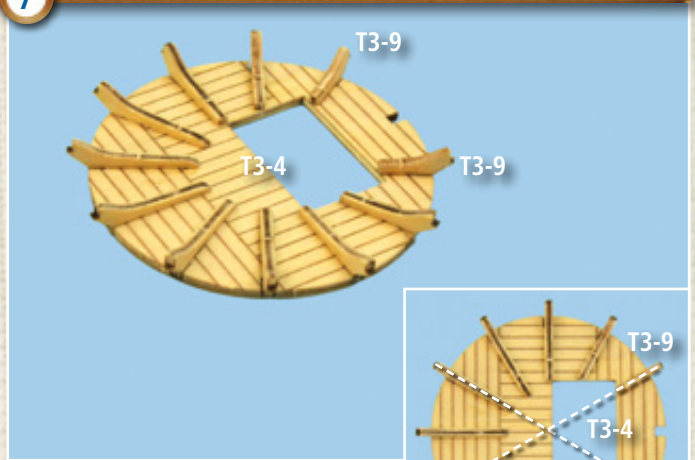

7 Comme vous avez procédé jusqu'à maintenant, collez les deux pièces T3-9 sur la plate-forme T3-4.

8

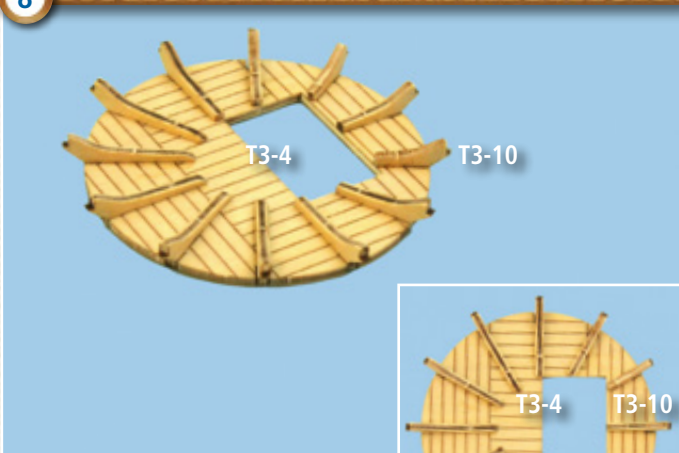

8 Et pour finir, collez la pièce T3-10 dans l'entaille qui est restée libre sur la plate-forme T3-4.

9

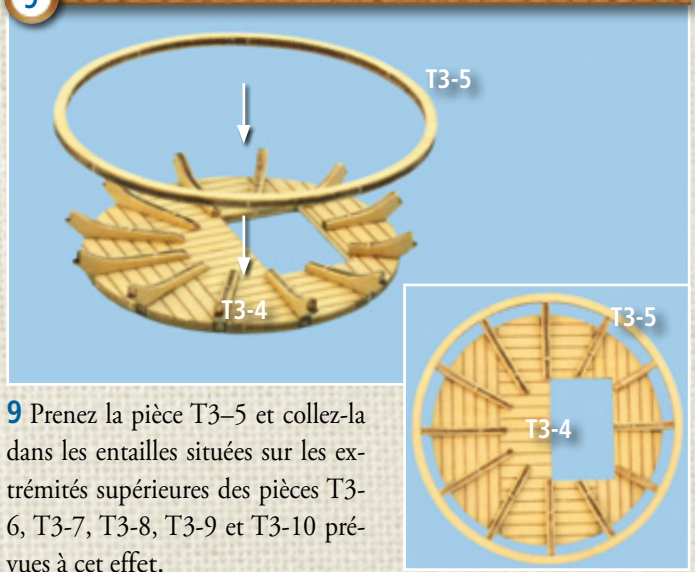

9 Prenez la pièce T3-5 et collez-la dans les entailles situées sur les extrémités supérieures des pièces T3-6, T3-7, T3-8, T3-9 et T3-10 prévues à cet effet.

10

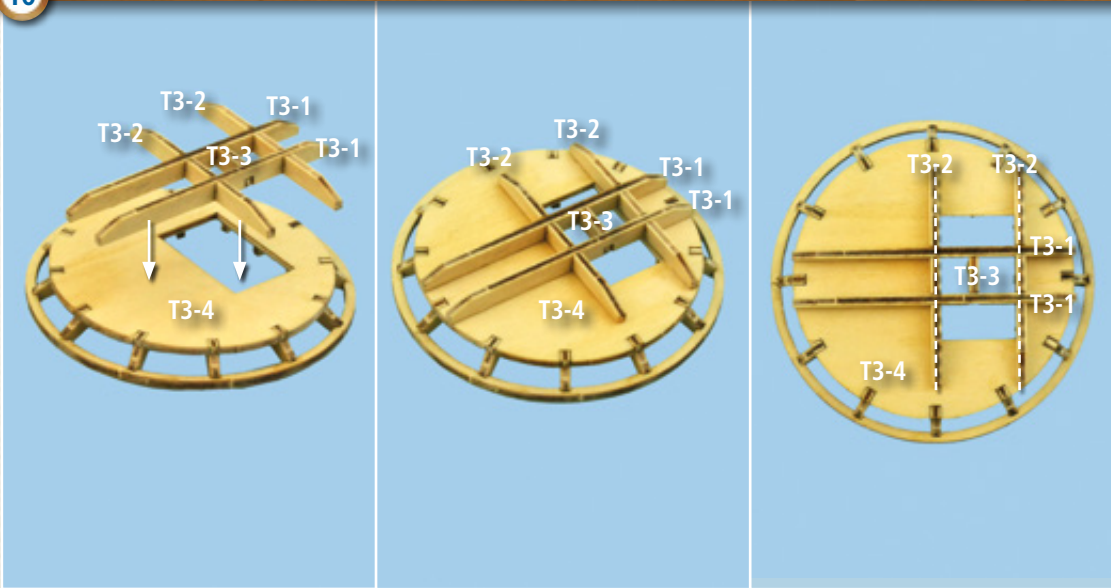

10 Collez la petite croix (pièces T3-1, T3-2 et T3-3) sur le côté inférieur de la plate-forme T3-4. Assurez-vous que les barres T3-2 soient bien alignées avec les bords des côtés longs de l'ouverture rectangulaire de la plate-forme et que les barres T3-1 soient bien centrées par rapport à cette ouverture.



11

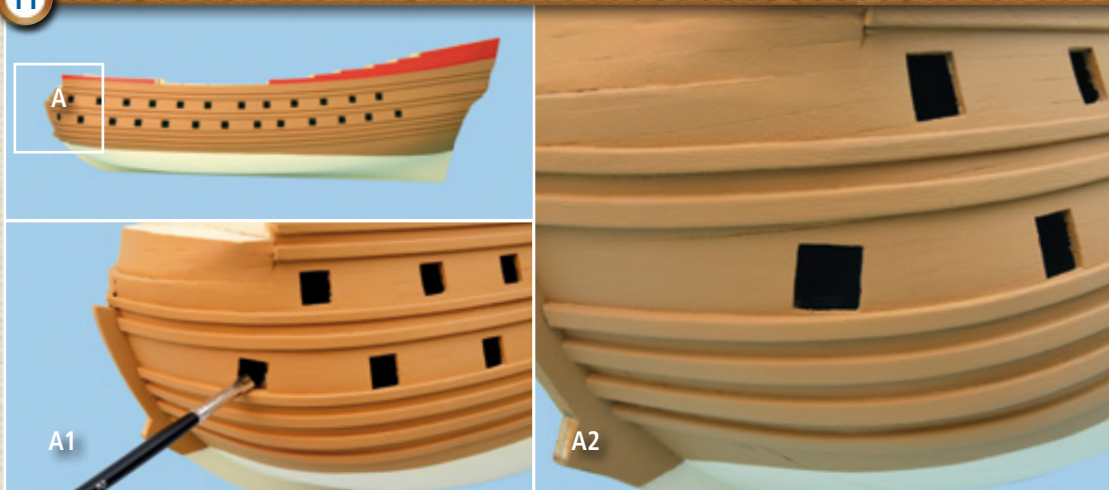

**11** Travaillez maintenant sur le côté gauche de la coque. Identifiez les batteries qui sont situées vers l'avant du premier pont de batterie (celui inférieur). Peignez l'intérieur de la batterie avec un petit pinceau et de la peinture noire (RAL 9004).

12

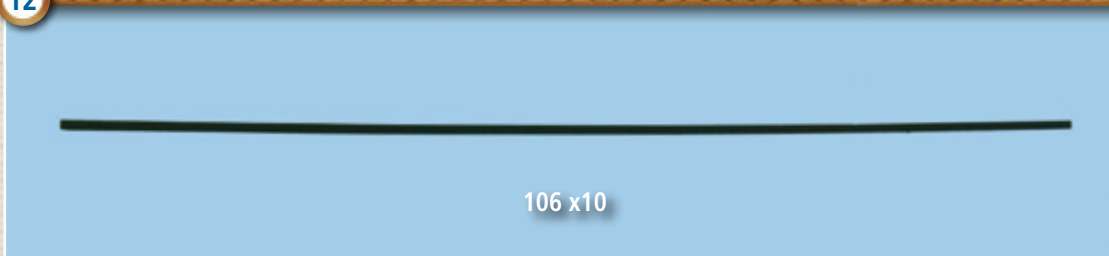

**12** Prenez les dix baguettes 106 (1x2x300 mm) fournies avec l'étape 97 et peignez-les en brun noir (RAL 8022).

13

**13** Identifiez la cinquième batterie du deuxième pont de batterie (celui supérieur). Vous devez maintenant encadrer l'intérieur du sabord avec quatre morceaux de baguette 106 façonnés comme il faut. Veillez à ce que l'encadrement ainsi obtenu soit décalé vers l'intérieur d'1 mm par rapport au bord externe de la coque.

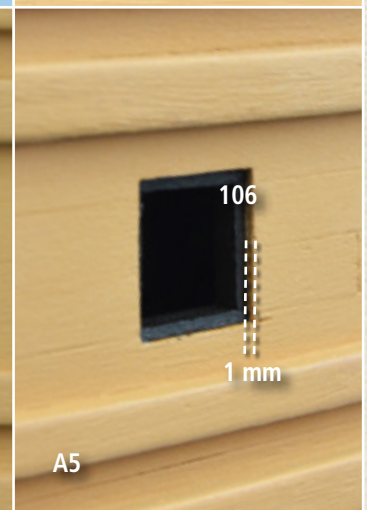
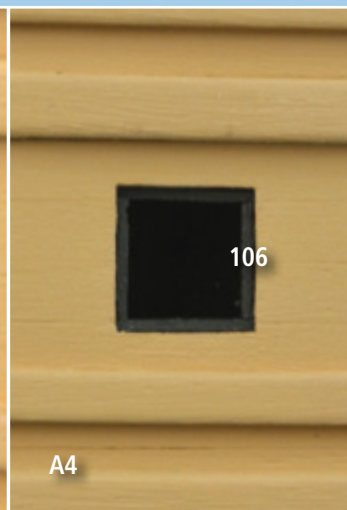
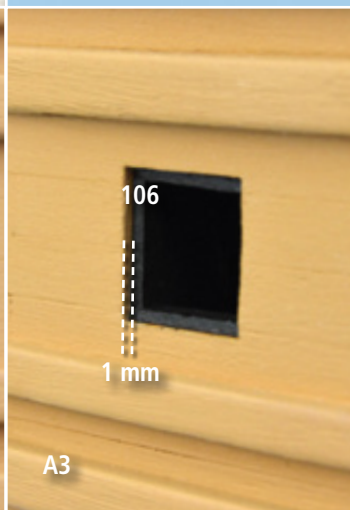
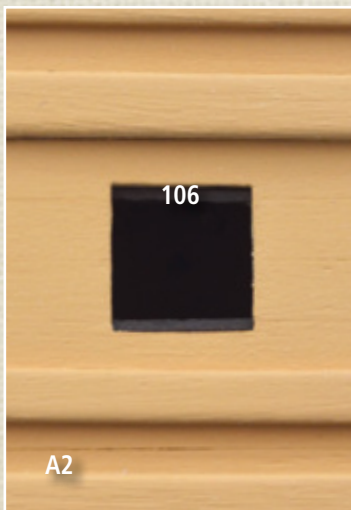
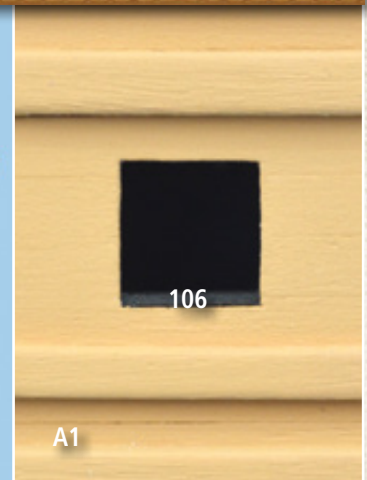
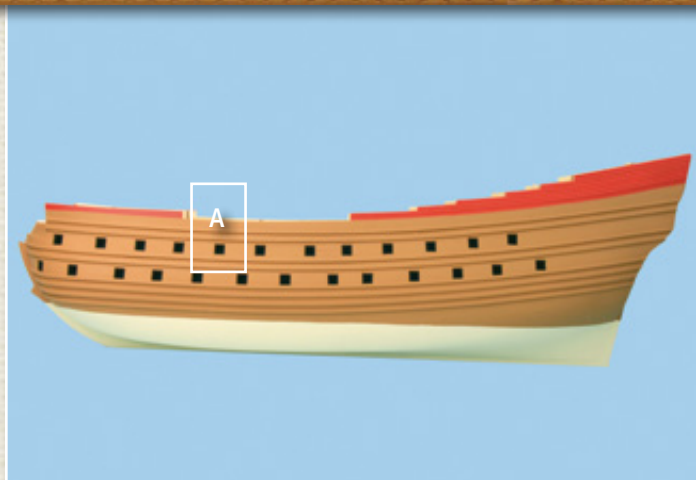



14

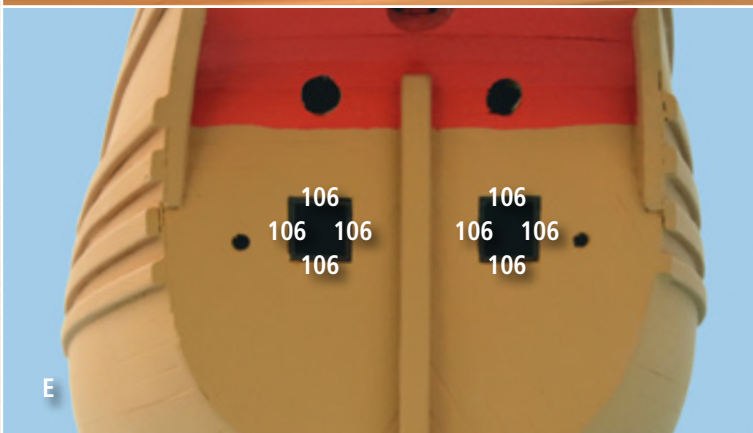
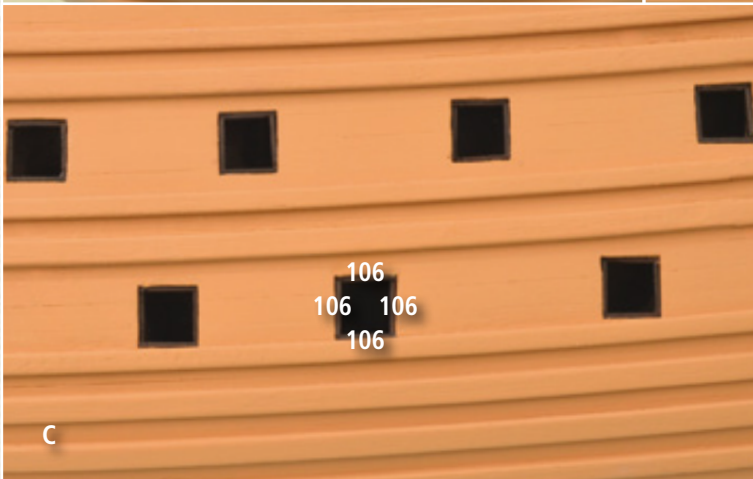
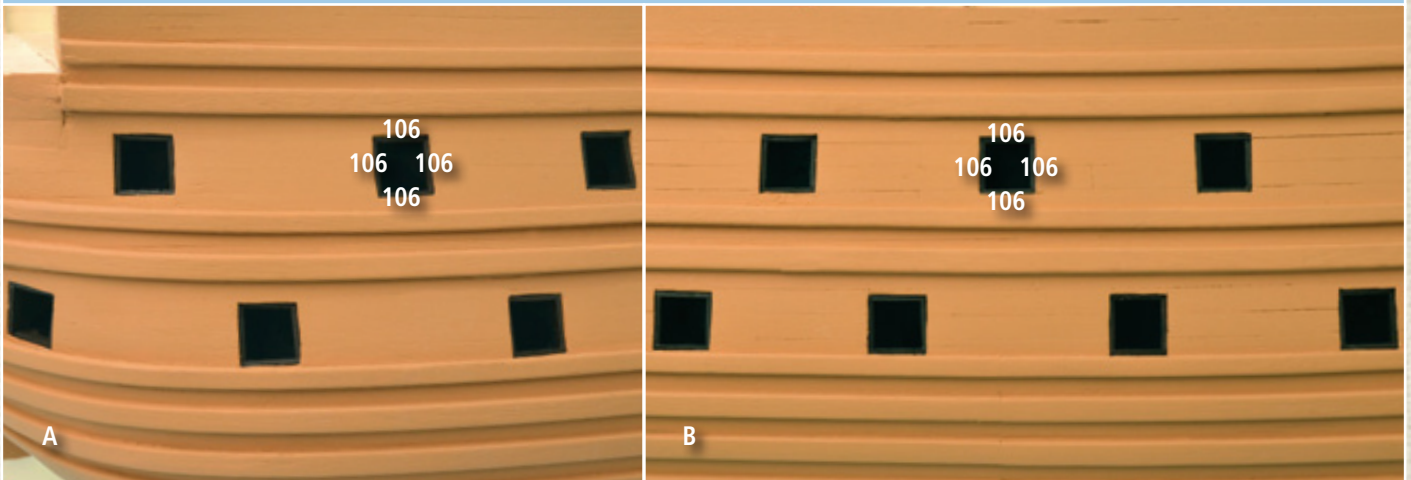
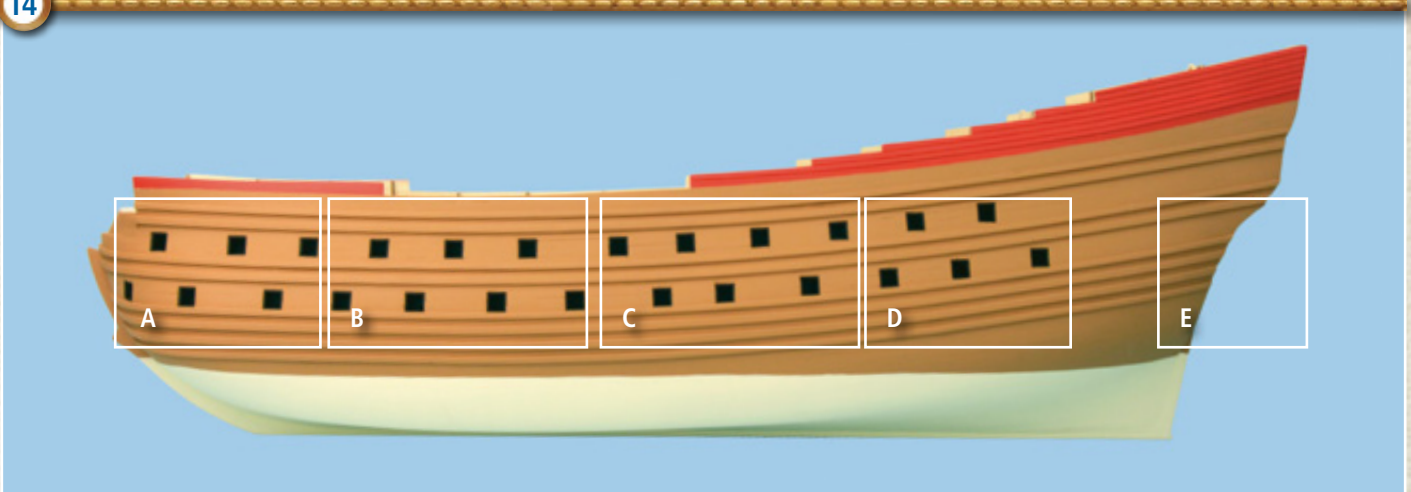

**14** Répétez les opérations décrites à la phase 13 et encadrez ainsi toutes les batteries situées sur le côté gauche de la coque ainsi que les deux autres situées à poupe. Et pour conclure, effectuez, sur le côté droit de la coque, les mêmes opérations que vous venez de réaliser sur le côté gauche de la maquette.



# 103. Les éléments d'une hune, le toit d'une galerie et trois décorations

T4 Éléments de la deuxième hune du mât de misaine

C143 Partie du toit d'une galerie

C143a, C143b, C143c  
Décorations de poupe

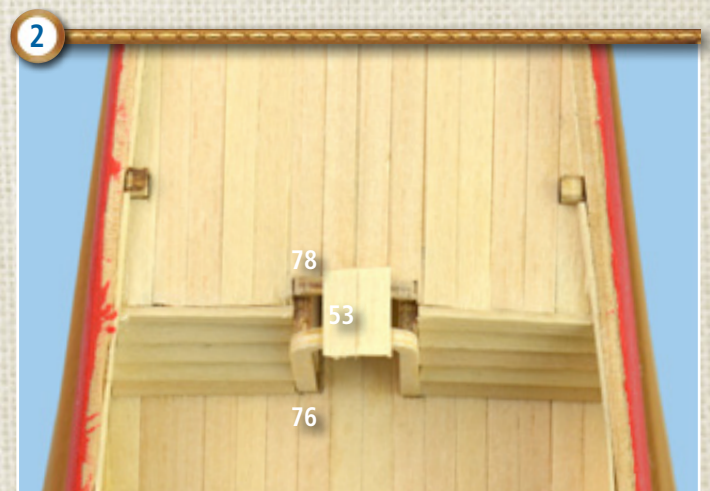
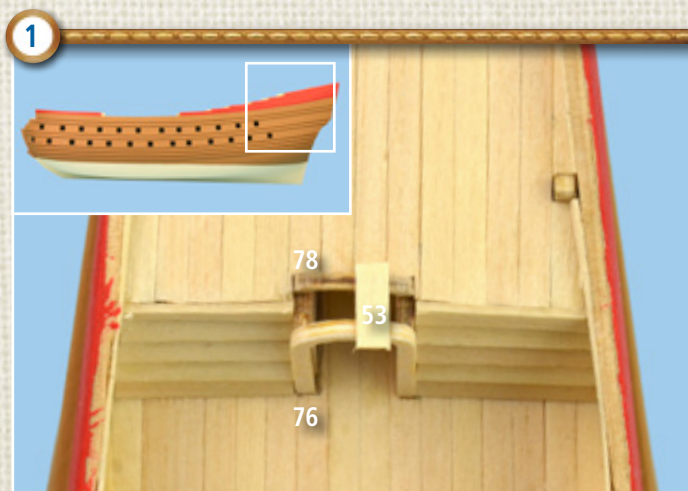
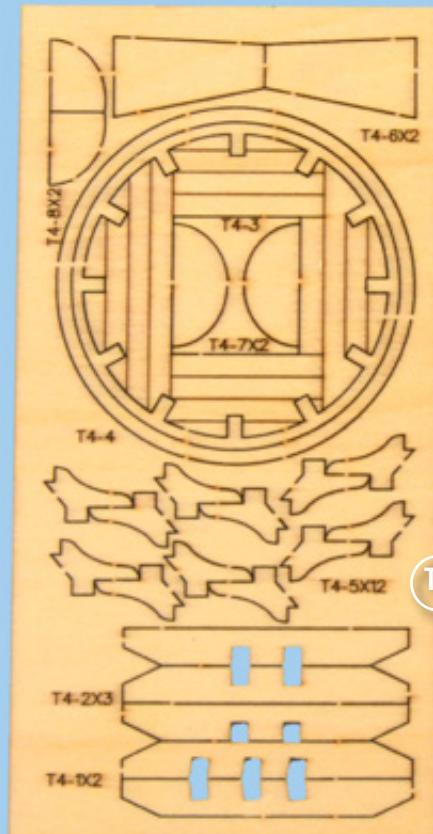

**1** Prenez la baguette 53 (0,5x4x300 mm) fournie avec l'étape 84. Façonnez un morceau et collez-le au-dessus de la porte du gaillard d'arrière (composée des pièces 76 et 78) qui est située dans la partie arrière de la maquette.

**2** Coupez un deuxième morceau de baguette 53 et collez-le à côté de premier morceau, comme il est indiqué sur la photo.





**3** Complétez le revêtement de la partie supérieure de la porte du gaillard d'arrière, composée des pièces 76 et 78, en utilisant d'autres morceaux de baguette 53.

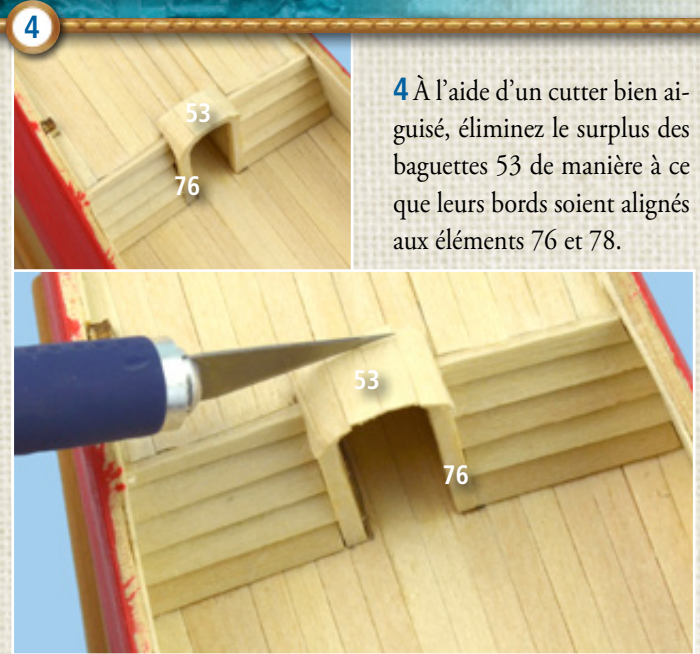

**4** À l'aide d'un cutter bien affûté, éliminez le surplus des baguettes 53 de manière à ce que leurs bords soient alignés aux éléments 76 et 78.



**5** Façonnez comme il faut un autre morceau de baguette 53 et collez-le sur la partie arrière de l'élément 78.

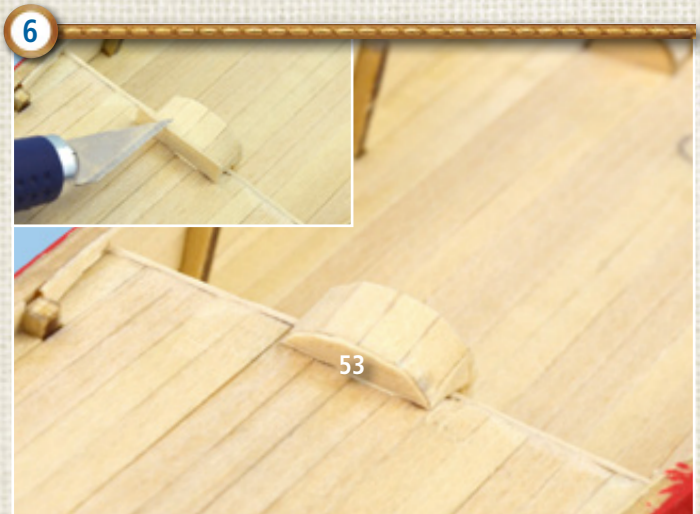

**6** Utilisez toujours un cutter pour façonner la baguette 53 afin qu'elle soit alignée avec le petit toit composé par les autres baguettes 53.



**7** Poncez la partie supérieure du petit toit composé par des baguettes 53 pour obtenir une surface lisse et uniforme.

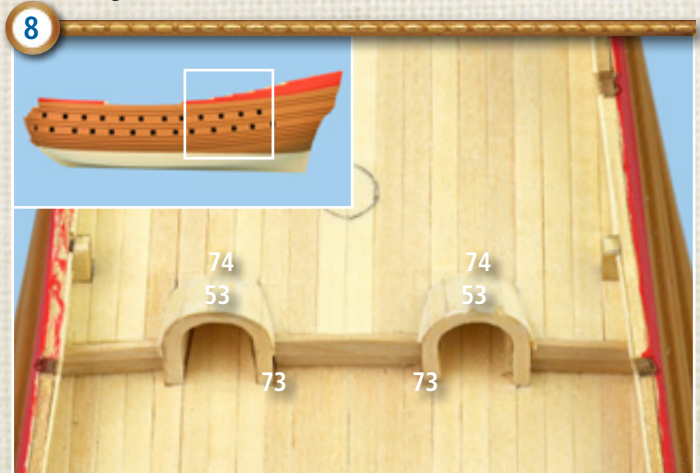

**8** Travaillez maintenant sur les deux portes du gaillard composées par les pièces 73 et 74. En répétant les opérations précédemment effectuées, construisez les petits toits des portes avec des morceaux de baguette 53.



9

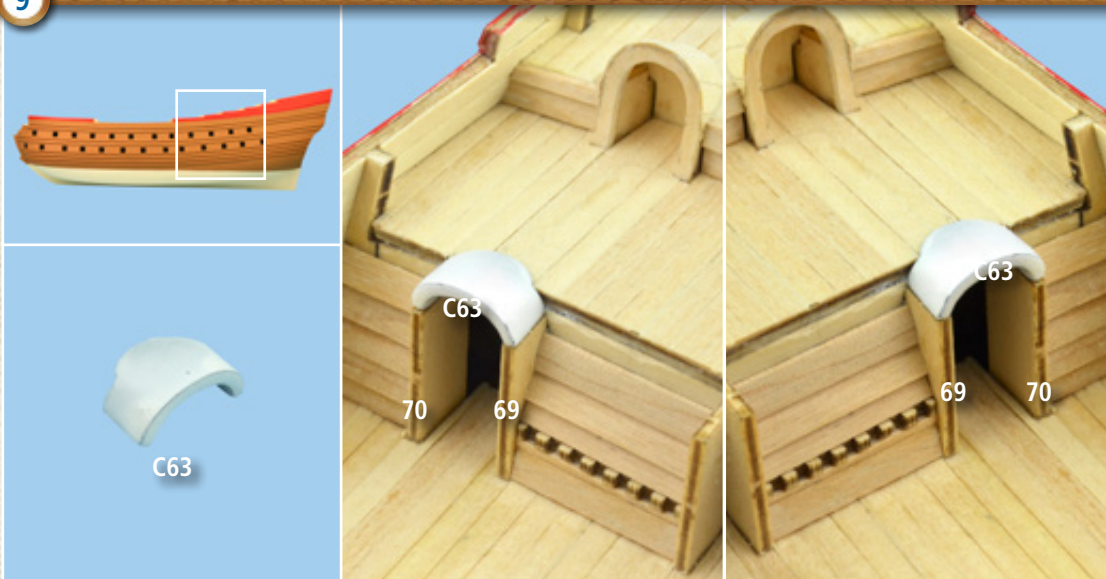

**9** Reprenez les deux petits toits en métal C63 fournis avec les étapes 37 et 39 et collez-les au-dessus des chambranles 69 et 70 des deux portes du pont supérieur, comme il est indiqué sur les images.

10

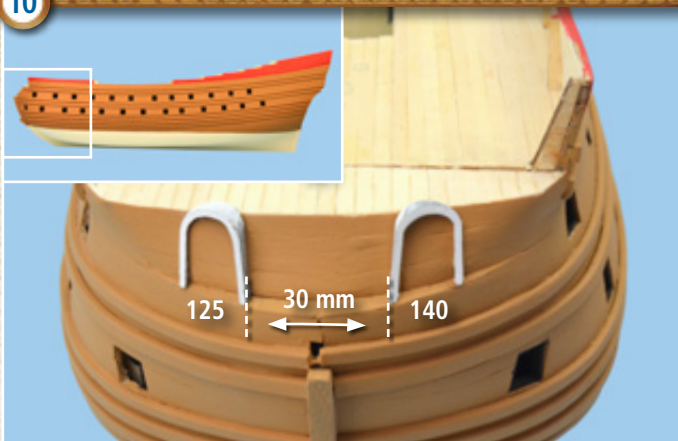

**10** Prenez les deux portes en métal 125 et 140 fournies avec l'étape 69. Collez-les à l'avant du bateau, en les plaçant dans une position symétrique par rapport à la quille et à une distance de 30 mm l'une de l'autre.

11

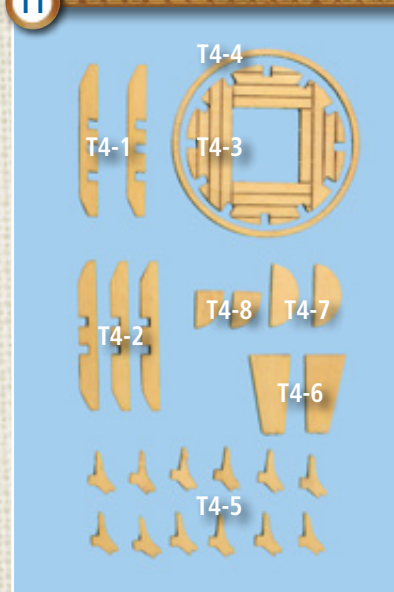

**11** Prenez la planchette prédécoupée avec les éléments de la hune T4. Détachez toutes les pièces à l'aide d'un cutter et poncez leurs bords avec du papier de verre à grains fins pour éliminer les traces de la découpe laser et obtenir ainsi des contours lisses et uniformes.

12

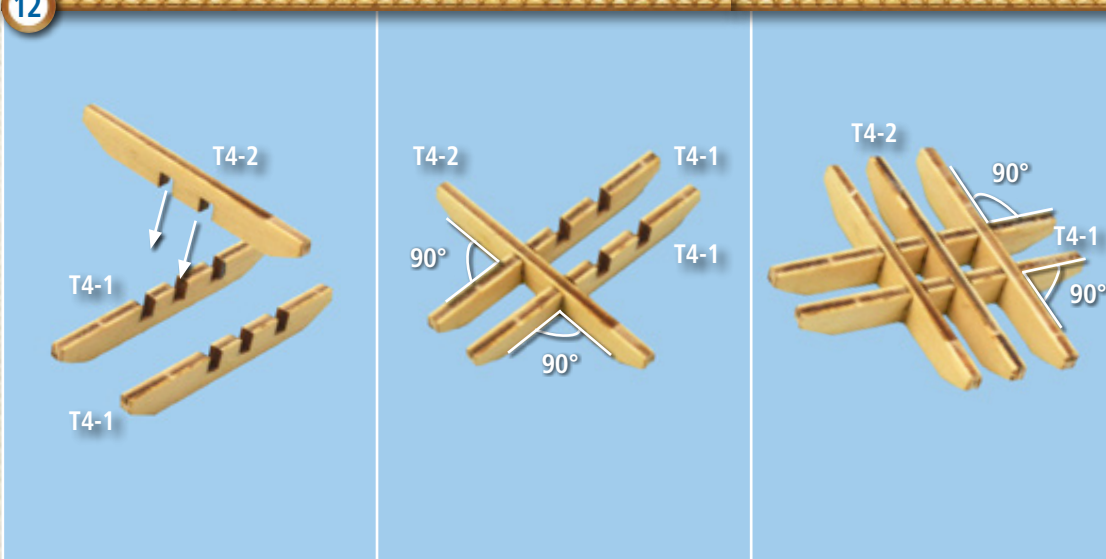

**12** Encastrez et collez une entretoise T4-2 dans les premières entailles des deux tiges latérales T4-1. Vérifiez que la première pièce soit perpendiculaire aux deux autres. Complétez la petite croix de la hune en assemblant les deux autres entretoises T4-2. Dans ce cas également, assurez-vous que les pièces forment des angles à 90 degrés entre elles.







17



17 À l'aide d'une petite lime, éliminez les éventuelles petites imperfections des pièces C142, C142a, C142b et C142c (fournies avec l'étape 102) et appliquez ensuite sur leurs surfaces une couche d'apprêt pour métaux.

18

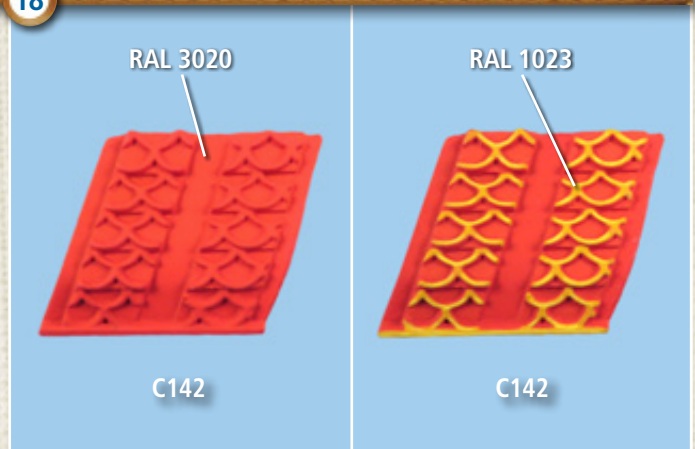

18 Colorez maintenant en rouge (RAL 3020) le petit toit C142; attendez que la peinture soit sèche pour peindre ensuite en jaune (RAL 1023) les bords des tuiles.

19

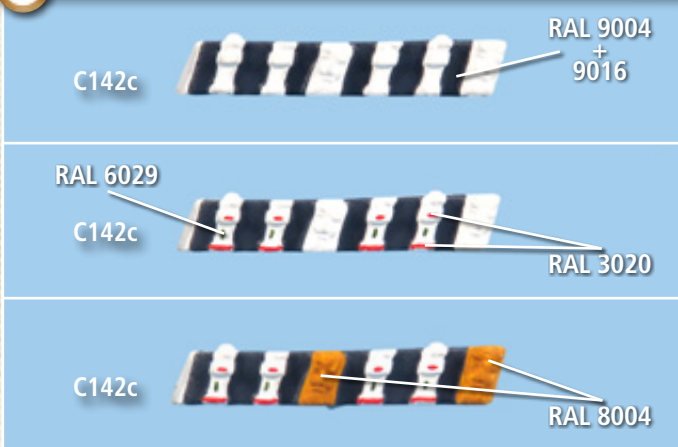

19 Peignez en gris (RAL 9004 + 9016) les parties verticales situées entre les colonnes et les grands masques de la pièce C142c. Utilisez du vert (RAL 6029) pour dessiner une feuille sur chaque colonne et ajoutez ensuite des lignes horizontales rouges (RAL 3020), comme il est illustré sur les images. Colorez enfin les deux grands masques avec du brun cuivré (RAL 8004).

20



20 Peignez avec de la couleur chair claire les visages et les bustes des figures sculptées sur les pièces C142a et C142b. Peignez, ensuite en jaune foncé (RAL 1023+9004) les cheveux, les moustaches et la barbe.

21



21 Continuez à peindre les pièces C142a et C142b en utilisant le rouge (RAL 3020), le vert (RAL 6029) et le bleu gentiane (RAL 5010), comme il est illustré sur les images.

22



22 Complétez la peinture des pièces en accentuant les formes des figures et en utilisant, pour chaque partie concernée, la même couleur que vous aurez préalablement foncée avec du noir (RAL 9004) ou éclaircie avec du blanc (RAL 9016).



# 104. Partie du toit d'une galerie et des décorations

C144 Partie du toit d'une galerie

C144a, C144b, C144c,  
C144h, C144d, C144e,  
C144f, C144g, C144i  
Décorations arrière

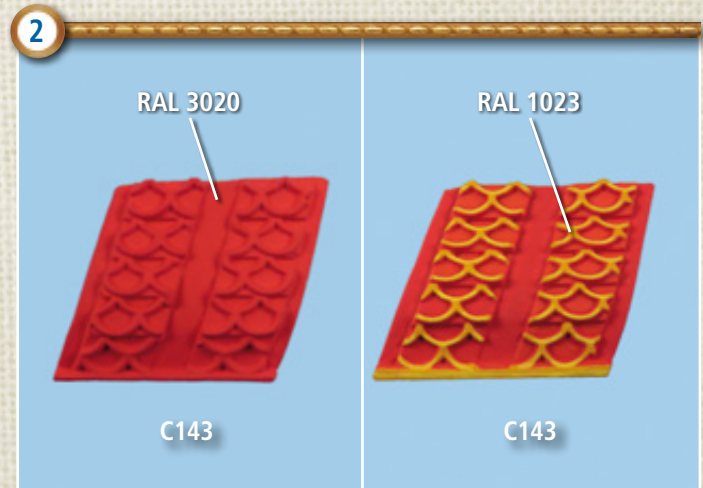

**1** Prenez les éléments C143, C143a, C143b et C143c fournis avec l'étape 103. À l'aide d'une petite lime, éliminez les éventuelles petites imperfections et appliquez ensuite sur leurs surfaces une couche d'apprêt pour métaux.

**2** Colorez en rouge (RAL 3020) le petit toit C143 et en jaune (RAL 1023) les bords des tuiles.



3



3 Peignez en gris (RAL 9004 + 9016) les parties verticales situées entre les colonnes et les grands masques de la pièce C143c. Utilisez du vert (RAL 6029) pour dessiner une feuille sur chaque petite colonne et ajoutez ensuite des lignes horizontales rouges (RAL 3020), comme il est illustré sur les images. Colorez enfin les deux grands masques avec du brun cuivré (RAL 8004).

4



4 Peignez avec de la couleur chair claire les visages et les bustes des figures sculptées sur les pièces C143a et C143b. Colorez ensuite en jaune foncé (RAL 1023 + 9004) les cheveux, les moustaches et la barbe.

5

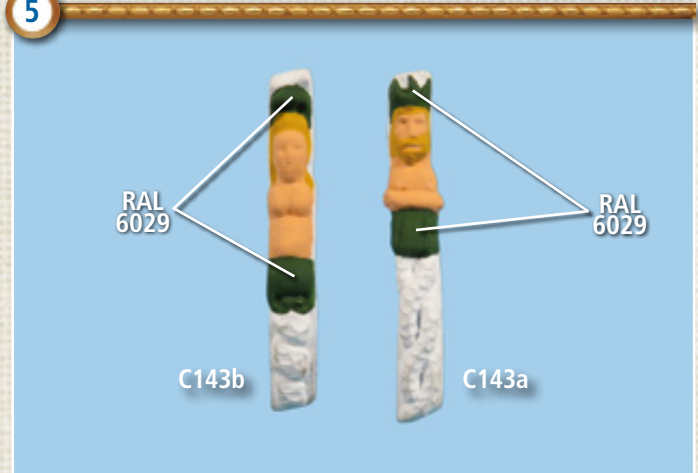

5 Utilisez du vert (RAL 6029) pour peindre les chapeaux et les ceintures des figures des pièces C143a et C143b.

6



6 Continuez à peindre les pièces C143a et C143b en utilisant du rouge (RAL 3020) et du bleu gentiane (RAL 5010), comme il est illustré sur les images ci-contre.



7



7 Complétez la peinture des pièces C143a et C143b en accentuant les formes des figures et en utilisant, pour chaque partie concernée, la même couleur que vous aurez préalablement foncée avec du noir (RAL 9004) ou éclaircie avec du blanc (RAL 9016).

8

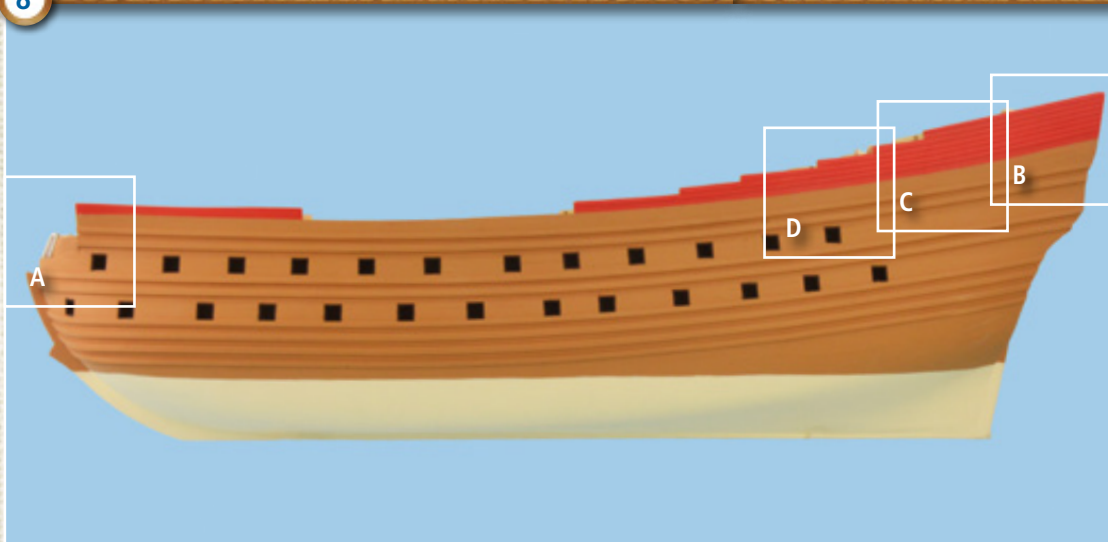

8 Sur l'image ci-contre, nous vous mettons en évidence les parties de la maquette sur lesquelles nous travaillerons durant les prochaines étapes du montage.

9

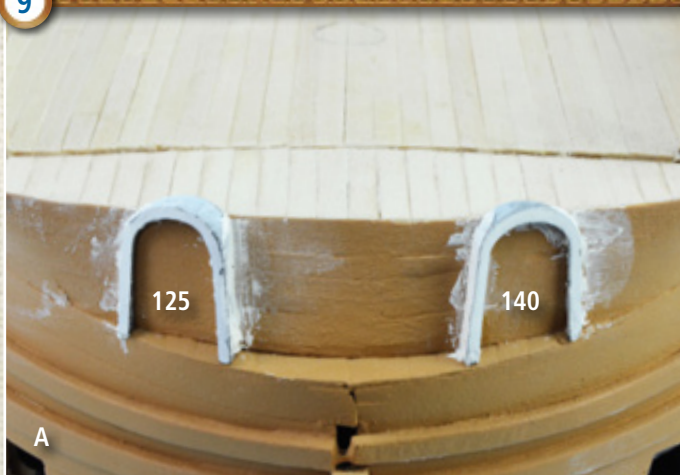

9 Appliquez un petit peu de mastic à bois le long de jonctions entre les pièces C125 et C140 et le bordage avant de la maquette.

10



10 Laissez le mastic à bois sécher puis poncez le bordage avant avec une feuille abrasive à grains fins pour obtenir une surface lisse et uniforme.



11

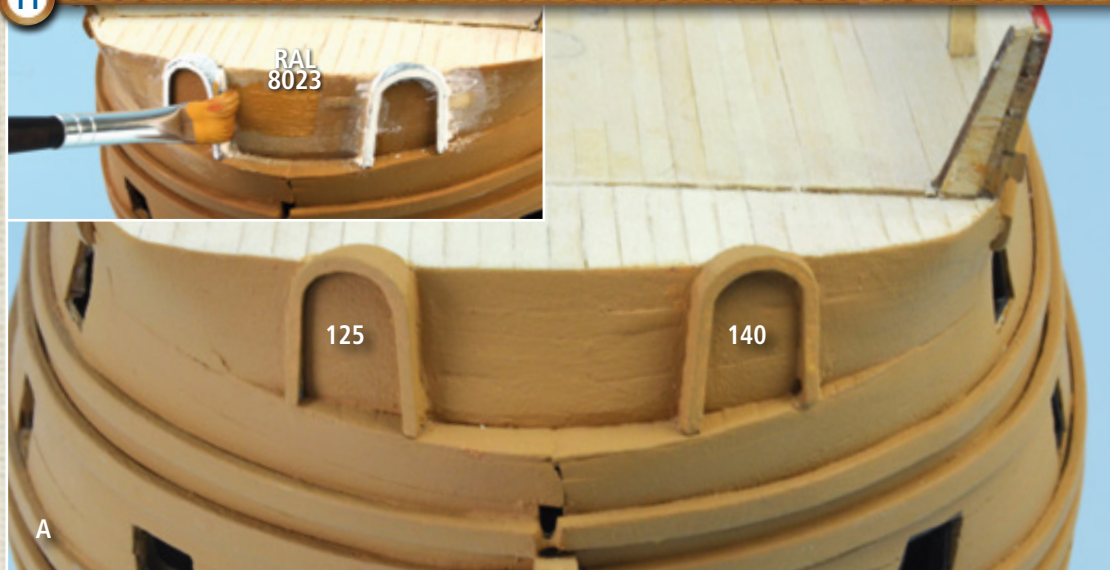

**11** Peignez le bordage avant avec la même couleur marron (RAL 8023) que vous avez utilisée pour peindre la partie supérieure de la coque.

12



**12** Appliquez maintenant du mastic sur la partie qui est autour des deux petits toits C63 des portes du pont supérieur.

13



**13** Quand le mastic à bois est complètement sec, utilisez du papier de verre à grains fins pour poncer la partie qui est autour des pièces C63 et obtenir ainsi des surfaces lisses et uniformes.

14

**14** Vous devez maintenant protéger les parties de la maquette qui sont proches des bords de la paroi qui délimite les deux ponts à l'arrière de la coque; vous devez aussi protéger les côtés de la porte du gaillard d'arrière. Appliquez par conséquent du ruban de masquage le long des bastingages et des bords des bordages des ponts, comme il est montré sur les images.





15

15 Peignez la paroi entre les deux ponts de poupe avec la même couleur rouge (RAL 3020) que vous avez utilisée pour colorer les bords supérieurs de la coque. Laissez bien sécher le vernis et enlevez ensuite le ruban de masquage.

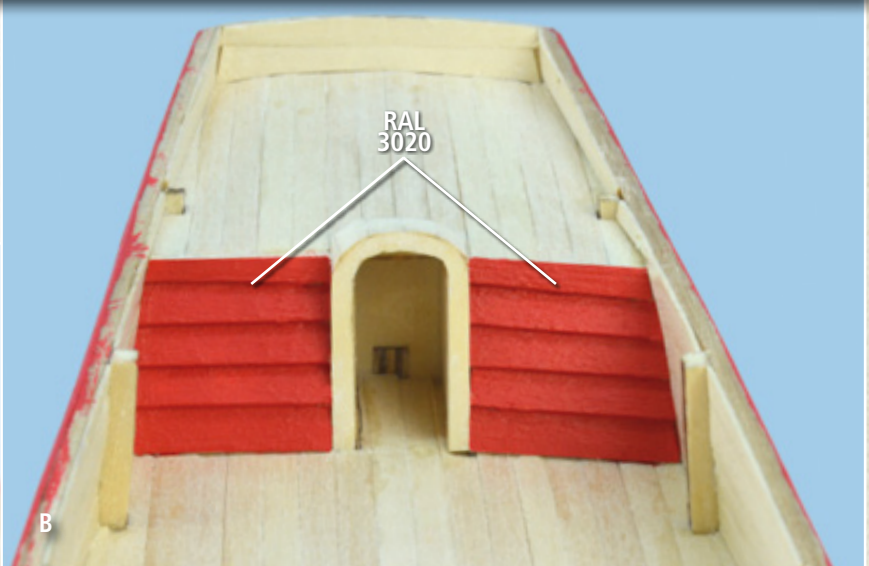
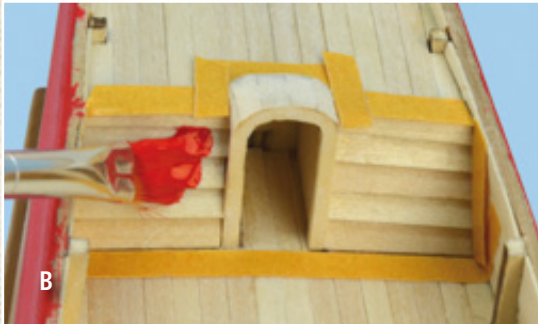

16

16 Utilisez un pinceau à pointe fine pour peindre en brun orangé (RAL 8023) les chambranles et le petit toit de la porte du gaillard d'arrière.



17

17 Vous devez travailler maintenant dans l'espace des portes du gaillard (pour les identifier, aidez-vous en regardant les photos de la phase 8). En suivant la même procédure que celle adoptée lors des phases précédentes, peignez en rouge (RAL 3020) les parois situées sur les côtés des deux portes. Colorez ensuite les chambranles et les petits toits des portes avec de la couleur brun orangé (RAL 8023).

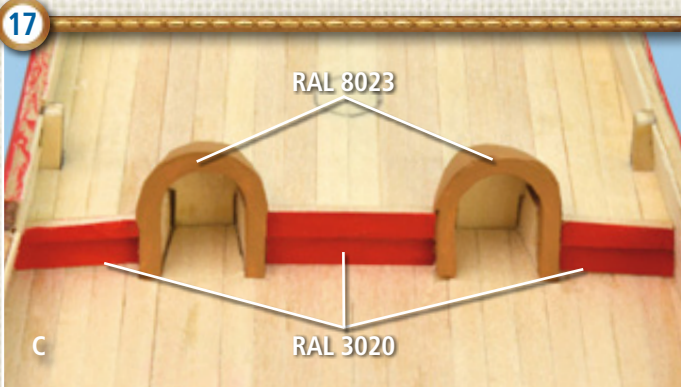

18

18 Pour terminer, peignez les portes du pont supérieur et les parois situées sur leurs côtés. Dans ce cas également, utilisez les couleurs rouge (RAL 3020) et brun orangé (RAL 8023) et protégez, avant de peindre, les zones adjacentes de la coque avec du ruban de masquage.

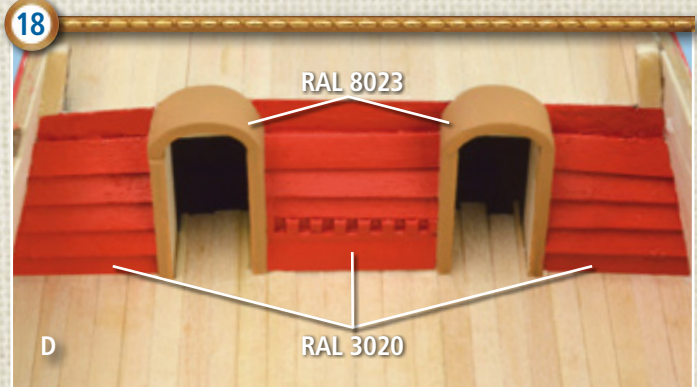



# 105. Les éléments de la guibre

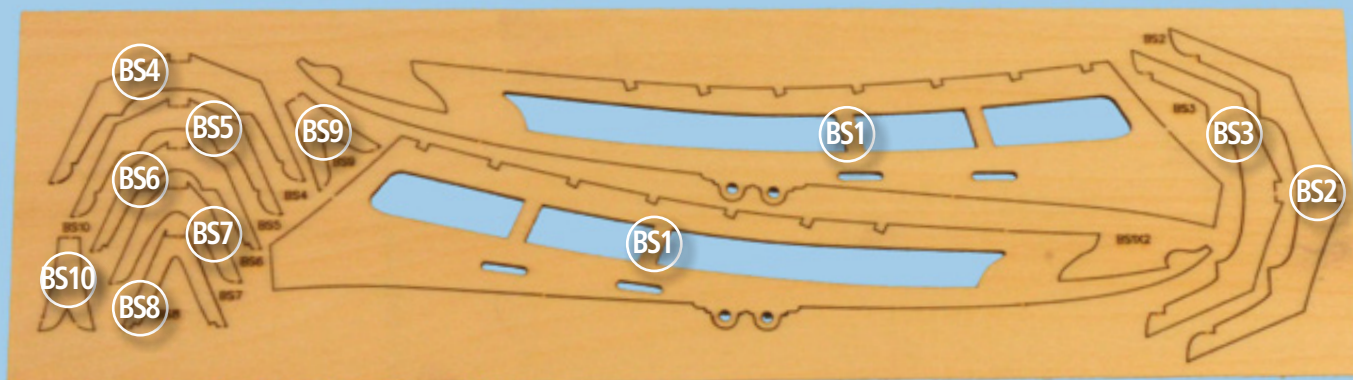

BS1 Guibre

BS2-BS10 Jambettes du pont de guibre

BSA-BSG Décorations de la guibre



1 Prenez les pièces C144, C144a, C144b, C144c, C144d, C144e, C144f, C144g et C144h fournies avec l'étape 104. À l'aide d'une petite lime, éliminez les éventuelles petites imperfections et appliquez ensuite sur leurs surfaces une légère couche d'apprêt pour métaux.

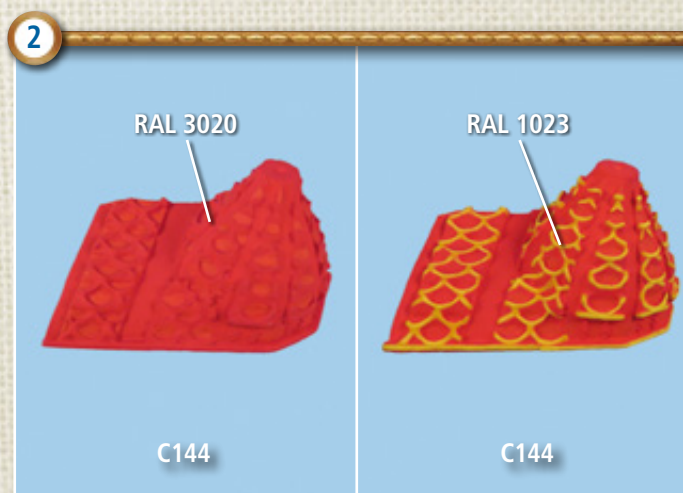

2 Peignez le petit toit C144 en rouge (RAL 3020). Quand le vernis est bien sec, peignez les bords des tuiles en jaune (RAL 1023).



3

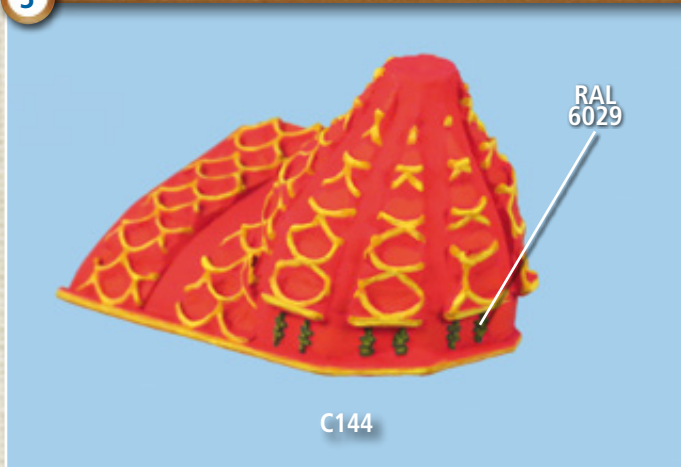

3 Utilisez de la couleur verte (RAL 6029) pour peindre les feuilles situées sur la partie inférieure du petit toit C144.

4

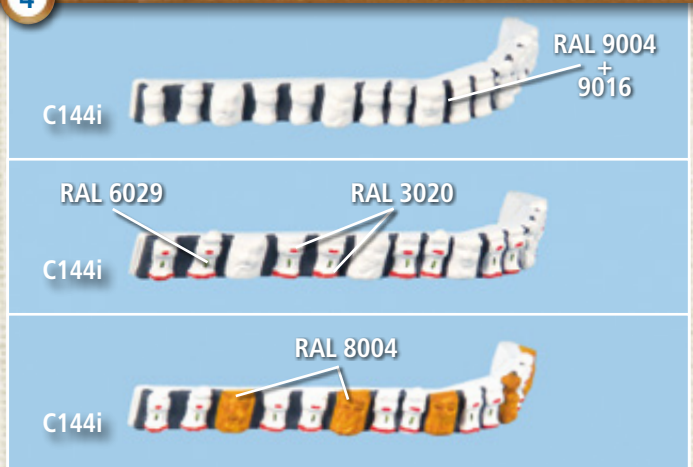

4 Peignez en gris (RAL 9004 + 9016) les espaces verticaux situés entre les petites colonnes et les grands masques de la pièce C144i. Utilisez du vert (RAL 6029) pour dessiner une feuille sur chaque petite colonne et ajoutez ensuite des lignes horizontales rouges (RAL 3020), comme il est illustré sur les images. Colorez enfin les deux grands masques avec du brun cuivré (RAL 8004).

5

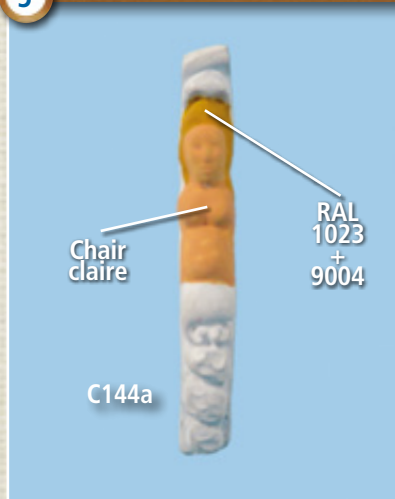

5 Peignez avec de la couleur chair claire le visage et le buste de la figure sculptée sur la pièce C144a. Colorez ensuite en jaune foncé les cheveux (RAL 1023 + 9004).

6



6 Peignez en vert (RAL 6029) le couvre-chef et la ceinture de la figure de la pièce C144a, comme il est illustré sur la photo.

7

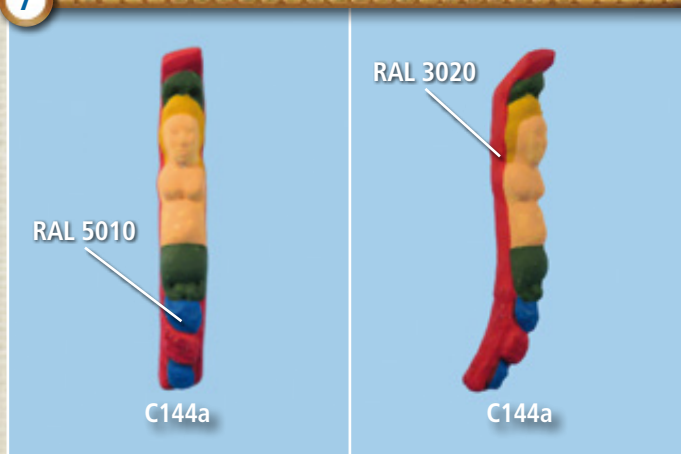

7 Peignez ensuite le support arrière et les parties inférieures de la pièce C144a avec de la couleur rouge (RAL 3020) et du bleu gentiane (RAL 5010).

8



8 Complétez la peinture de la pièce C144a en accentuant les formes et en utilisant, pour chaque partie concernée, la même couleur que vous aurez foncée avec du noir (RAL 9004) ou éclaircie avec du blanc (RAL 9016).



9



**9** Peignez maintenant les décorations C144h, C144c et C144b. Le procédé à suivre est le même que celui que vous avez déjà utilisé pour toutes les autres décorations. Vous devez utiliser la couleur chair claire, la couleur rouge (RAL 3020) et la couleur verte (RAL 6029).

10



**10** Prenez les pièces C144d, C144e, C144f et C144g et colorez avec de la couleur chair claire les visages et les bustes des figures sculptées. Peignez, ensuite en jaune foncé (RAL 1023+9004) les cheveux, les barbes et les moustaches des figures inférieures et en brun cuivré (RAL 8004) les objets qu'elles tiennent entre leurs mains.

11



**11** Peignez en rouge (RAL 3020) les supports postérieurs des décorations C144d, C144e, C144f et C144g. Colorez en vert (RAL 6029) les corps des figures supérieures. et en bleu gentiane (RAL 5010) et en rouge les corps des figures inférieures.



12



**12** Peaufinez les pièces C144d, C144e, C144f et C144g en accentuant les volumes; utilisez, pour chaque partie concernée, la même couleur que vous aurez préalablement foncée avec du noir (RAL 9004) ou éclaircie avec du blanc (RAL 9016).

13

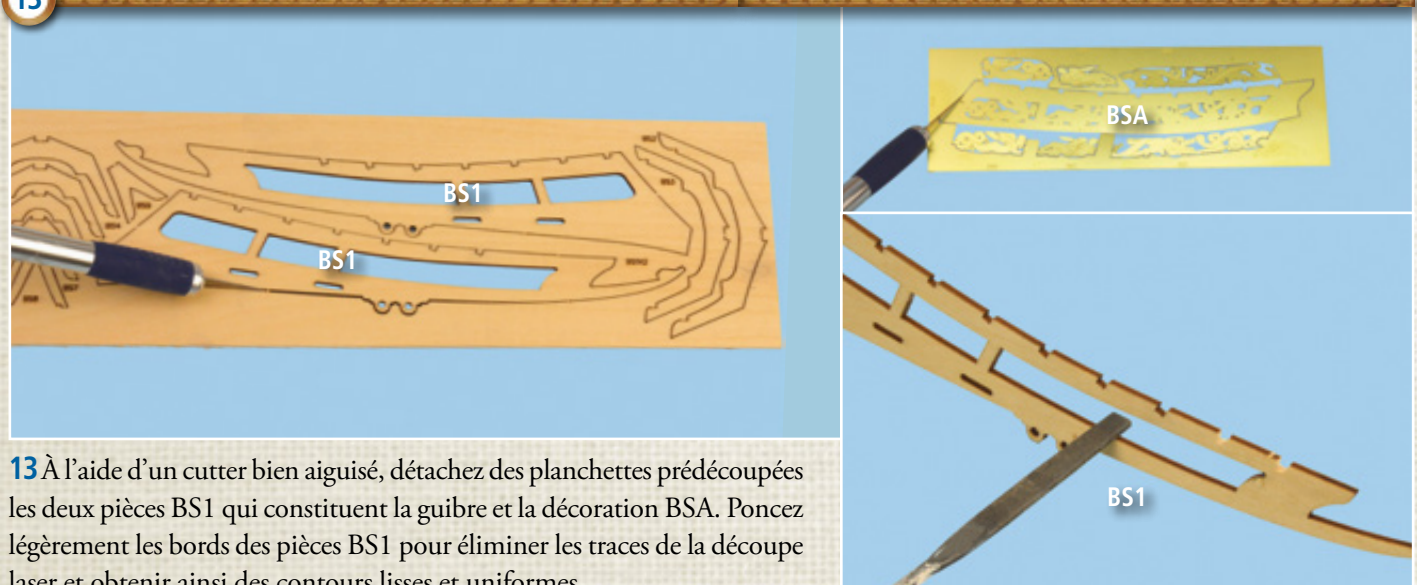

**13** À l'aide d'un cutter bien aiguisé, détachez des planchettes prédécoupées les deux pièces BS1 qui constituent la guibre et la décoration BSA. Poncez légèrement les bords des pièces BS1 pour éliminer les traces de la découpe laser et obtenir ainsi des contours lisses et uniformes.

14

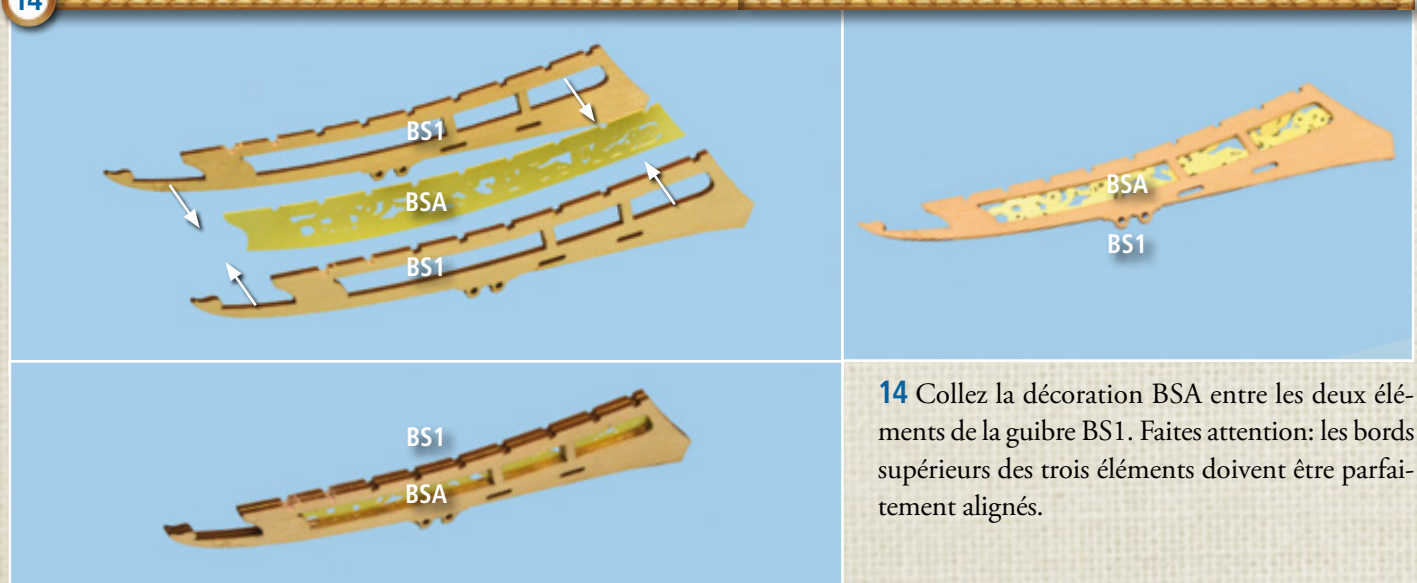

**14** Collez la décoration BSA entre les deux éléments de la guibre BS1. Faites attention: les bords supérieurs des trois éléments doivent être parfaitement alignés.



15



**15** Appliquez maintenant du mastic à bois le long des bords de la guibre afin de remplir les parties entre les deux pièces BS1. Veillez à ne pas obstruer les logements des jambettes qui sont situés sur la partie supérieure de la guibre. Attendez que le mastic soit sec pour poncer soigneusement les bords.

16



**16** Détachez les jambettes BS2-BS10 des planchettes prédécoupées et ponchez-les légèrement pour obtenir des surfaces lisses et uniformes.

17

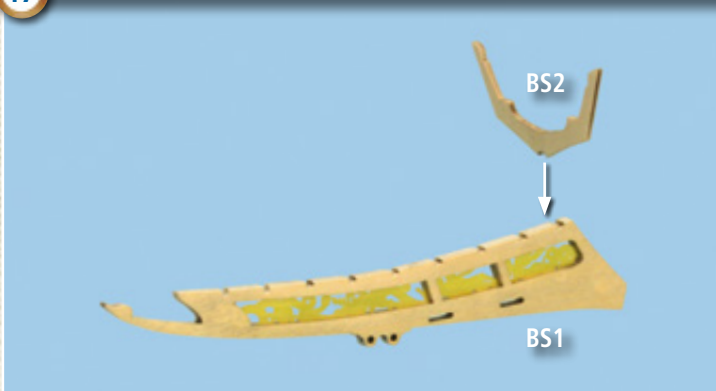

**17** Encastrez et collez la jambette la plus grande BS2 dans le premier logement (vers l'arrière) de la guibre BS1, comme il est indiqué sur les photos. Contrôlez que les pièces soient perpendiculaire entre elles. Testez le montage avant de le coller.

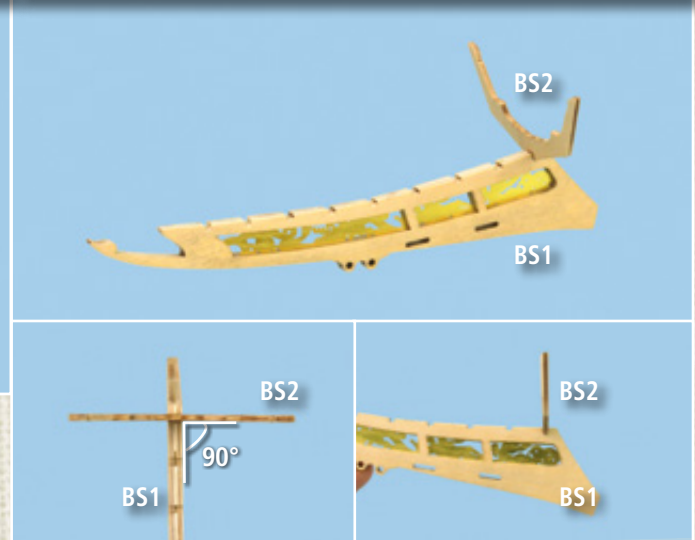

18



**18** Insérez et collez, de la même façon, les jambettes BS3, BS4, BS5, BS6, BS7, BS8, BS9 et BS10. Comme vous pouvez le voir en observant les images, les jambettes sont à disposer par ordre de taille en procédant de la poupe vers la proue. Chaque pièce doit également être perpendiculaire à la guibre BS1.



# 106. Des éléments de la guibre et d'une galerie

BS11 Pont de guibre

BS12, BS13  
Barrots

BS14 Herpes

BS15 Parois de la guibre

C145, C146, C147,  
C148 Éléments  
d'une galerie

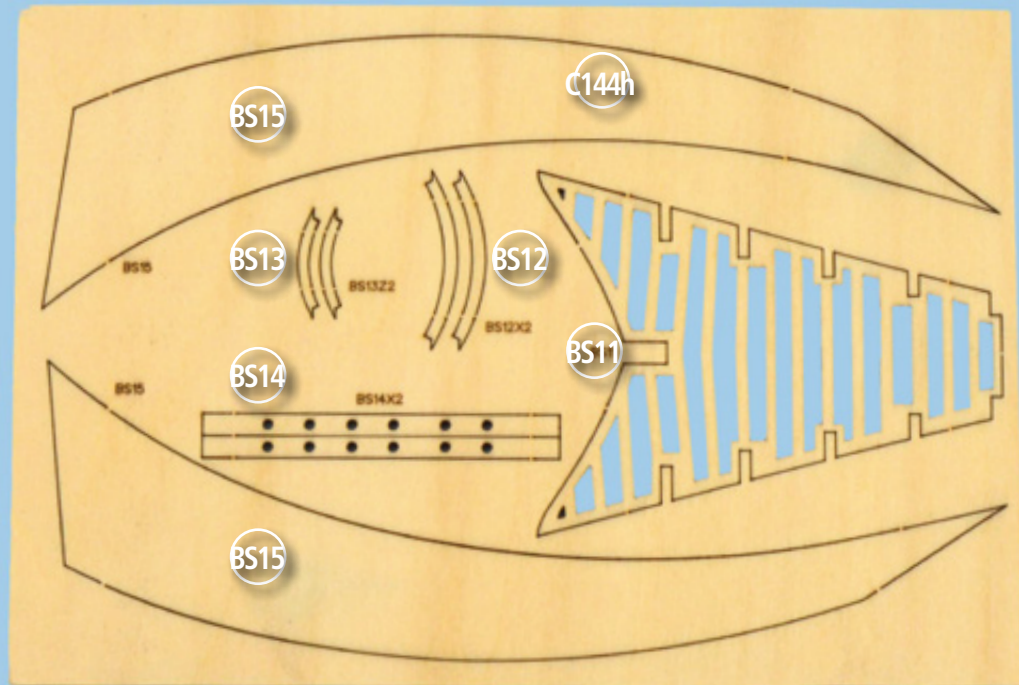

**1** Éliminez les éventuelles petites imperfections des pièces C145, C146, C147 et C148 à l'aide d'une petite lime et appliquez ensuite sur leurs surfaces une couche d'apprêt pour métaux.



**2** Peignez en rouge (RAL 3020) les pièces C145, C146, C147 et C148 et laissez-les sécher. Colorez ensuite en jaune (RAL 1023) les bords des éléments, comme il est illustré dans la deuxième photo.





**3** Prenez les décorations de la guibre fournies avec l'étape 105. A l'aide d'un cutter, détachez de la planchette les pièces BSB, BSC, BSD, BSE, BSF et BSG et appliquez sur leurs surfaces une couche d'apprêt pour métaux.

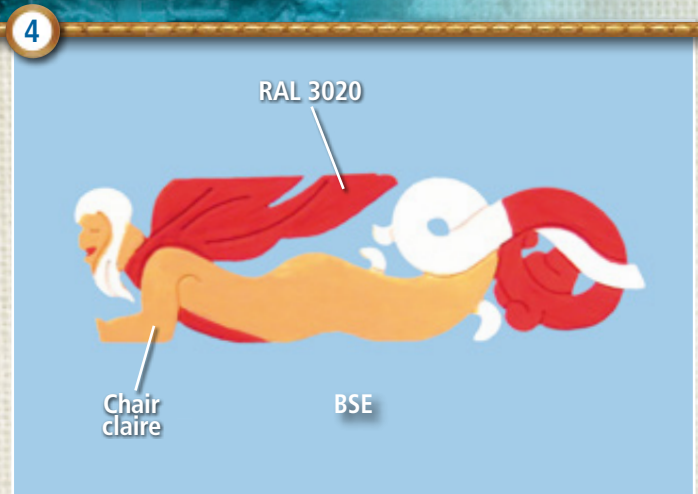

**4** Commencez maintenant à peindre la décoration BSE. Peignez avec de la couleur chair claire le visage, les bras et le corps de la figure sculptée sur la pièce. Colorez ensuite en rouge (RAL 3020) le manteau et une partie de la queue.

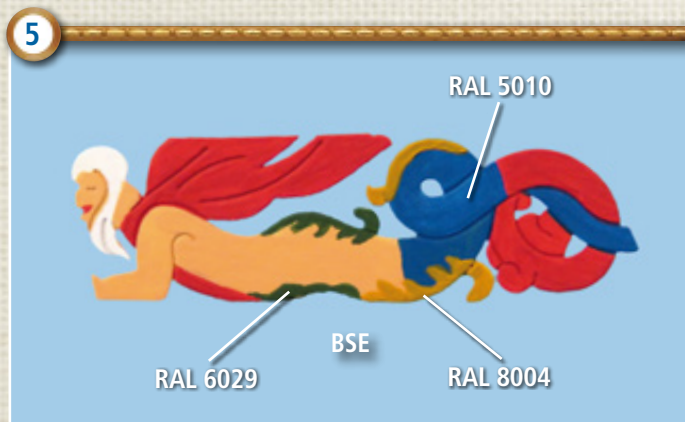

**5** Colorez en bleu gentiane (RAL 5010) le reste de la queue. Peignez ensuite les guirlandes situées sur les parties supérieures et inférieures de la pièce BSE avec de la couleur verte (RAL 6029) et du brun cuivré (RAL 8004).

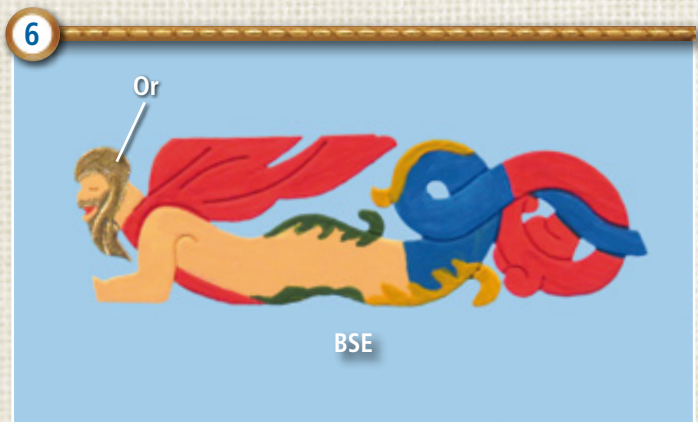

**6** Peignez maintenant la barbe et les cheveux de la figure en utilisant du vernis couleur or.

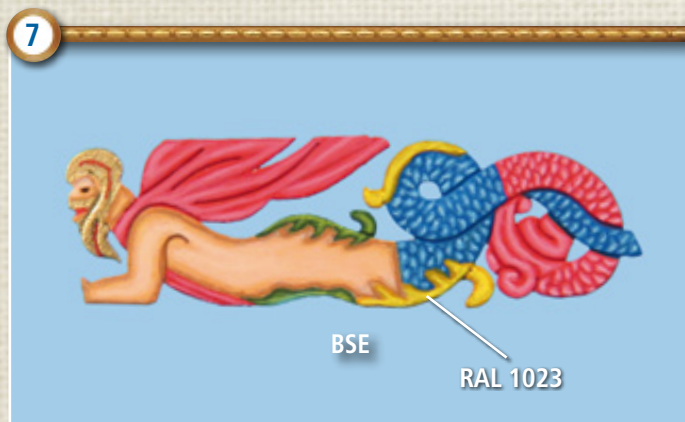

**7** Complétez la peinture de la pièce BSE en accentuant les formes de la figure; utilisez, pour chaque partie concernée, la même couleur que vous aurez foncée avec du noir (RAL 9004) ou éclaircie avec du blanc (RAL 9016). Utilisez du jaune (RAL 1023) pour colorer les guirlandes que vous avez peintes en brun.

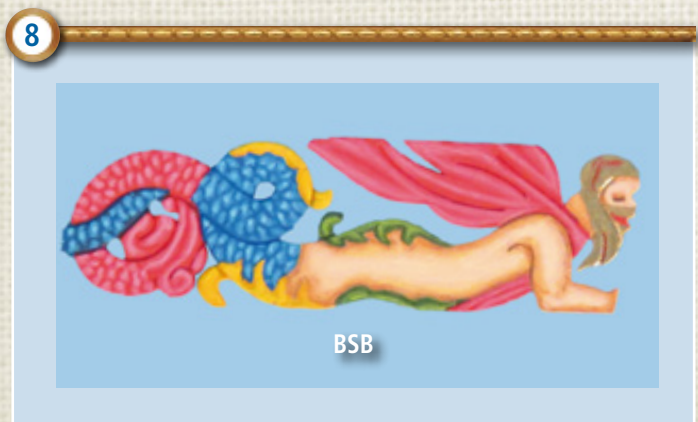

**8** Passez maintenant à la peinture de la décoration BSB, qui doit être peinte exactement de la même manière que la pièce BSE.



9

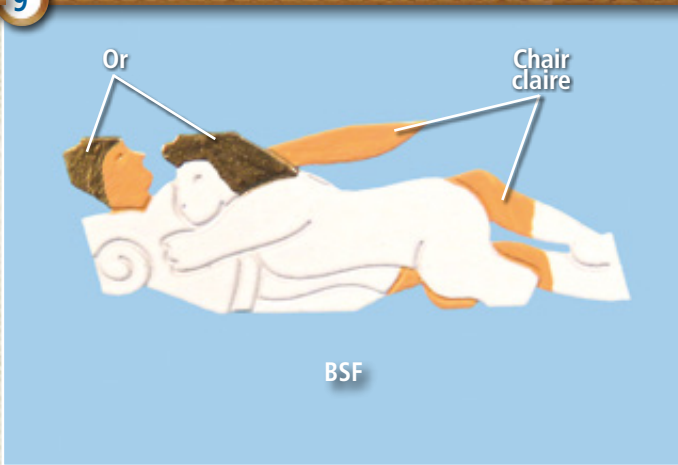

9 Identifiez la décoration BSF et commencez à peindre les cheveux de la figure et la crinière du lion avec de la couleur or. Colorez ensuite le visage, les bras et les jambes de la figure avec de la couleur chair claire.

10

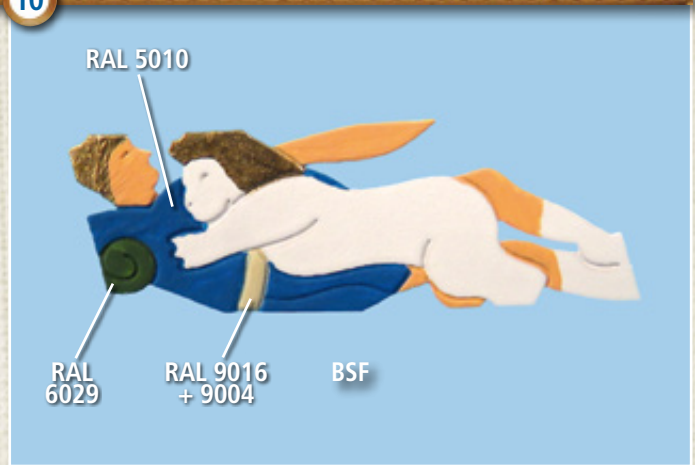

10 Peignez en bleu gentiane (RAL 5010) le vêtement et en gris clair (RAL 9016 + 9004) la ceinture de la figure. Colorez ensuite en vert (RAL 6029) le coussin sur lequel repose la figure.

11

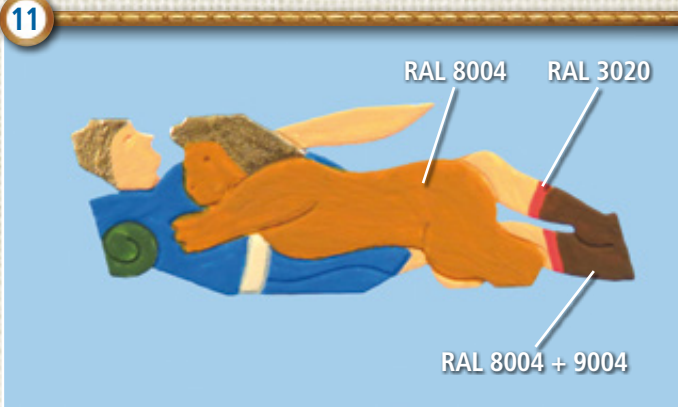

11 Peignez les chaussures de la figure avec du brun foncé (RAL 8004 + 9004) et du rouge (RAL 3020). Colorez ensuite le manteau du lion avec du brun cuivré (RAL 8004).

12



12 Accentuez les formes de la figure et du lion de la pièce BSF en utilisant, pour chaque partie concernée, la même couleur que vous aurez préalablement foncée avec du noir (RAL 9004) ou éclaircie avec du blanc (RAL 9016).

13

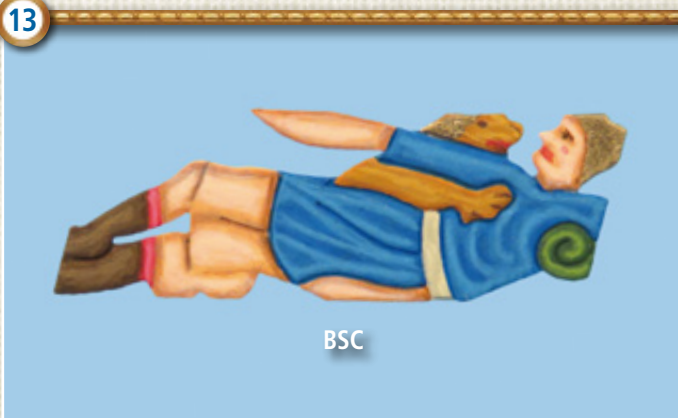

13 La décoration BSC, qui est similaire mais pas identique à la décoration BSF, doit être peinte avec les mêmes couleurs que vous avez utilisées sur cette dernière mais comme il est indiqué sur la photo.

14

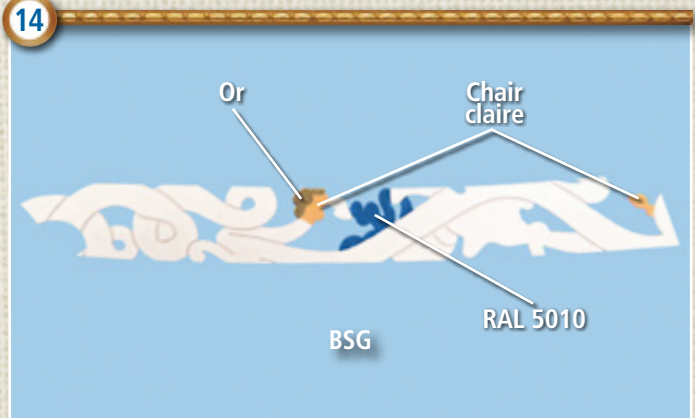

14 Maintenant, prenez la décoration BSG. Commencez à peindre les détails mis en évidence sur la photo avec de la couleur chair claire et de la couleur or. Peignez ensuite en bleu gentiane (RAL 5010) le serpent situé au centre de la pièce.



15

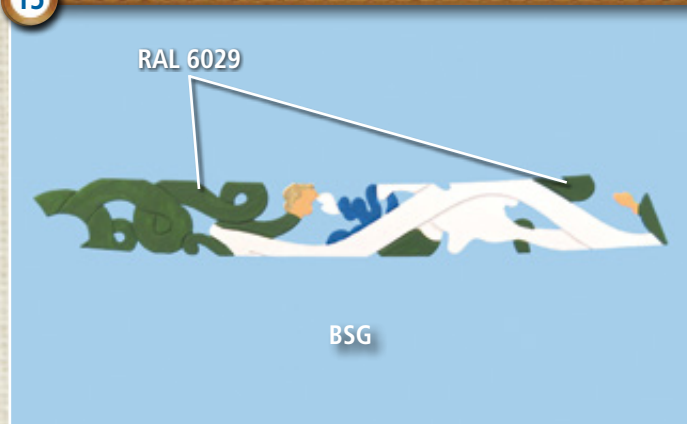

**15** Peignez en vert (RAL 6029) les rameaux de la décoration BSG. Observez soigneusement l'image ci-dessus avant de procéder.

16

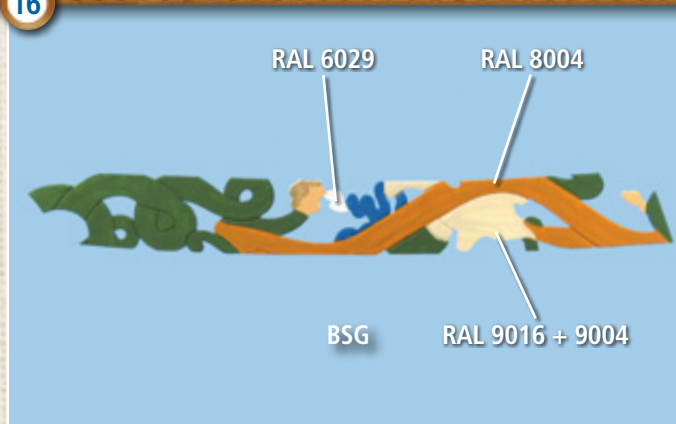

**16** Peignez ensuite d'autres détails: l'oie en gris clair (RAL 9016 + 9004), la tête du serpent en vert (RAL 6029) et le tronc en brun cuivré (RAL 8004).

17

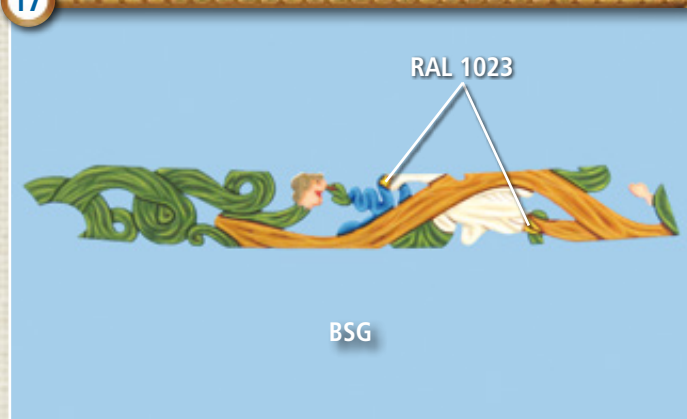

**17** Peignez en jaune (RAL 1023) le bec et les pattes de l'oie. Accentuez enfin les volumes en éclaircissant avec du blanc (RAL 9016) ou en fonçant avec du noir (RAL 9004) les couleurs précédemment appliquées.

18

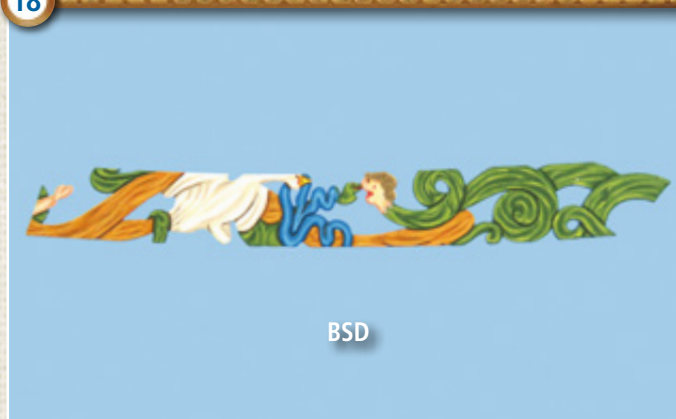

**18** Complétez la peinture des six décorations en peignant la pièce BSD avec les mêmes couleurs déjà utilisées pour la décoration BSG. Faites attention: les deux pièces se ressemblent mais ne sont pas identiques.

19

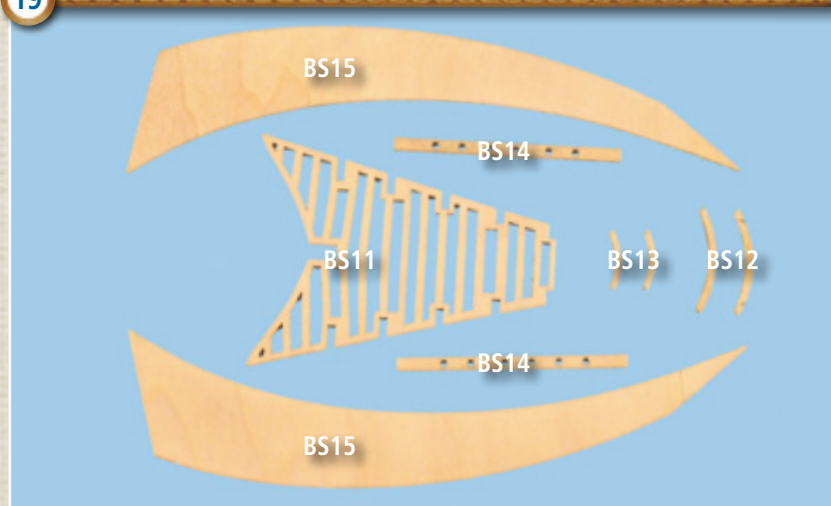

**19** Détachez de la planchette prédécoupée les pièces BS11, BS12, BS13, BS14 et BS15 fournies avec l'étape courante et poncez-en doucement les bords pour éliminer les traces de la découpe laser et obtenir ainsi des contours lisses et uniformes.

20



**20** Collez entre eux les deux barrots BS12, en les alignant parfaitement. Poncez de nouveau les bords des deux pièces.



21

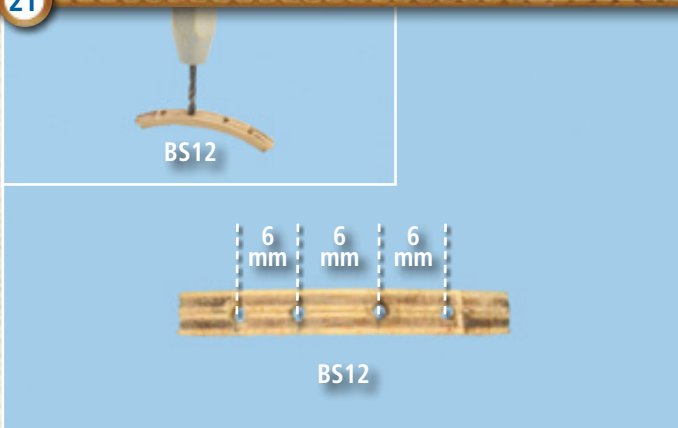

**21** À l'aide d'une petite perceuse, réalisez, en respectant les mesures indiquées sur l'image, quatre trous de 1 mm de diam. traversant le barrot BS12.

22

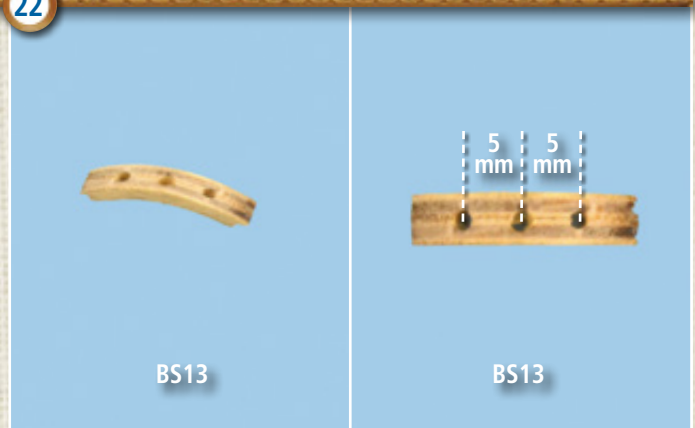

**22** Assemblez et collez les deux barrots BS13. Faites ensuite trois trous de 1 mm, en respectant les mesures indiquées sur la photo.

23

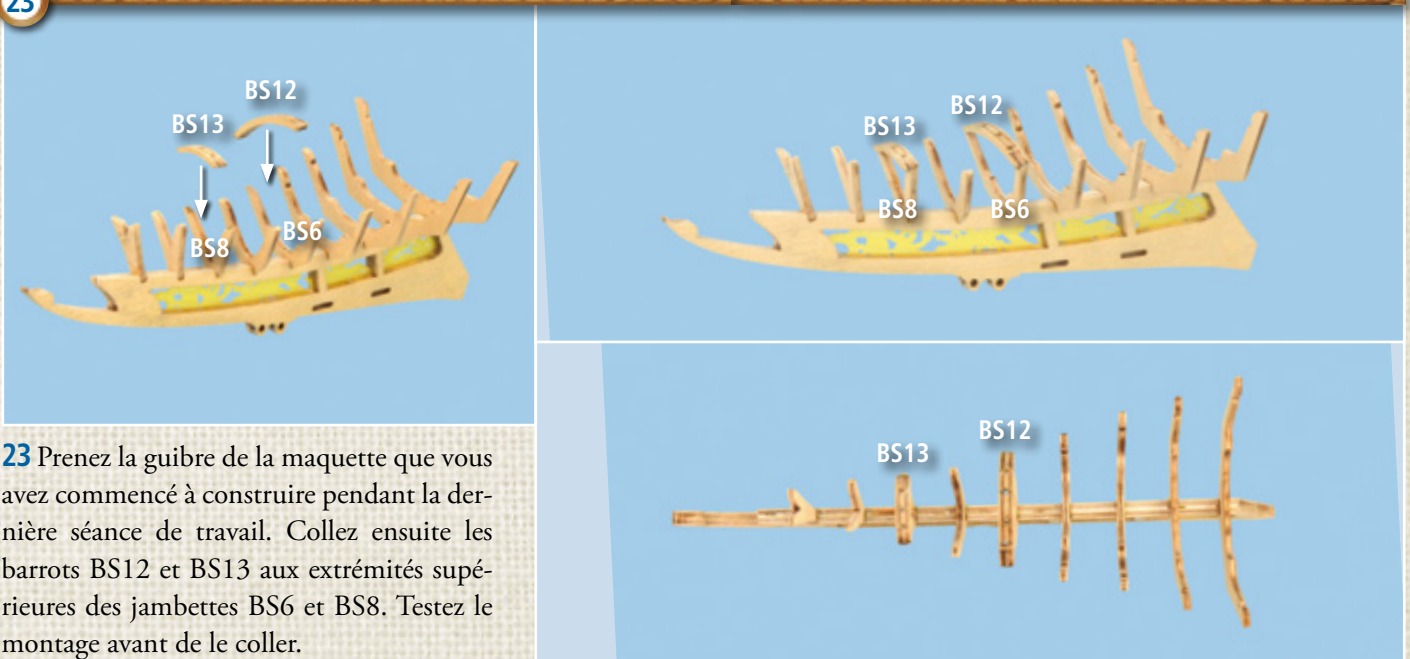

**23** Prenez la guibre de la maquette que vous avez commencé à construire pendant la dernière séance de travail. Collez ensuite les barrots BS12 et BS13 aux extrémités supérieures des jambettes BS6 et BS8. Testez le montage avant de le coller.

24

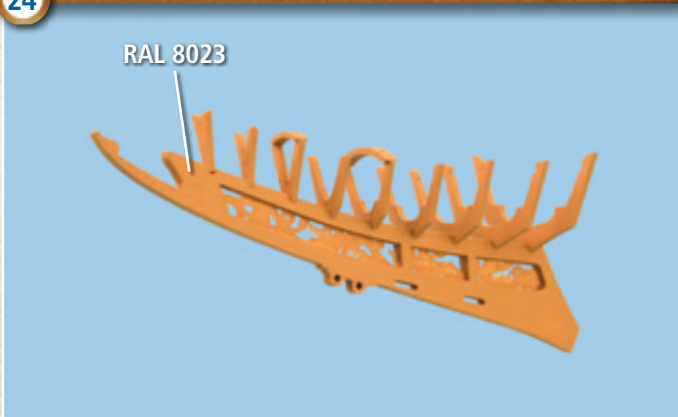

**24** Peignez la guibre avec le même vernis brun orangé (RAL 8023) déjà utilisé pour colorer les flancs de la maquette.

25

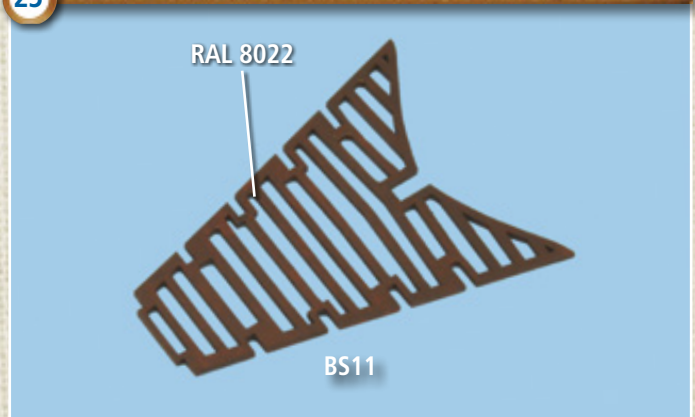

**25** Peignez maintenant le pont de guibre BS11 avec du vernis brun noir (RAL 8022).



# 107. Décorations de poupe et de la guibre

C111, C112, C113,  
C114 Décorations  
de la guibre

C149a, C149b, C150a,  
C150b, C151a, C151b  
Décorations de poupe



1

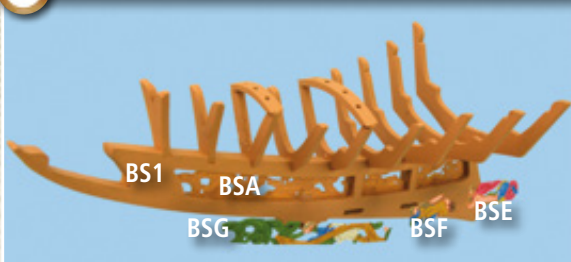

**1** Prenez les décorations de la guibre que vous avez coloriées pendant l'étape 106 (pièces BSB, BSC, BSD, BSE, BSF, BSG). Collez ensuite les décorations BSE, BSF et BSG dans les ouvertures situées sur le côté gauche de la guibre BS1, en utilisant la pièce BSA comme support. Placez les pièces selon l'ordre indiqué sur les images.



2

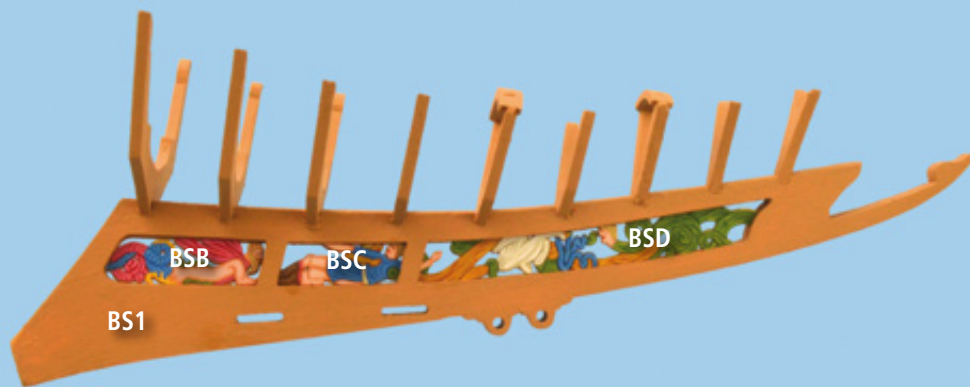

2 Collez les autres décorations BSB, BSC et BSD dans les ouvertures situées sur le côté droit de la guibre BS1, comme vous l'avez déjà fait avec les trois premières. Dans ce cas également, vous devez respecter l'ordre qui est illustré sur la photo.

3

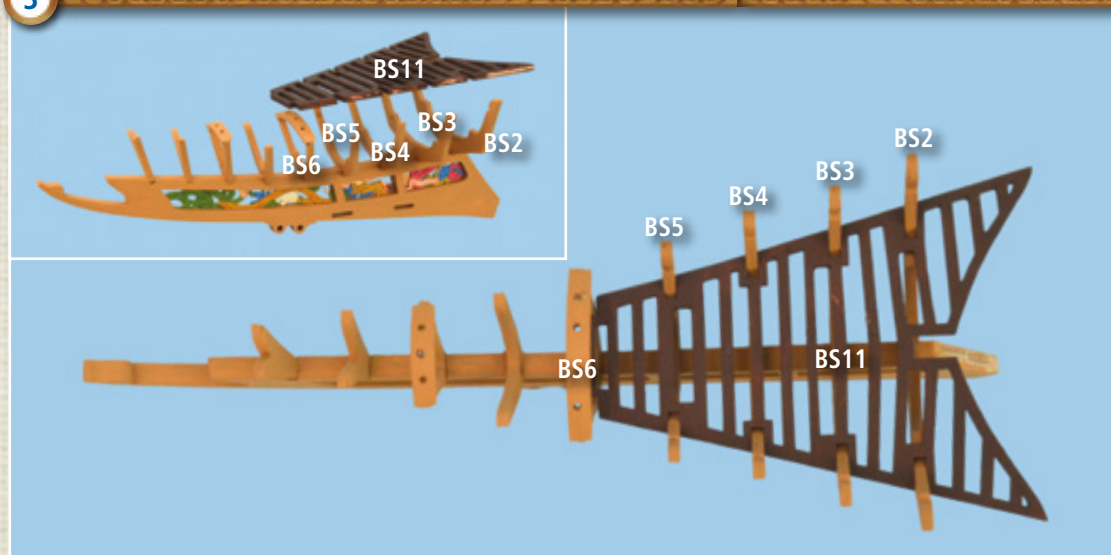

3 En utilisant les entailles latérales prévues à cet effet, unissez le pont de guibre BS11 avec les jambettes BS2, BS3, BS4, BS5 et BS6. Vérifiez que le pont de guibre s'installe bien au fond dans l'emplacement avant de le coller.

4

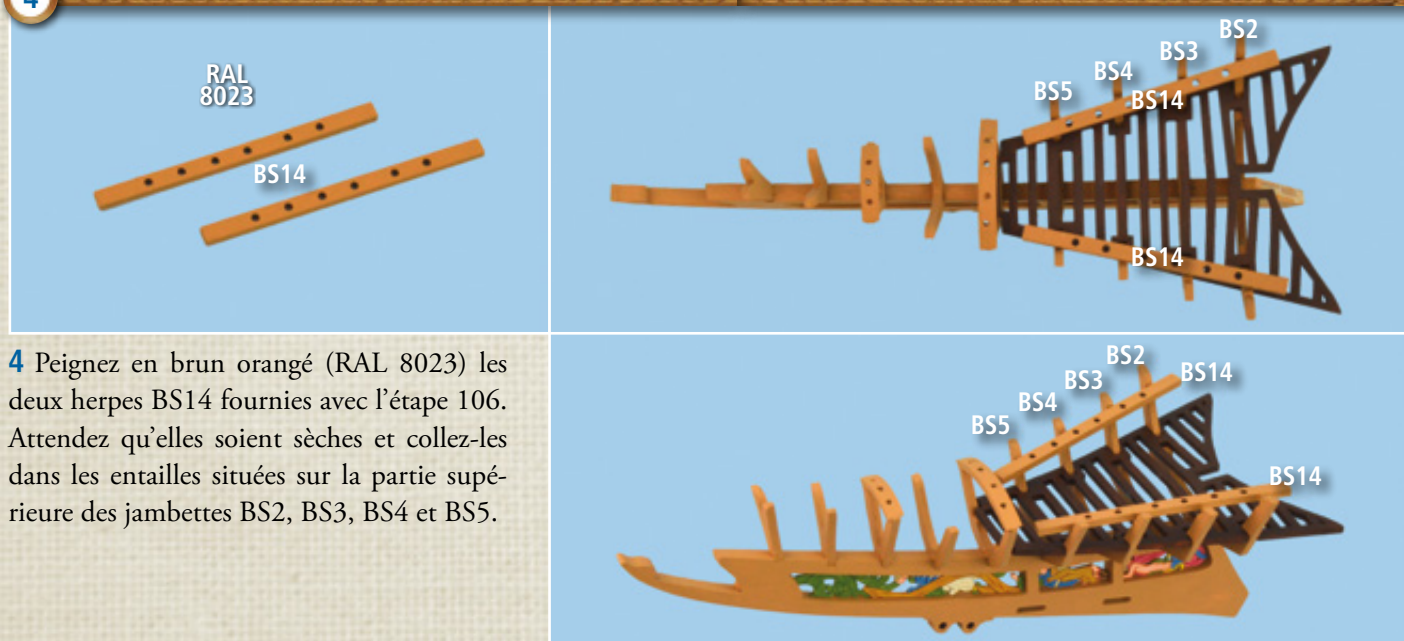

4 Peignez en brun orangé (RAL 8023) les deux herpes BS14 fournies avec l'étape 106. Attendez qu'elles soient sèches et collez-les dans les entailles situées sur la partie supérieure des jambettes BS2, BS3, BS4 et BS5.



5

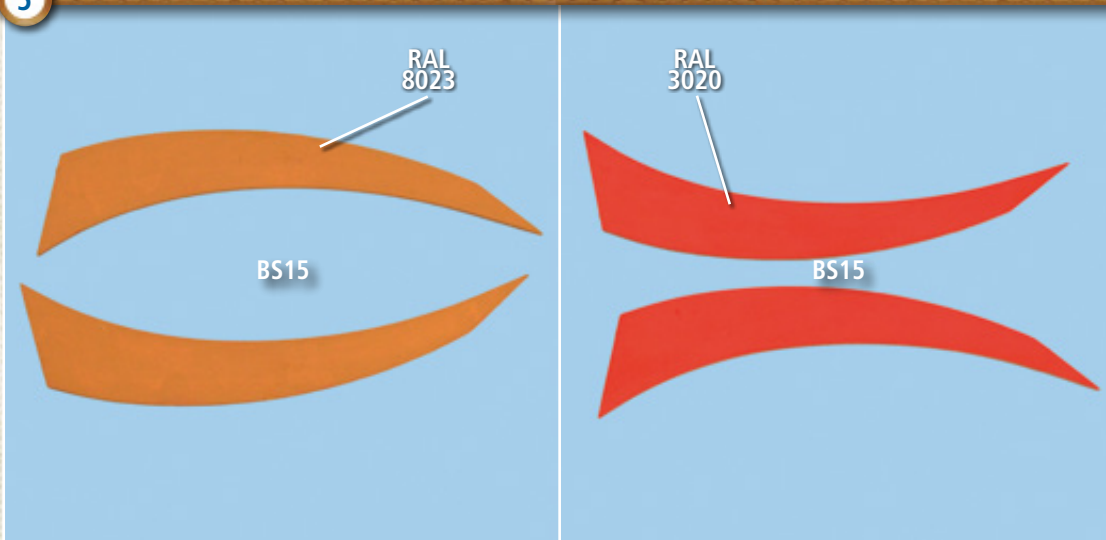

**5** Vous devez maintenant peindre les deux parois de la guibre BS15 fournies avec l'étape 106. Colorez un côté et les bords de chaque pièce en brun orangé (RAL 8023) et l'autre côté en rouge (RAL 3020). Veillez à ce que les côtés des parois soient colorés de manière symétrique, comme il est illustré sur les images.

6

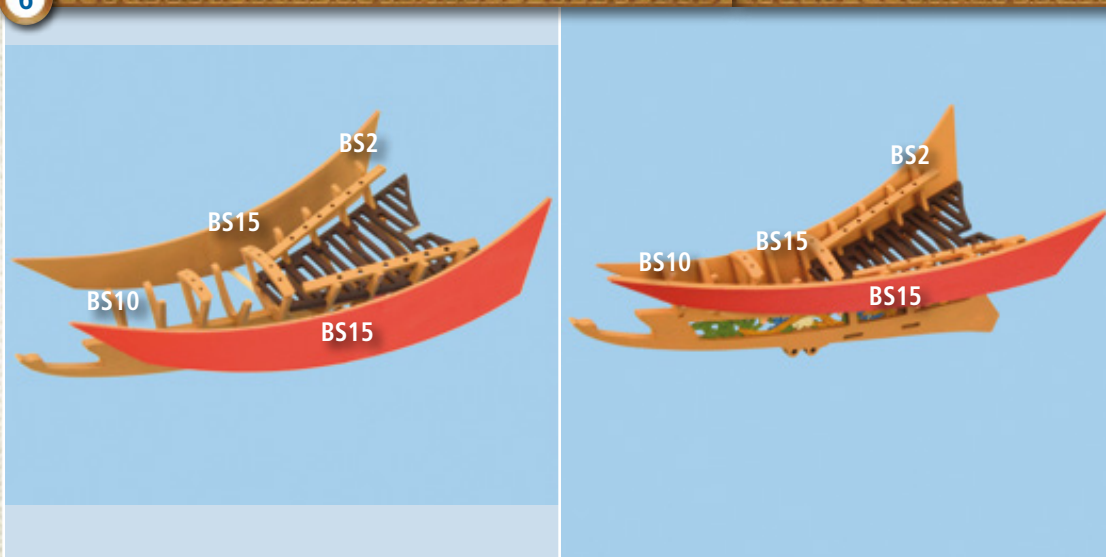

**6** Collez les parois de la guibre BS15 sur les côtés des jambettes BS2, BS3, BS4, BS5, BS6, BS7, BS8, BS9 et BS10, en plaçant les côtés rouges tournés vers l'extérieur. Observez soigneusement l'image de la phase 7 avant de continuer.

7

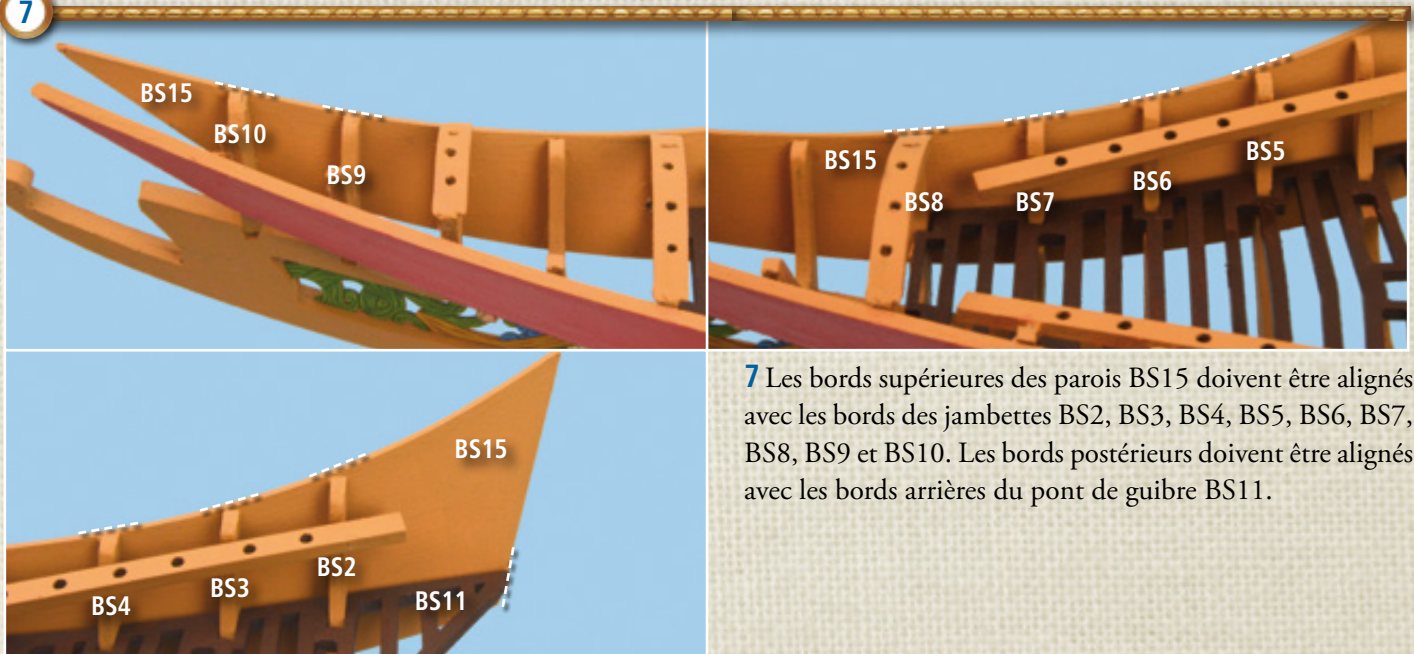

**7** Les bords supérieurs des parois BS15 doivent être alignés avec les bords des jambettes BS2, BS3, BS4, BS5, BS6, BS7, BS8, BS9 et BS10. Les bords postérieurs doivent être alignés avec les bords arrières du pont de guibre BS11.



8

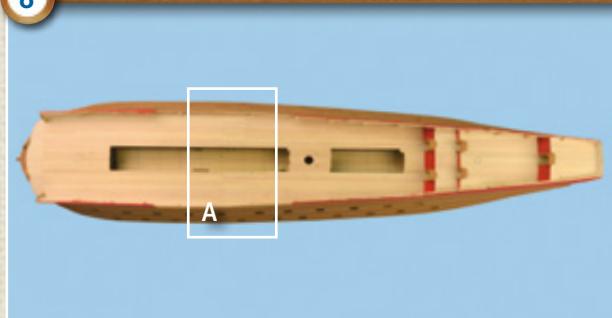

8 Localisez, sur le pont supérieur, les jonctions des extrémités des baguettes 53 utilisées pour le bordage. À l'aide d'un crayon à papier bien taillé et d'une règle, tracez ensuite des lignes pour accentuer les points de jonction.

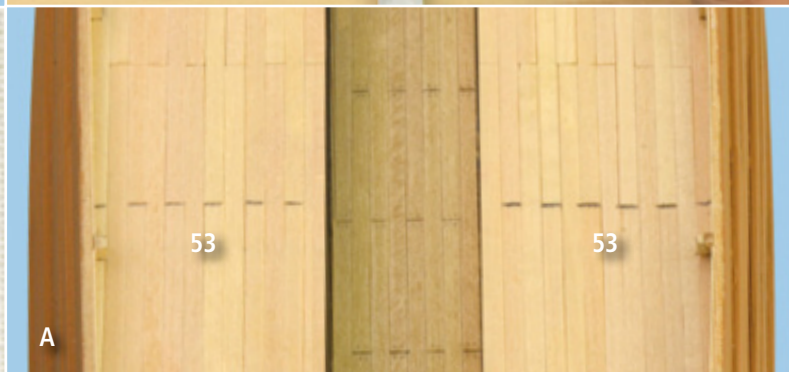

9

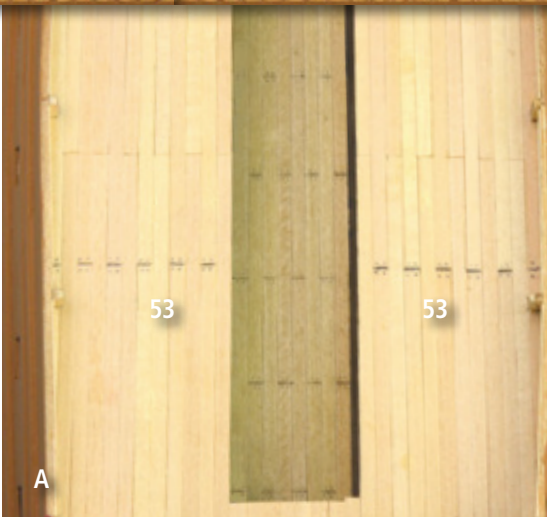

9 Maintenant, vous devez imiter le clouage du bordage du pont supérieur. Pour faire cela, commencez par dessiner quatre points (deux pour chaque côté) sur les côtés de chaque ligne tracée au crayon à papier durant la phase précédente.

10

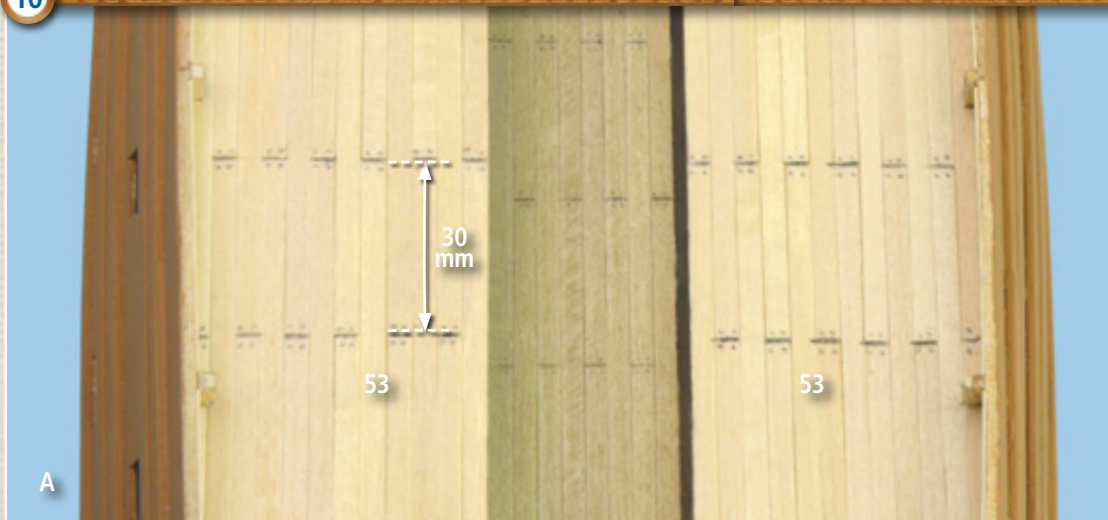

10 Toujours en utilisant un crayon à papier, accentuez les jonctions des extrémités des baguettes 53 situées à côté de baguettes de la phase 8. Ces jonctions sont décalées d'environ 30 mm vers l'avant par rapport aux jonctions précédentes. Reproduisez ensuite le clouage du bordage comme vous l'avez fait durant la phase 9.



11

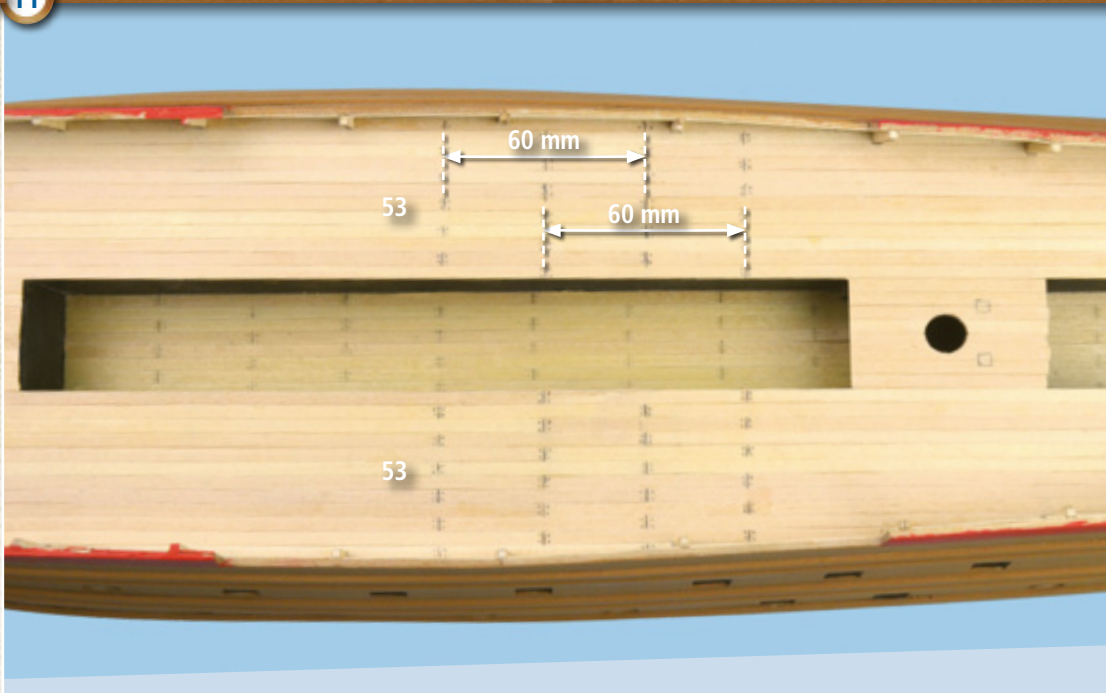

**11** Continuez à travailler sur le pont supérieur en imitant avec un crayon à papier les jonctions des baguettes des bordages et le clouage. Respectez les mesures indiquées sur la photo.

12

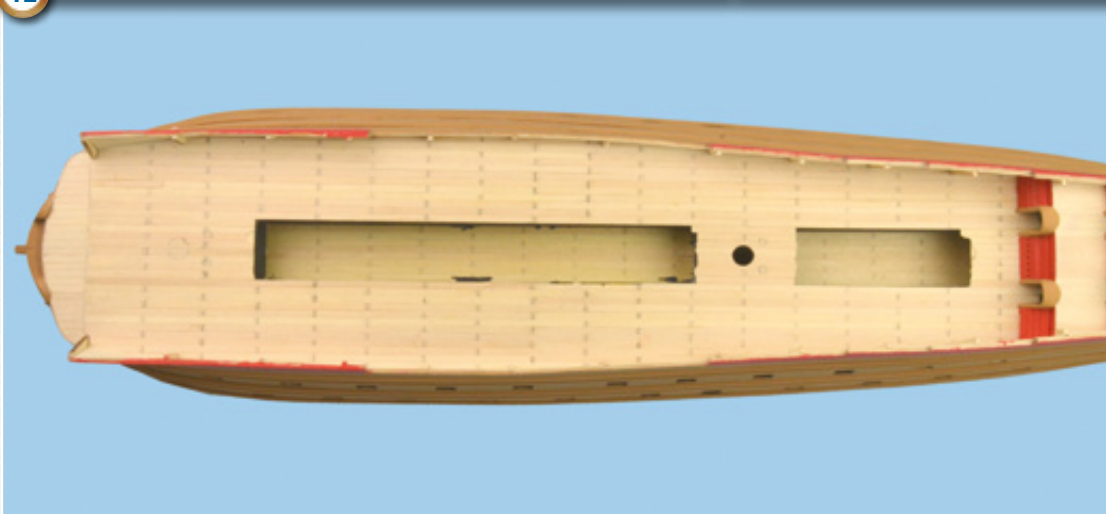

**12** Complétez, de la même façon, le marquage des jonctions entre les bordages et le clouage sur tout le long du pont supérieur.

13

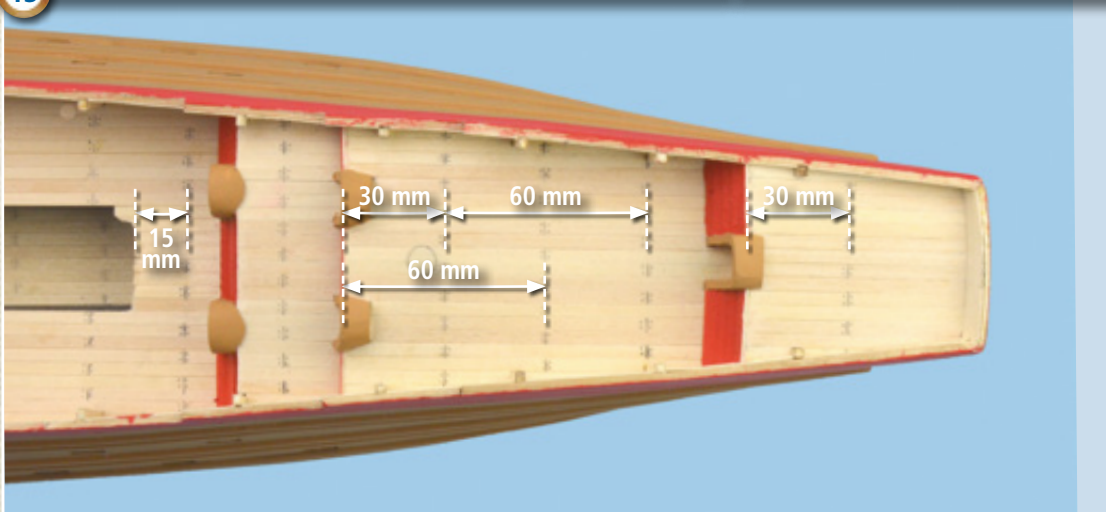

**13** Travaillez maintenant sur les ponts arrière de la maquette et dessinez les clous et les jonctions entre les bordages comme vous avez déjà fait sur le pont supérieur en respectant les mesures indiquées sur la photo.



# 108. Une baguette et des décorations de poupe et de la guibre

C115, C116, C117,  
C118, C119, C120, C121  
Décorations de la guibre

C124 Décorations de  
proue

65 Baguette  
2x5x300 mm

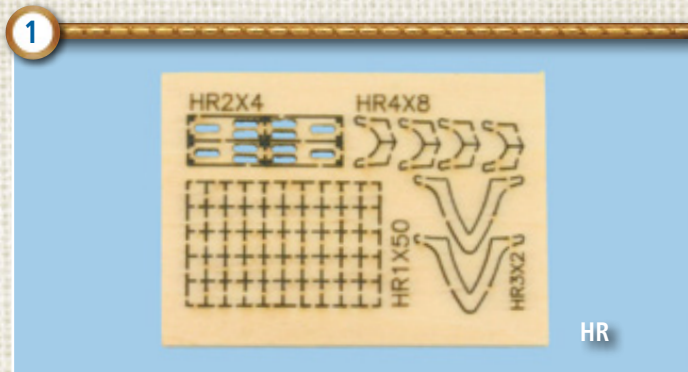

**1** Prenez la planchette prédécoupée HR avec les équipements des ponts et des bastingages HR1, HR2, HR3 et HR4, qui a été fournie avec l'étape 83.

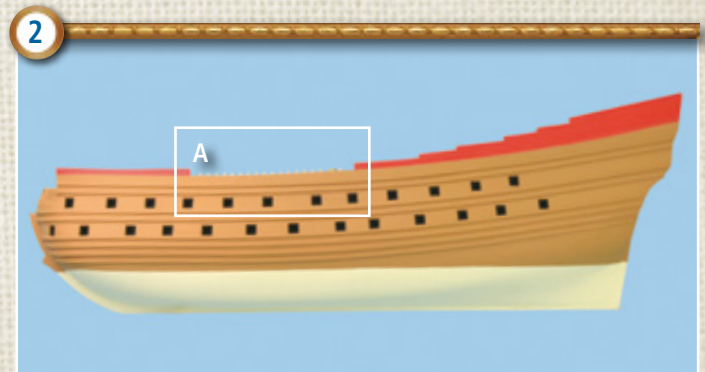

**2** Localisez le bord du bastingage au milieu du flanc gauche de la maquette en vous aidant avec l'image.

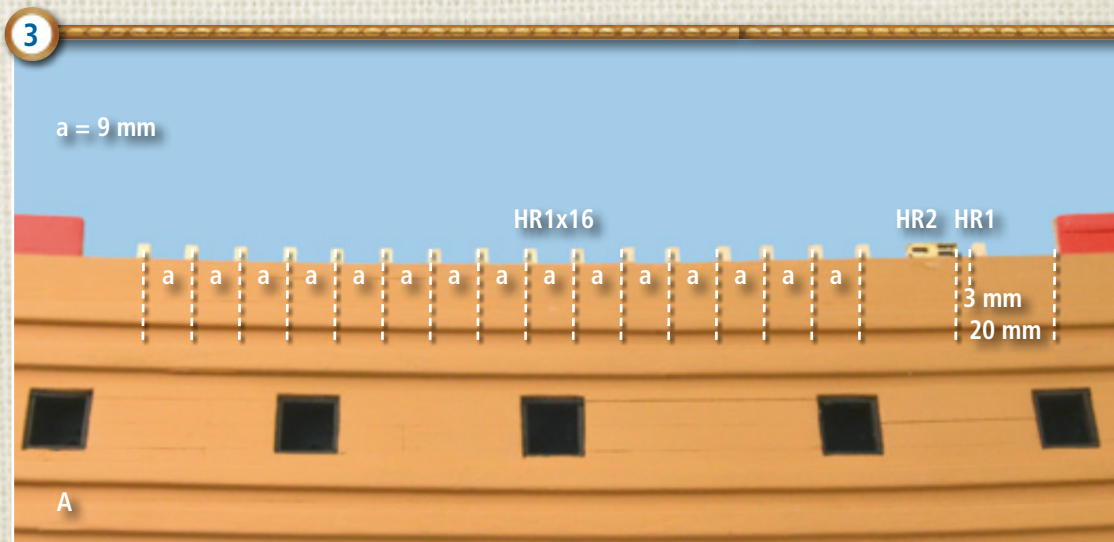

**3** À l'aide d'un cutter, détachez de la planchette prédécoupée 17 pièces HR1 et une pièce HR2. La planchette prédécoupée contient des pièces de rechange parce qu'elles sont plutôt fragiles. Collez ces pièces sur le bord du bastingage central, en respectant les mesures indiquées sur la photo.



4

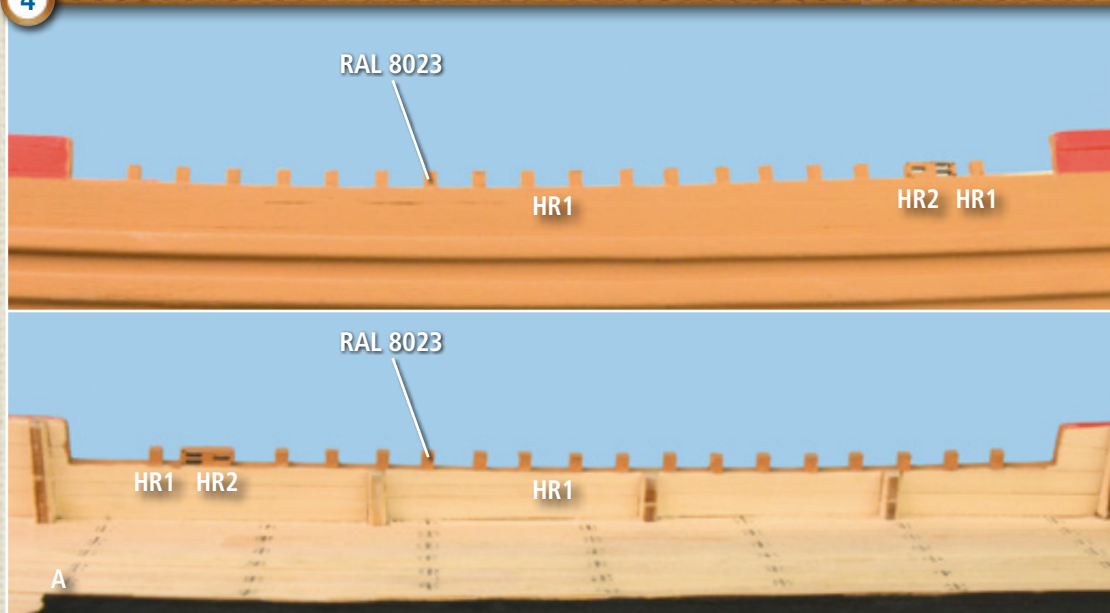

**4** Peignez les pièces HR1, HR2 et le bord supérieur du bastingage avec le même vernis brun orangé (RAL 8023) que vous avez déjà utilisé pour la coque de la maquette.

5

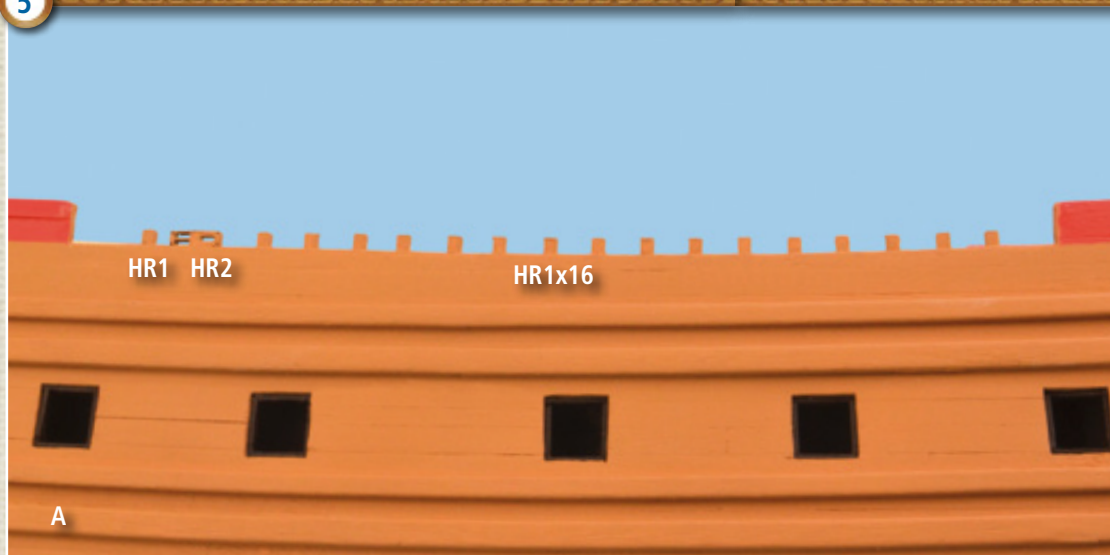

**5** Répétez sur le flanc droit de la coque les mêmes opérations des phases 3 et 4.

6

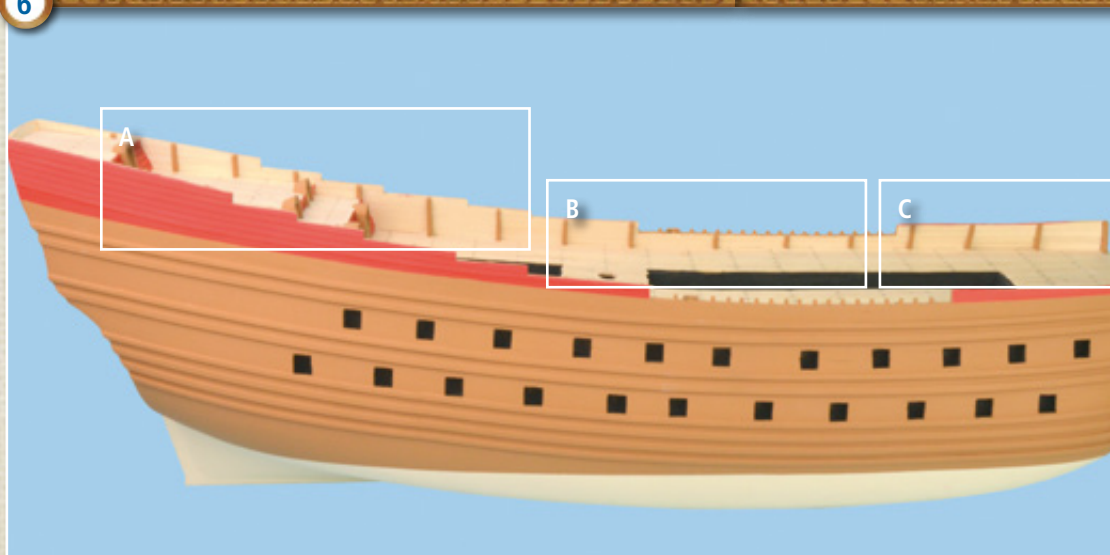

**6** Peignez la partie visible des membrures de la coque en utilisant toujours du vernis brun orangé (RAL 8023). Observez soigneusement l'image de la phase suivante, avant de continuer.



7

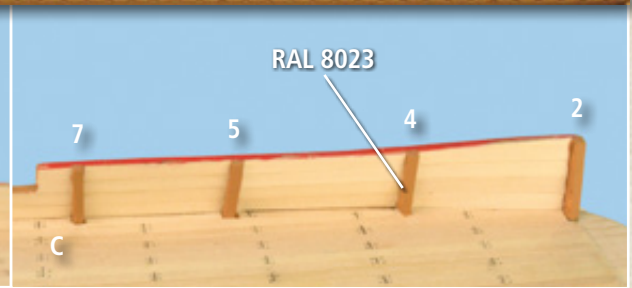
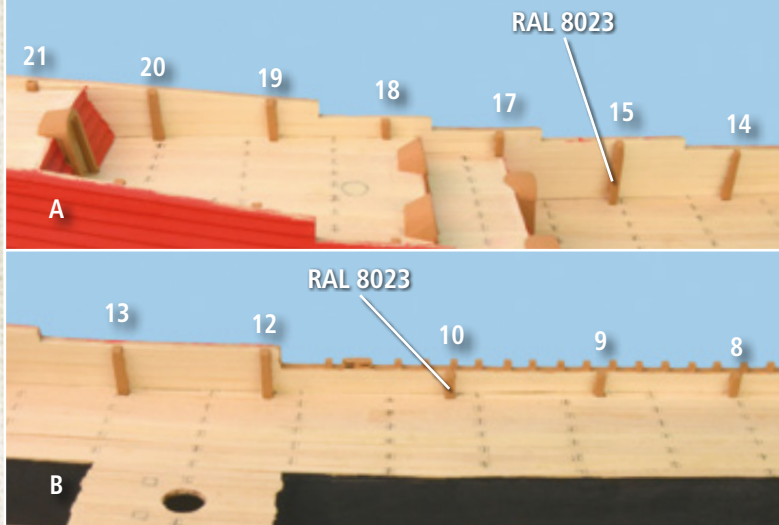

**7** Voici la partie supérieure des membrures 2, 4, 5, 7, 8, 9, 10, 12, 13, 14, 15, 17, 18, 19, 20 et 21 correctement peintes.

8

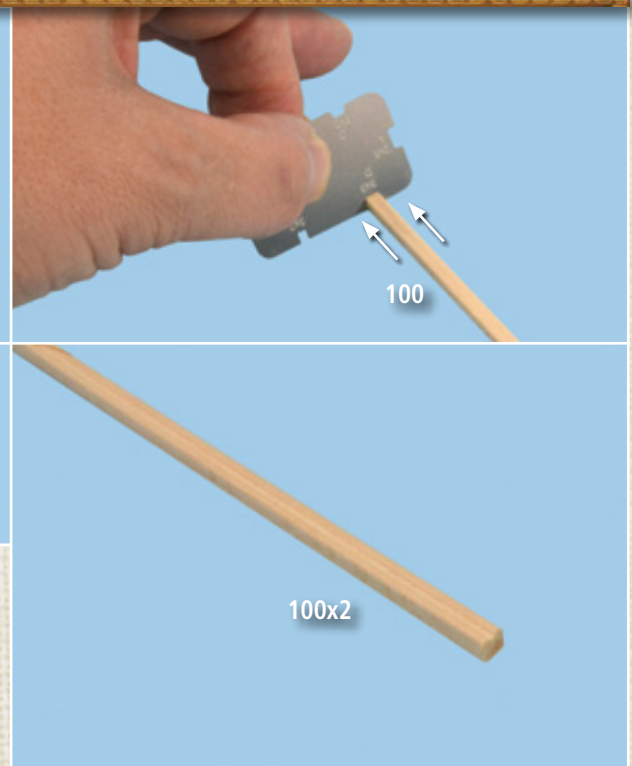
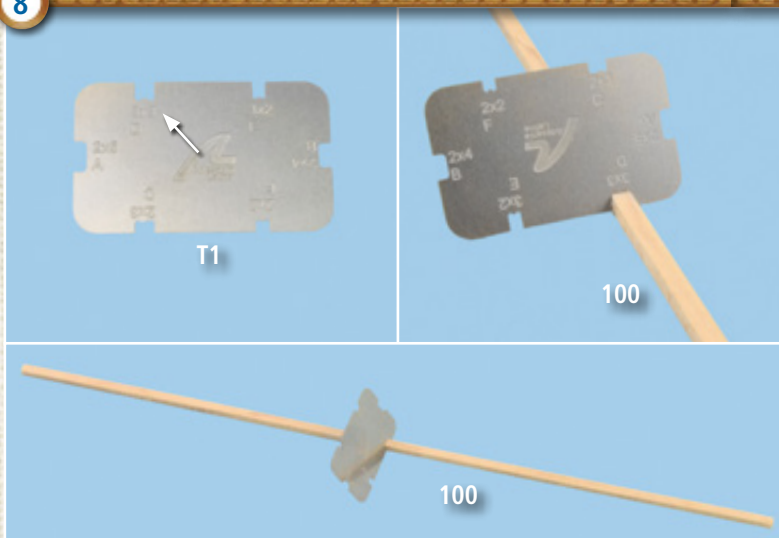

**8** Prenez le petit outil T1 pour façonner les baguettes fournies avec l'étape 57 et les deux baguettes 100 (3x3x300 mm) fournies avec l'étape 83. Façonnez maintenant un côté de chaque baguette avec l'entaille D du petit outil. Pour ce faire, il suffit d'insérer chaque baguette dans l'entaille prévue à cet effet et faire glisser l'outil sur toute sa longueur jusqu'à obtenir la forme voulue.

9



**9** Peignez en gris clair (RAL 9002) les deux baguettes 100 que vous venez de façonner.



10

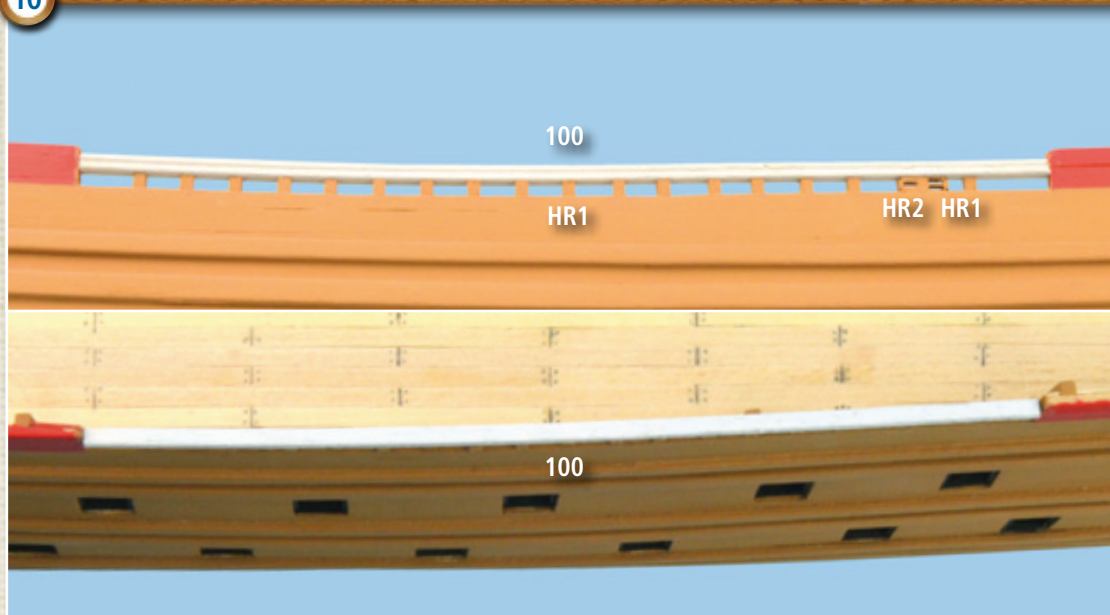

**10** Façonnez comme il faut une des deux baguettes 100 et collez-la sur les éléments HR1 et HR2 qui sont sur le côté gauche de la coque, comme il est illustré sur les images. Le côté de la baguette qui est façonné doit être orienté vers l'extérieur.

11

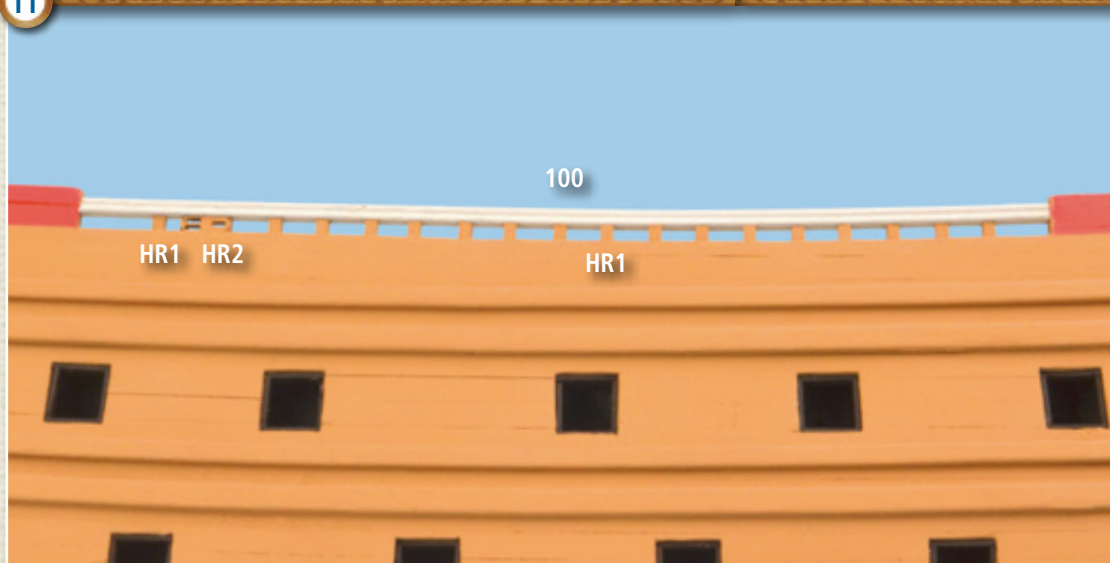

**11** Répétez les opérations décrites à la phase précédente sur le côté droit de la coque.

12



**12** Éliminez à l'aide d'une petite lime les éventuelles petites imperfections des pièces C151a et C151b fournies avec l'étape 107. Collez les bras C151b avec les figures C151a pour obtenir ainsi sept petites figures C151.

13



**13** Appliquez, comme d'habitude, sur les sept petites figures C151 une couche d'apprêt pour métaux avant de commencer la coloration.



14



**14** Commencez à peindre les sept petites figures C151 avec de la couleur chair claire, du jaune foncé (RAL 1023+9004) et du brun noir (RAL 8022), comme il est indiqué sur les photos.

15

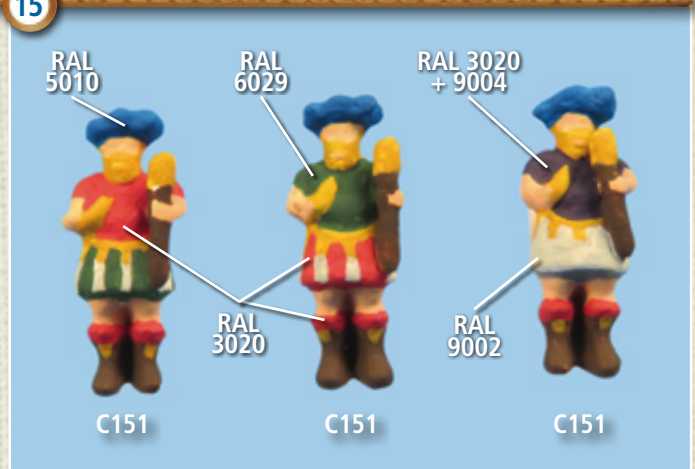

**15** Peignez maintenant les vêtements de trois des petites figures C151 en utilisant du rouge (RAL 3020), du vert (RAL 6029), du bleu (RAL 5010), du gris clair (RAL 9002) et un mélange de rouge et noir (RAL 3020 + 9004). Observez attentivement les images avant de continuer.

16



**16** Accentuez les formes des trois petites figures C151 en utilisant les mêmes couleurs des parties concernées que vous aurez préalablement foncées avec du noir (RAL 9004) ou éclaircies avec du blanc (RAL 9016).

17

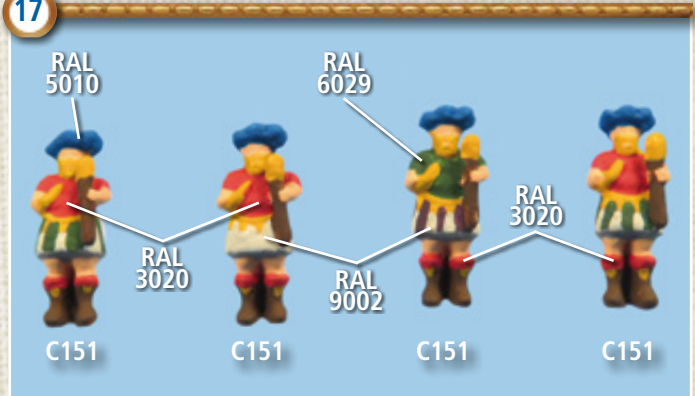

**17** Peignez maintenant les vêtements de quatre autres petites figures C151 en utilisant du vert (RAL 6029), du rouge (RAL 3020), du bleu (RAL 5010), du gris clair (RAL 9002) et un mélange de rouge et noir (RAL 3020 + 9004).

18



**18** Accentuez les formes des quatre petites figures C151 en utilisant les mêmes couleurs des parties concernées que vous aurez foncées avec du noir (RAL 9004) ou éclaircies avec du blanc (RAL 9016). Rangez les pièces fournies avec l'étape courante pour les utiliser durant les étapes suivantes.





# 109. Une hune, la figure de proue et des décorations de la guibre

C126, C110  
Décorations de la  
guibre

C51a, C51b, C51c, C52,  
C53, C54 Figure de  
proue

T5 Hune du beaupré

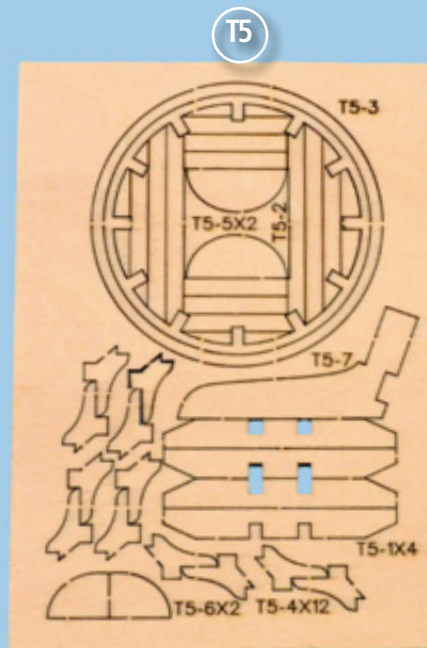

1



C111

**1** Prenez la décoration de la guibre C111 fournie avec l'étape 107 et éliminez les éventuelles petites imperfections à l'aide d'une petite lime. Appliquez ensuite sur la pièce une couche d'apprêt pour métaux.

2



C111

**2** Peignez avec de la couleur chair claire le visage et le buste de la figure sculptée située sur la pièce C111.



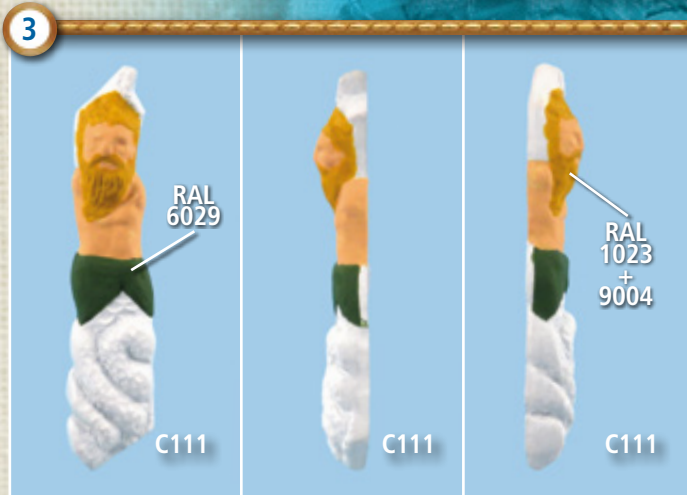

**3** Colorez en vert (RAL 6029) la ceinture de la figure C111, et ensuite en jaune foncé (RAL 1023+9004) les cheveux et la barbe.

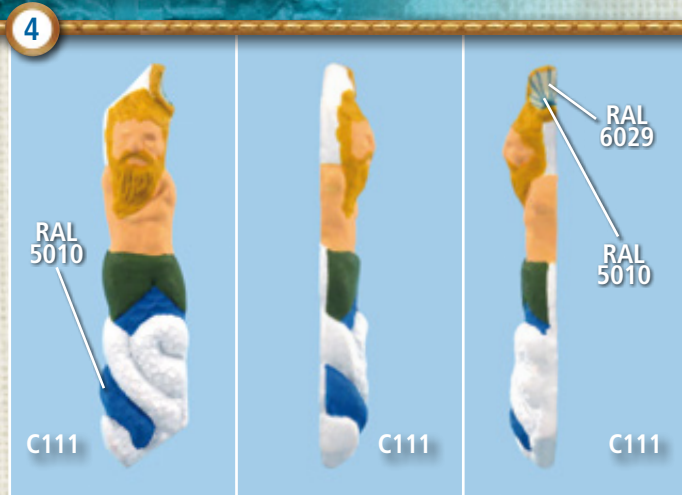

**4** Peignez la partie de la queue de la figure C111 en bleu (RAL 5010) puis tracez des lignes bleues et vertes (RAL 6029) sur le coquillage situé au-dessus de la tête.

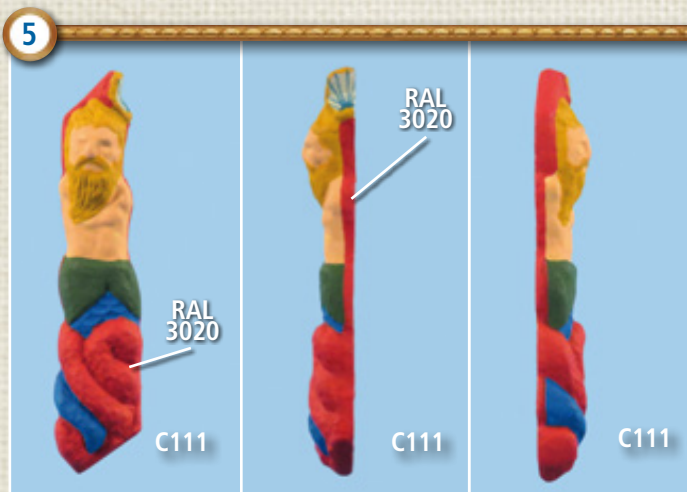

**5** Colorez en rouge (RAL 3020) le reste de la queue et le support arrière de la figure C111.

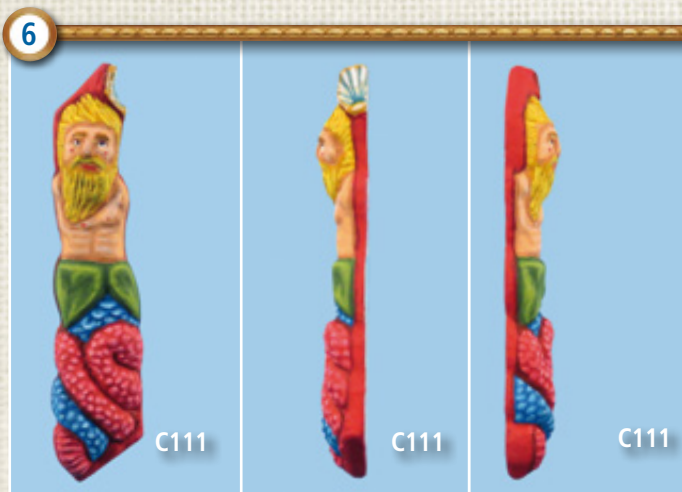

**6** Accentuez les formes de la figure C111 en utilisant les mêmes couleurs des parties concernées que vous aurez préalablement foncées avec du noir (RAL 9004) ou éclaircies avec du blanc (RAL 9016).



**7** Prenez la décoration de la guibre C112 fournie avec l'étape 107 et éliminez les éventuelles petites imperfections à l'aide d'une petite lime. Appliquez ensuite sur la pièce une couche d'apprêt pour métaux puis peignez, avec de la couleur chair claire, le visage, le bras et les jambes.

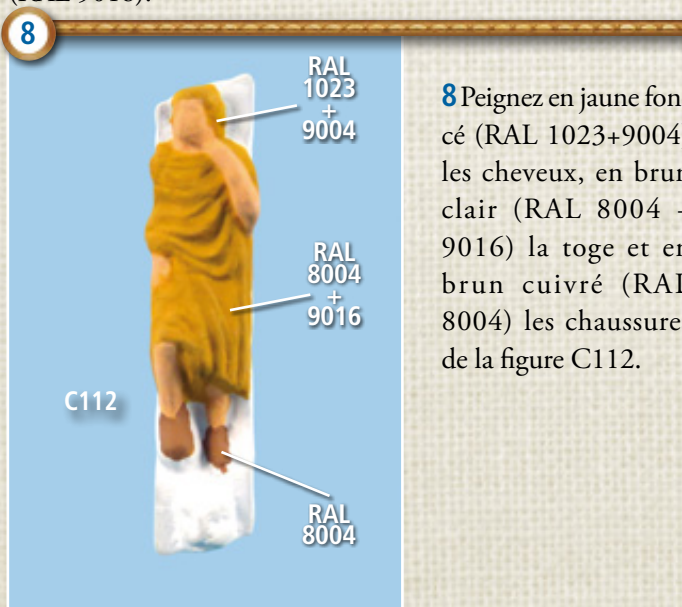

**8** Peignez en jaune foncé (RAL 1023+9004) les cheveux, en brun clair (RAL 8004 + 9016) la toge et en brun cuivré (RAL 8004) les chaussures de la figure C112.



9

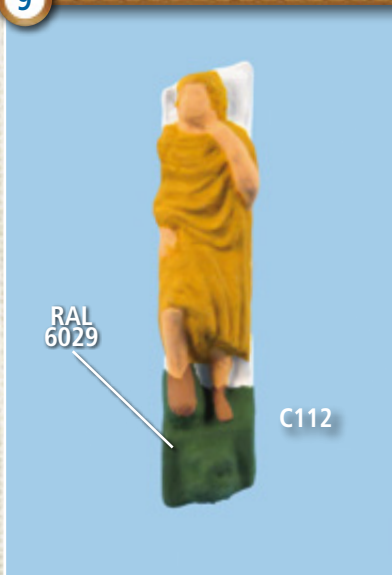

**9** Colorez en vert (RAL 6029) le socle de la figure C112.

10

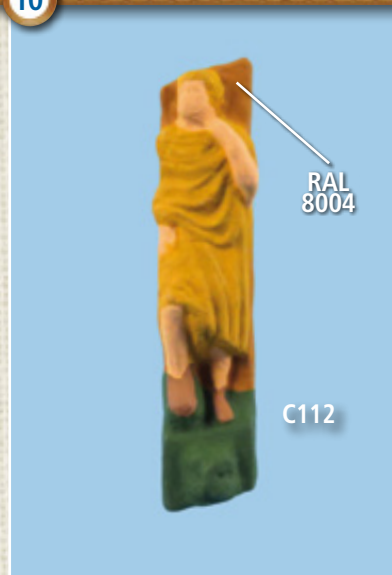

**10** Peignez le support postérieur de la décoration C112 en brun cuivré (RAL 8004).

11



**11** Accentuez les formes de la figure C112 en utilisant, pour chaque partie concernée, la même couleur que vous aurez foncée avec du noir (RAL 9004) ou éclaircie avec du blanc (RAL 9016).

12



**12** Prenez maintenant la décoration C113 fournie avec l'étape 107; éliminez les éventuelles petites imperfections à l'aide d'une lime et appliquez une couche d'apprêt pour métaux. Colorez avec de la couleur chair claire le visage, le bras et les jambes de la figure.

13

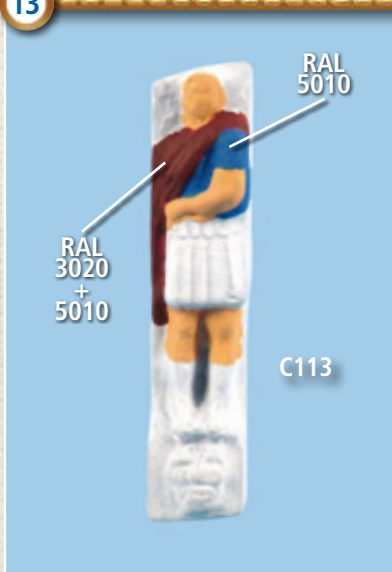

**13** Peignez en bleu (RAL 5010) le buste de la figure C113 et en pourpre (RAL 3020 + 5010) le manteau.

14

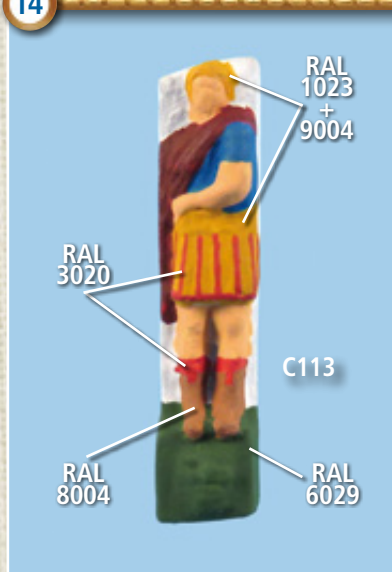

**14** Continuez à colorer les détails de la décoration C113 comme il est montré sur la photo. Utilisez du jaune foncé (RAL 1023+9004), du brun cuivré (RAL 8004), du rouge (RAL 3020) et du vert (RAL 6029).



15



**15** Peignez le support postérieur de la décoration C113 en brun cuivré (RAL 8004).

16



**16** Accentuez ensuite les formes de la figure C113 en utilisant les mêmes couleurs des parties concernées que vous aurez foncées avec du noir (RAL 9004) ou éclaircies avec du blanc (RAL 9016).

17



**17** Prenez la pièce C114 fournie avec l'étape 107 et poncez-la avec une lime; appliquez ensuite sur la pièce une couche d'apprêt pour métaux. Peignez, avec de la couleur chair claire, le visage et les jambes de la figure et colorez le vêtement avec du bleu (RAL 5010) et du gris clair (RAL 9002).

18



**18** Colorez en rouge (RAL 3020) le manteau et le bord des bottes de la figure C114. Peignez ensuite en jaune foncé (RAL 1023+9004) la ceinture et les cheveux.

19

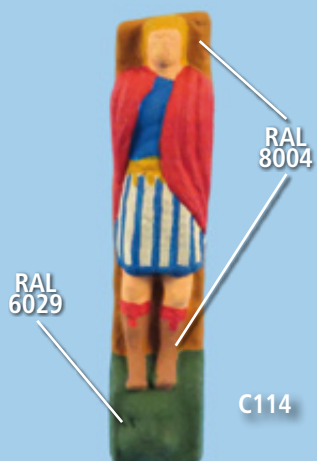

**19** Peignez en brun cuivré (RAL 8004) les bottes et le support postérieur de la décoration C114. Colorez ensuite en vert (RAL 6029) le socle.

20



**20** Accentuez les formes de la figure C114 en utilisant les mêmes couleurs des parties concernées que vous aurez foncées avec du noir (RAL 9004) ou éclaircies avec du blanc (RAL 9016).



21



**21** Prenez maintenant les décorations de poupe C149a, C149b, C150a et C150b fournies avec l'étape 107. Poncez-les à l'aide d'une lime. Collez les bras C149b et C150b aux figures C149a et C150a et obtenez ainsi les petites figures C149 et C150. Appliquez sur les pièces une couche d'apprêt pour métaux.

22



**22** Commencez à peindre les petites figures C149 et C150 avec de la couleur chair claire, du bleu (RAL 5010), du jaune foncé (RAL 1023+9004) et du brun (RAL 8002), comme il est indiqué sur la photo.

23



**23** Peignez maintenant en rouge (RAL 3020), en vert (RAL 6029) et en gris clair (RAL 9002) les vêtements et les supports des petites figures C149 et C150. Observez bien les images avant de procéder.

24



**24** Complétez la coloration des petites figures C149 et C150 en accentuant les formes de la figure en utilisant, pour chaque partie concernée, la même couleur que vous aurez foncée avec du noir (RAL 9004) ou éclaircie avec du blanc (RAL 9016).



# 110. Des décorations de la guibre

C127-C137 Onze décorations de la guibre



1



C115



C115

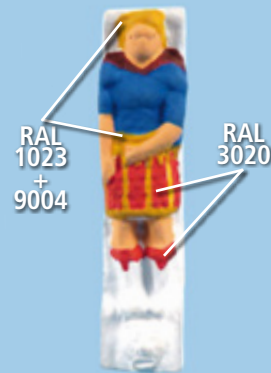

C115

1 Prenez la décoration de la guibre C115 fournie avec l'étape 108. Éliminez les éventuelles petites imperfections à l'aide d'une petite lime et appliquez ensuite sur la pièce une couche d'apprêt pour métaux. Colorez ensuite le visage, les bras et les jambes de la figure avec de la couleur chair claire. Peignez ensuite les détails de la figure en bleu (RAL 5010), en pourpre (RAL 3020 + 5010), en rouge (RAL 3020) et en jaune foncé (RAL 1023+9004).

2



C115



C115



C115



C131

2 Colorez en vert (RAL 6029) le socle de la figure C115 et en brun cuivré (RAL 8004) le reste du support. Accentuez les formes de la figure en utilisant les mêmes couleurs des parties concernées que vous aurez foncées avec du noir (RAL 9004) ou éclaircies avec du blanc (RAL 9016). Peignez de la même manière la décoration C131 fournie avec l'étape courante.



3



C116



C116



C116

**3** Prenez maintenant la décoration de la guibre C116 fournie avec l'étape 108, poncez-la à l'aide d'une petite lime et appliquez une couche d'apprêt pour métaux. Peignez avec de la couleur chair claire le visage et les jambes de la figure sculptée sur la pièce. Continuez à colorer les détails de la pièce comme il est illustré sur les photos. Utilisez du brun noir (RAL 8022), du bleu (RAL 5010), du gris (RAL 9002), du rouge (RAL 3020) et du jaune foncé (RAL 1023+9004).

4



C116



C116



C132

**4** Colorez en vert (RAL 6029) le socle et en brun cuivré (RAL 8004) le reste du support de la figure C116. Complétez la peinture des petites figures en accentuant les formes de la figure en utilisant, pour chaque partie concernée, la même couleur que vous aurez foncée avec du noir (RAL 9004) ou éclaircie avec du blanc (RAL 9016). Peignez de la même manière la pièce C132 fournie avec l'étape courante.

5



C117



C117



C117



C117



C133

**5** Prenez maintenant la décoration C117 fournie avec l'étape 108. Éliminez les éventuelles imperfections à l'aide d'une lime et appliquez une fine couche d'apprêt pour métaux. Colorez avec de la couleur chair claire le visage, et les mains de la figure. Complétez la peinture avec du brun noir (RAL 8022), du jaune foncé (RAL 1023+9004), du brun cuivré

(RAL 8004) et du vert (RAL 6029). Accentuez ensuite les formes de la figure en utilisant les mêmes couleurs des parties concernées que vous aurez foncées avec du noir (RAL 9004) ou éclaircies avec du blanc (RAL 9016). Peignez de la même manière la pièce C133 fournie avec l'étape courante.



6

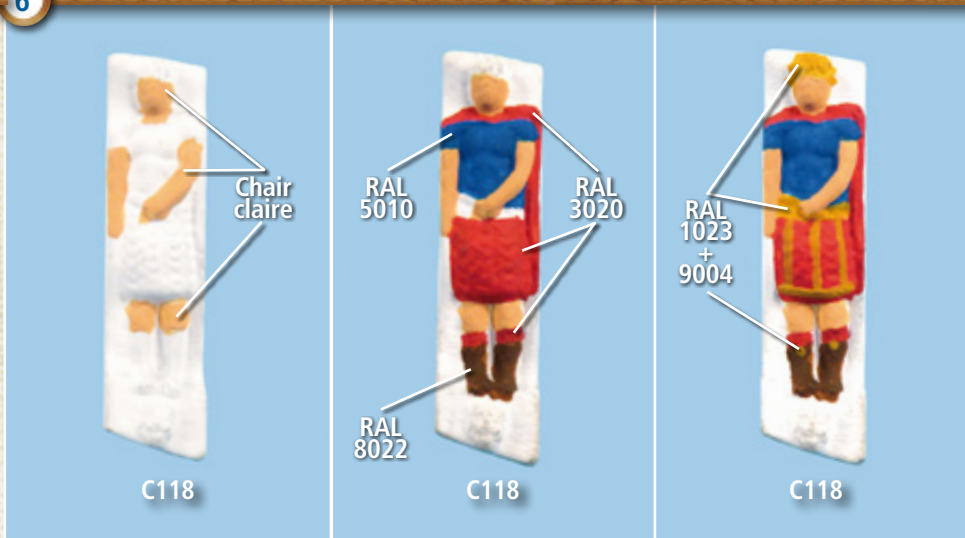

6 Prenez la décoration C118 fournie avec l'étape 108. Poncez-la à l'aide d'une lime puis appliquez sur la surface une couche d'apprêt pour métaux. Peignez-la ensuite avec de la couleur chair claire, du bleu (RAL 5010), le rouge (RAL 3020), du brun noir (RAL 8022) et du jaune foncé (RAL 1023+9004).

7

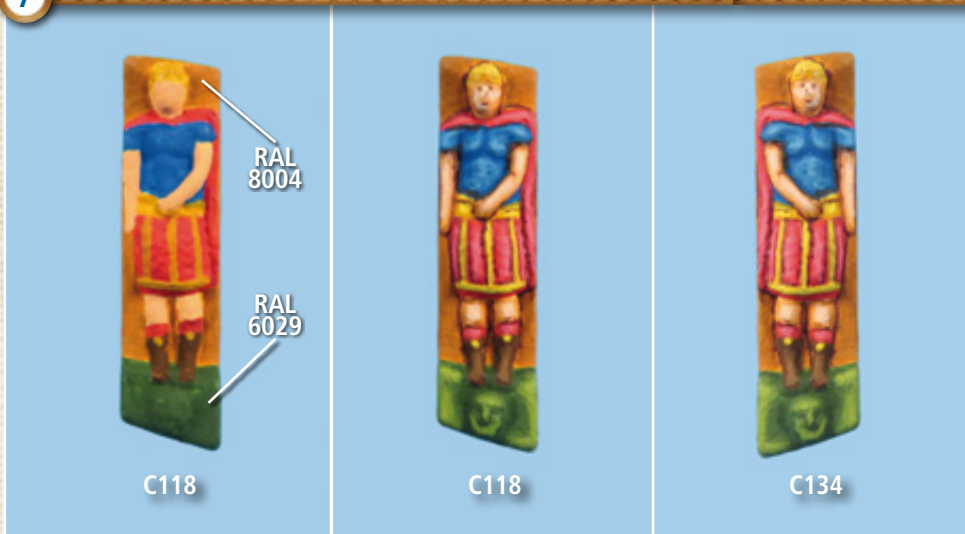

7 Continuez en colorant en vert (RAL 6029) le socle et en brun cuivré (RAL 8004) le reste du support. Accentuez les formes de la figure C118 en utilisant les mêmes couleurs des parties concernées que vous aurez foncées avec du noir (RAL 9004) ou éclaircies avec du blanc (RAL 9016). Peignez ensuite de la même manière la pièce C134 fournie avec l'étape courante.

8

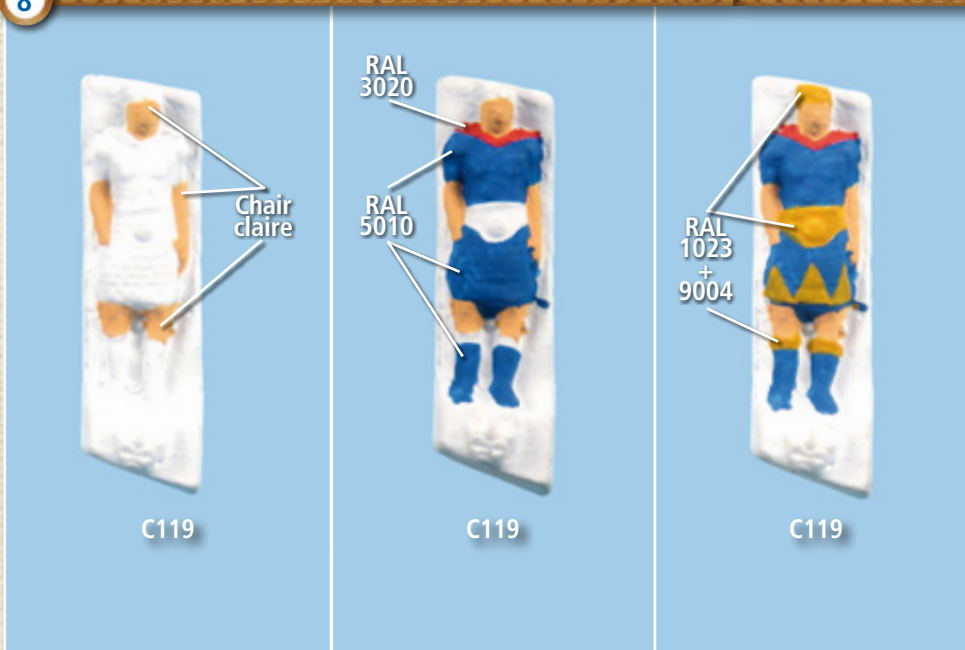

8 Prenez la décoration C119 fournie avec l'étape 108. Effectuez, comme d'habitude, les travaux préliminaires en utilisant la lime et de l'apprêt pour métaux. Peignez ensuite la pièce avec de la couleur chair claire, du bleu (RAL 5010), du rouge (RAL 3020) et du jaune foncé (RAL 1023+9004), comme il est montré sur les images.



9



**9** Colorez en vert (RAL 6029) et en brun cuivré (RAL 8004) le socle et le support de la figure C119. Accentuez ensuite leurs formes en utilisant les mêmes couleurs des parties concernées que vous aurez foncées avec du noir (RAL 9004) ou éclaircies avec du blanc (RAL 9016). Peignez de la même manière la pièce C135 fournie avec l'étape courante.

10

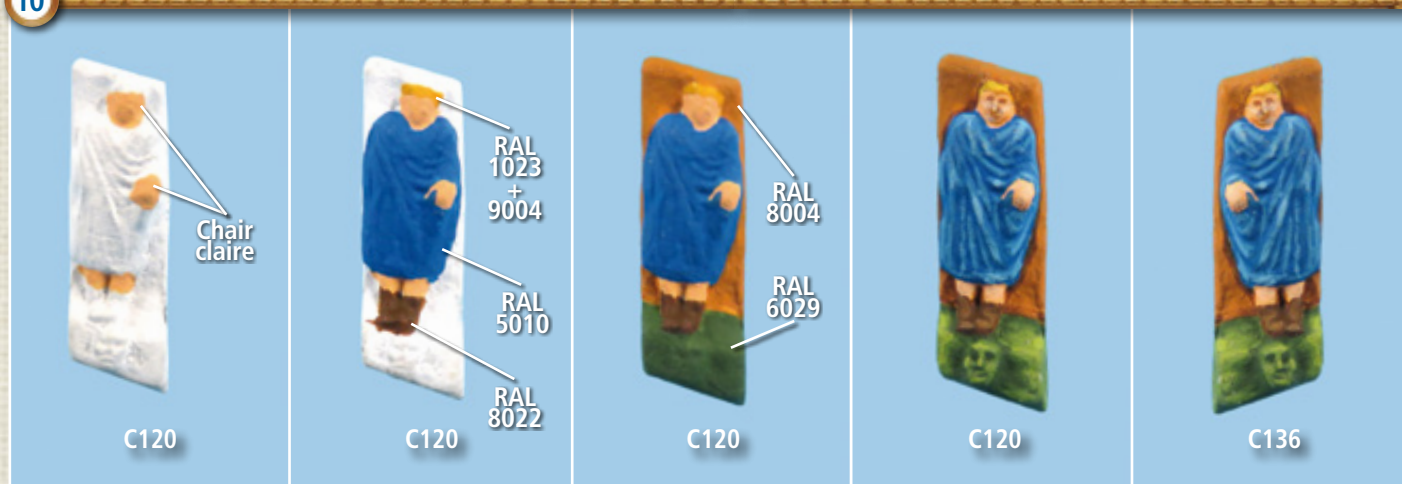

**10** Passez maintenant à la décoration C120 fournie, elle aussi, avec l'étape 108. Préparez-la pour à être peinte comme vous avez déjà fait avec les autres pièces. Colorez-la ensuite avec de la couleur chair claire, avec du bleu (RAL 5010), du brun noir (RAL 8022), du vert (RAL 6029), du jaune foncé

(RAL 1023+9004) et du brun cuivré (RAL 8004). Accentuez ensuite les formes avec la même technique déjà utilisée pour les autres pièces. Peignez, de la même manière, la pièce C136 fournie avec l'étape courante.

11



**11** Prenez maintenant la décoration C121 fournie avec l'étape 108. Préparez-la à la peinture comme vous avez déjà fait avec les autres pièces. Colorez-la ensuite avec de la couleur chair claire, avec du rouge (RAL 3020), du brun noir (RAL 8022), du vert (RAL 6029), du jaune foncé (RAL 1023+9004) et du brun cuivré (RAL 8004). Mettez enfin en évidence les formes de la figure. Peignez, aussi de la même manière, la pièce C137 fournie avec l'étape courante.



12



**12** Peignez les décorations C127, C128, C129 et C130, fournies avec l'étape courante, de manière identique aux pièces C111, C112, C113 et C114 pendant l'étape 109.

13

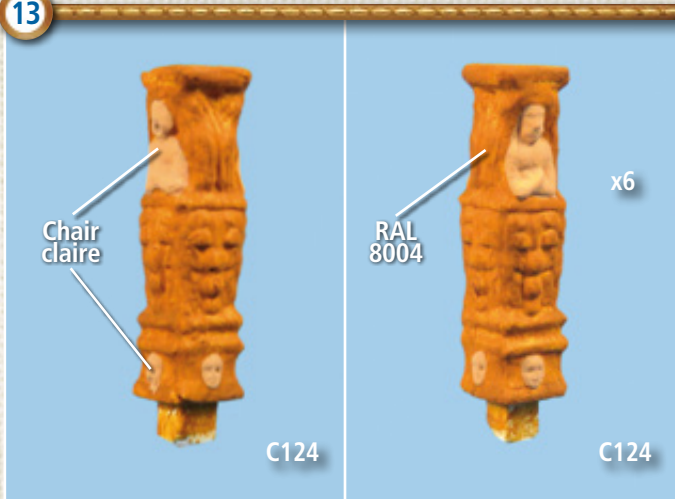

**13** Prenez les six décorations de proue C124 fournies avec l'étape 108 et préparez-les pour être peintes. Peignez-les ensuite avec de la couleur Chair claire et avec du brun cuivré (RAL 8004) en vous aidant des images.

14

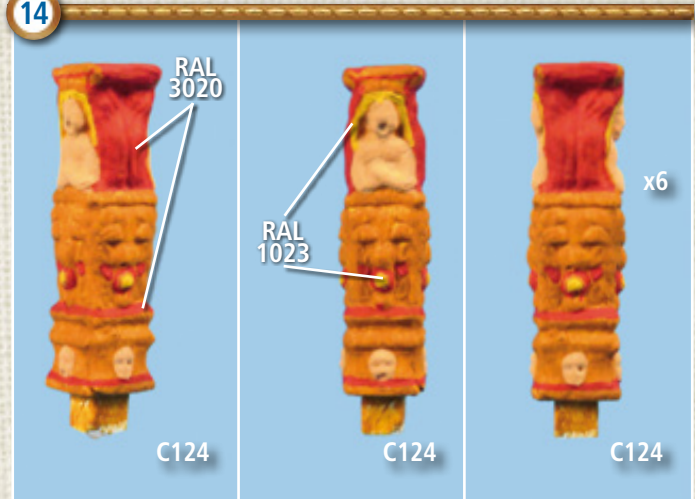

**14** Colorez ensuite en rouge (RAL 3020) et en jaune (RAL 1023) les détails des pièces C124 qui sont illustrés dans l'image.

15

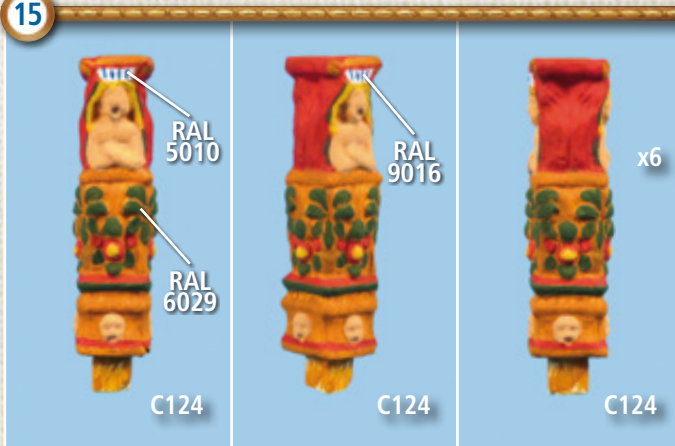

**15** Peignez en vert (RAL 6029) les détails situés au milieu des pièces C124. Retouchez ensuite les détails de la partie supérieure des décorations en utilisant du blanc (RAL 9016) et du bleu (RAL 5010).

16



**16** Terminez la peinture des six pièces C124 en accentuant les formes de la figure; utilisez, pour chaque partie concernée, la même couleur que vous aurez foncée avec du noir (RAL 9004) ou éclaircie avec du blanc (RAL 9016).



# 111. Des tiges rondes en bois et des décorations

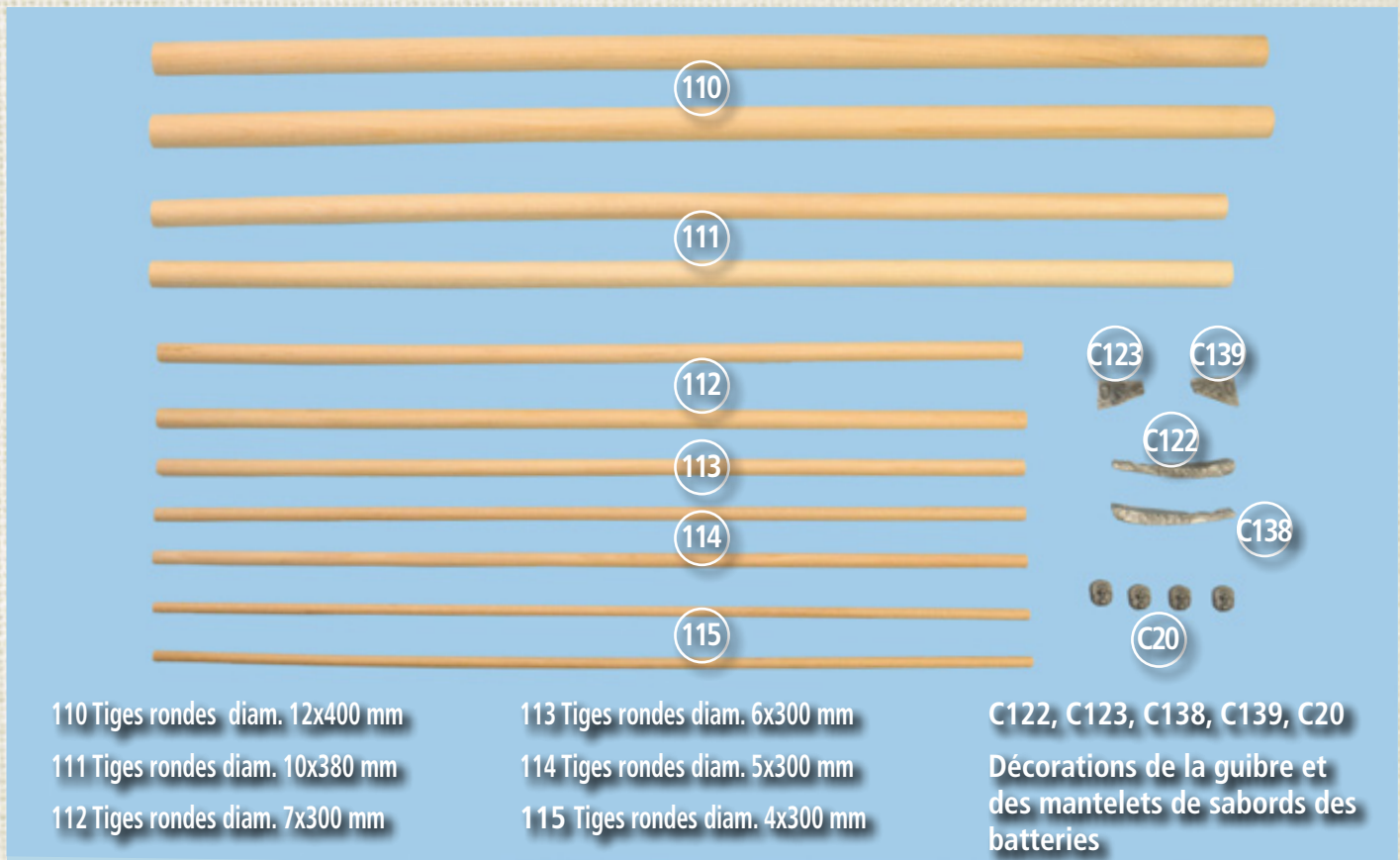

**1** Prenez les pièces de la figure de proue (C51a, C51b, C51c, C52, C53, C54) fournies avec l'étape 109. Poncez-les avec une petite lime et appliquez sur leurs surfaces de l'apprêt pour métaux.



**2** Appliquez une couche de vernis de couleur or sur les pièces C51a, C51b, C51c, C52, C53 et C54.





**3** Utilisez du rouge (RAL 3020) pour peindre la bouche du lion C51a et tracer des lignes sur sa crinière. Colorez ensuite les dents et les yeux en blanc (RAL 9016) et les pupilles en noir (RAL 9004).



**4** Identifiez le bouclier C52, et peignez-le comme il est illustré sur les images. Utilisez du rouge (RAL 3020) et du bleu (RAL 5010).

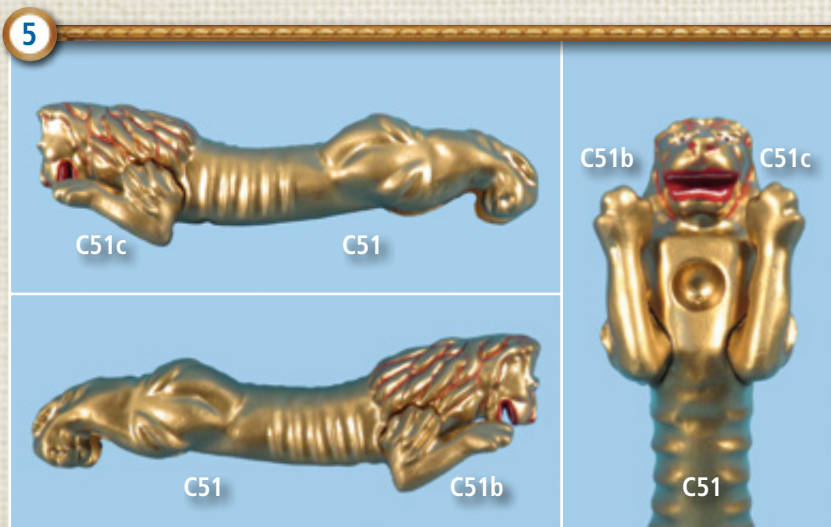

**5** Collez les pattes antérieures C51b et C51c avec le corps du lion C51a et terminez ainsi la figure du lion que nous identifierons avec la sigle C51.



**6** Collez le bouclier C52 entre les pattes antérieures du lion C51.



**7** Rangez les éléments de la figure de proue C51, C53 et C54 dans l'attente de les utiliser sur la proue de la coque.

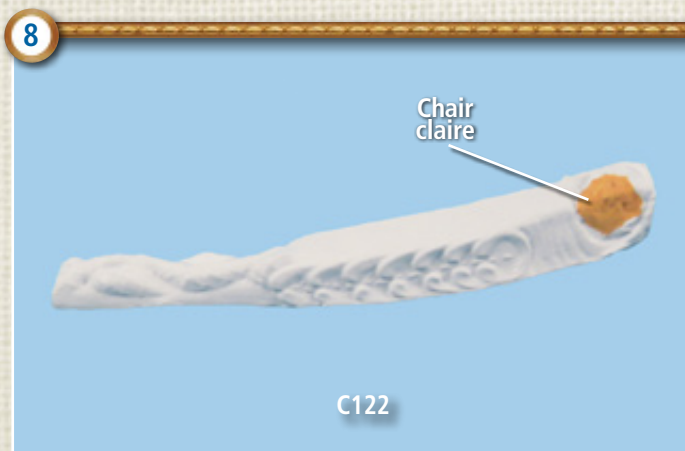

**8** Poncez la décoration C122 avec une lime et appliquez sur la surface une couche d'apprêt pour métaux. Peignez avec de la couleur chair claire le visage de la figure sculptées sur la pièce.



9



9 Commencez à peindre en rouge (RAL 3020) le corps de la figure C122 comme il est montré sur la photo.

10

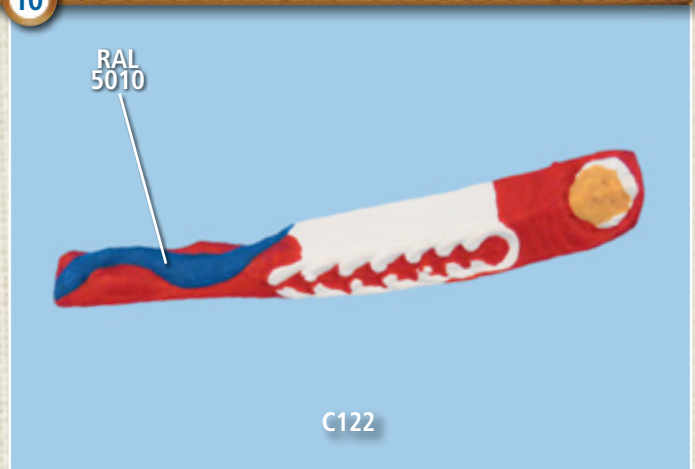

10 Continuez en colorant en bleu (RAL 5010) le corps de la figure C122.

11

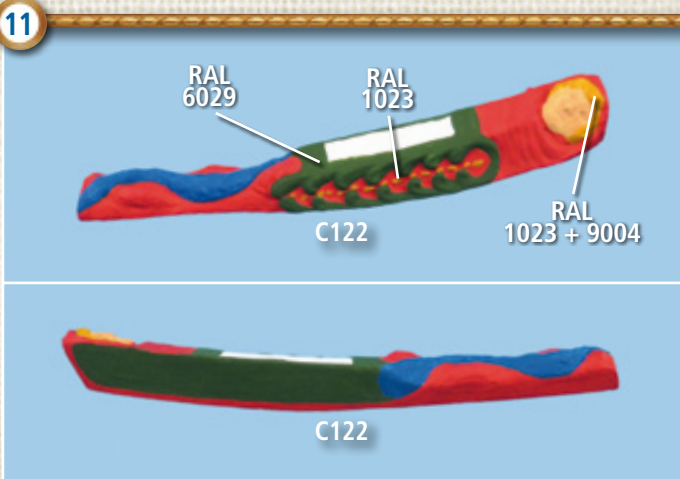

11 Peignez en vert (RAL 6029), en jaune (RAL 1023) et en jaune foncé (RAL 1023+9004) des détails de la décoration C122, comme il est illustré dans les images.

12



12 Accentuez les formes en utilisant, pour chaque partie concernée, la même couleur que vous aurez foncée avec du noir (RAL 9004) ou éclaircie avec du blanc (RAL 9016) et complétez ainsi la peinture de la figure C122.

13



13 Peignez la décoration C138 de même manière identique à la pièce C122.

14



14 Prenez maintenant la décoration C123, poncez-la avec une petite lime et appliquez sur sa surface une couche d'apprêt pour métaux. Puis commencez à peindre le visage et la main de la figure représentée sur la pièce avec la couleur chair claire.



15



**15** Colorez en brun noir (RAL 8022) les cheveux, la barbe et les bottes de la figure C123, peignez ensuite le vêtement en gris foncé (RAL 9002 + 9004).

16

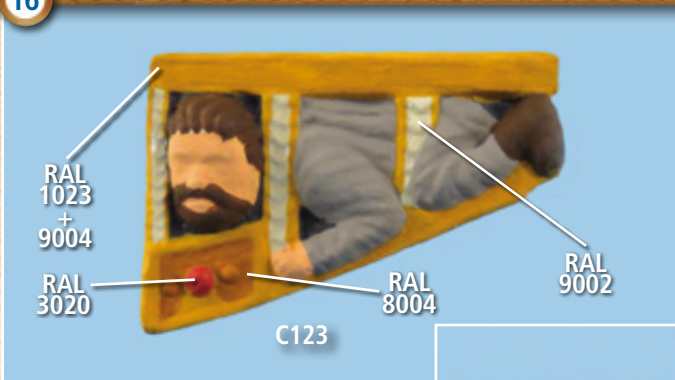

**16** Continuez la peinture des détails de la pièce C123. Utilisez du jaune foncé (RAL 1023+9004), du brun cuivré (RAL 8004), du rouge (RAL 3020) et du gris (RAL 9002).

17

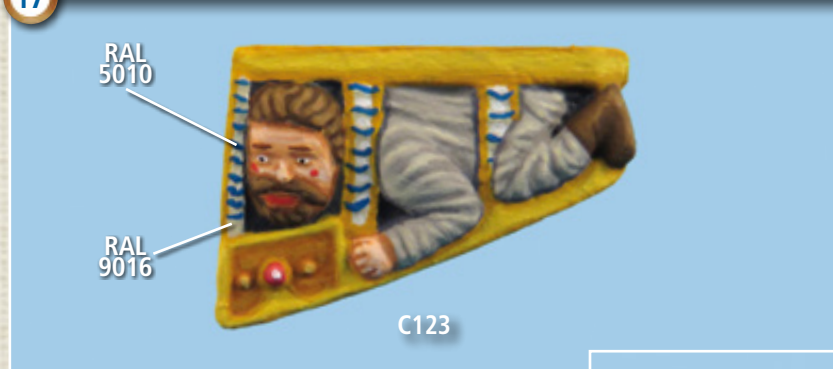

**17** Complétez la peinture avec quelques touches de bleu (RAL 5010) et de blanc (RAL 9016). Si nécessaire, mettez en évidence les traits du visage puis accentuez les formes de la figure en utilisant, pour chaque partie concernée, la même couleur que vous aurez foncée avec du noir (RAL 9004) ou éclaircie avec du blanc (RAL 9016).

18

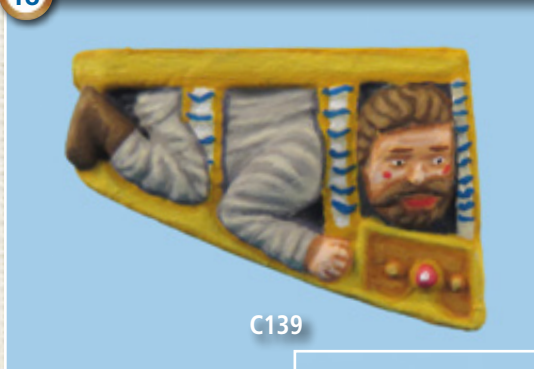

**18** Colorez la décoration C139 de même manière identique à la pièce C123.

19



**19** Prenez la décoration C110 fournie avec l'étape 109 et effectuez les travaux préliminaires habituels avec la lime et l'apprêt pour métaux.

20

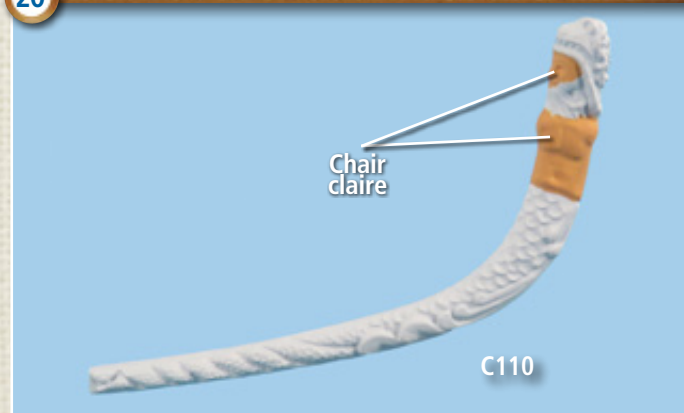

**20** Peignez avec de la couleur chair claire le visage et le buste de la figure sculptée sur la pièce C110.



21

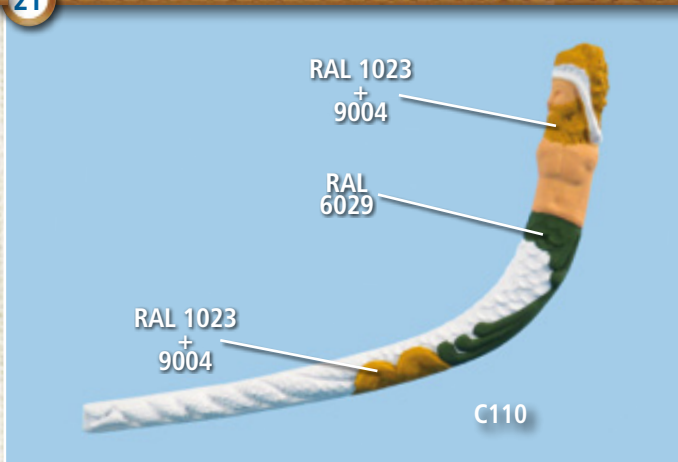

**21** Peignez une partie de la queue de la figure C110 avec du vert (RAL 6029) et du jaune foncé (RAL 1023+9004); utilisez aussi du jaune foncé (RAL 1023+9004) pour colorer la barbe et les cheveux.

22



**22** Colorez en pourpre (RAL 3020 + 5010) la partie de la queue qui est montrée sur la photo.

23

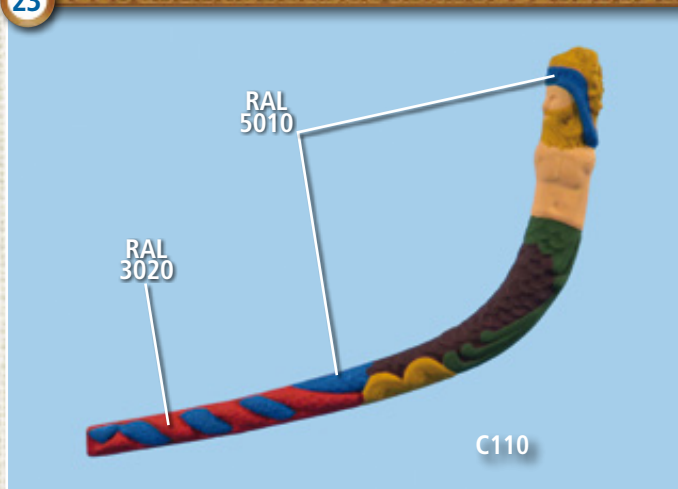

**23** Peignez le bout de la queue de la figure C110 en rouge (RAL 3020) et en bleu (RAL 5010). Utilisez aussi du bleu pour peindre le bandeau situé sur le visage.

24

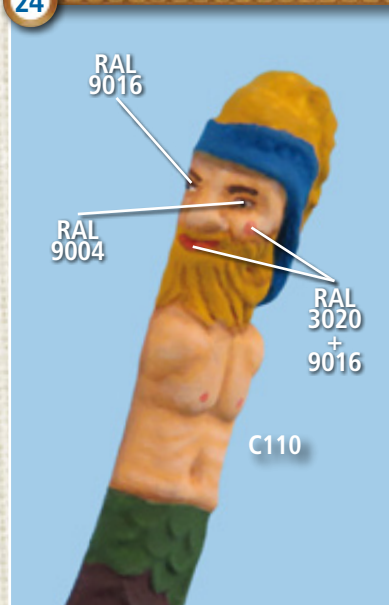

**24** Continuez en peignant ensuite en blanc (RAL 9016) les yeux, en noir (RAL 9004) les pupilles et en rose (RAL 3020 + 9016) la bouche, les joues et les mamelons de la figure C110.

25



**25** Pour terminer, accentuez les formes de la figure C110 en utilisant les mêmes couleurs des parties concernées que vous aurez foncées avec du noir (RAL 9004) ou éclaircies avec du blanc (RAL 9016).

26



**26** Répétez les opérations des phases 19-25 pour colorer aussi la décoration C126 fournie avec l'étape 109.



# 112. Une hune, des poulies, des pitons et du fil à hauban écriu

T6 Éléments de la hune d'artimon

116 Poulies simples de 4 mm

117 Pitons

Fil à hauban écriu, diam. 0,15 mm

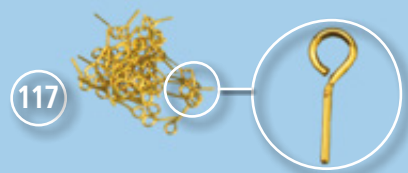
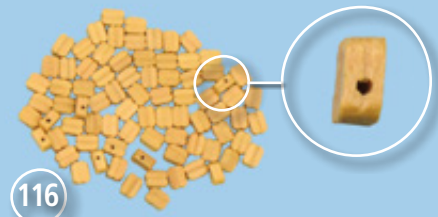
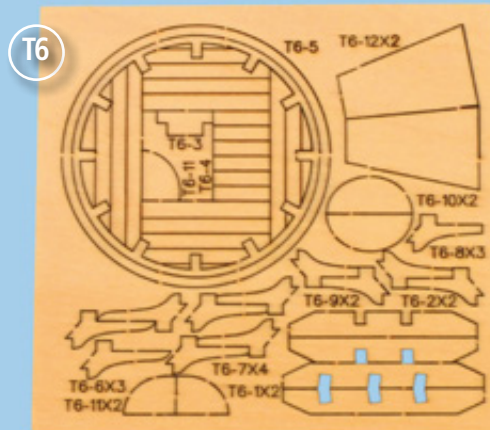

1

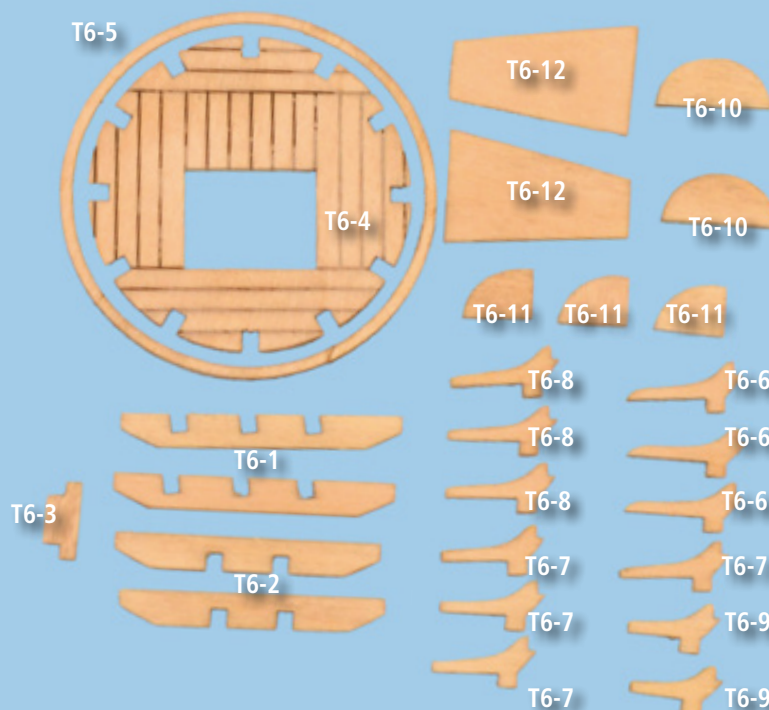

1 Prenez la planchette prédécoupée avec les éléments de la hune T6. Détachez toutes les pièces à l'aide d'un cutter et poncez leurs bords avec du papier de verre à grains fins pour éliminer les traces de la découpe laser et obtenir ainsi des contours lisses et uniformes.



2

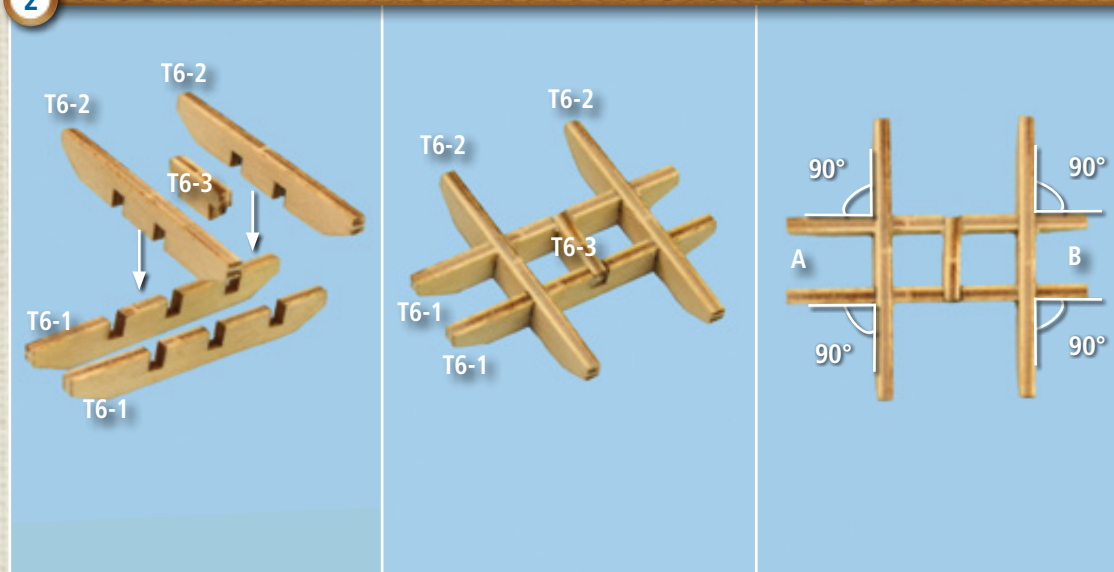

**2** Encastrez et collez les entretoises T6-2 et la barre T6-3 dans les entailles des deux entretoises T6-1, et terminez ainsi la structure à croix de la hune. Assurez-vous que les pièces forment, entre elles, des angles de 90 degrés. Nous identifions comme A et B les extrémités de la structure à croix qui sont illustrées sur la troisième image.

3

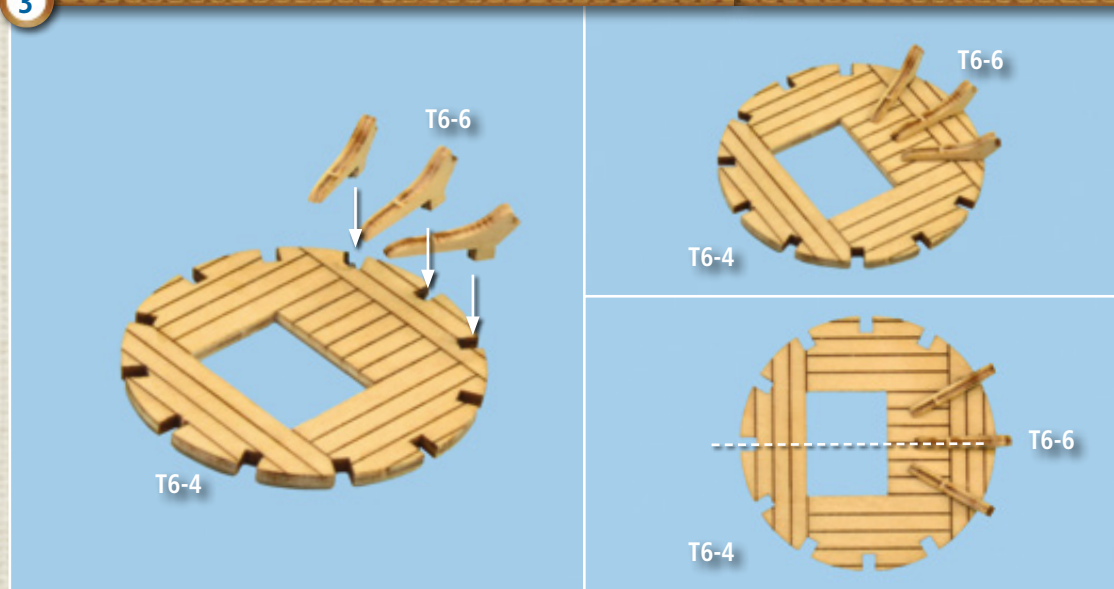

**3** Encastrez et collez trois pièces T6-6 dans les entailles de la plate-forme T6-4, qui sont indiquées sur les photos. Vérifiez, en observant toujours les images, que les pièces T6-6 soient correctement alignées.

4

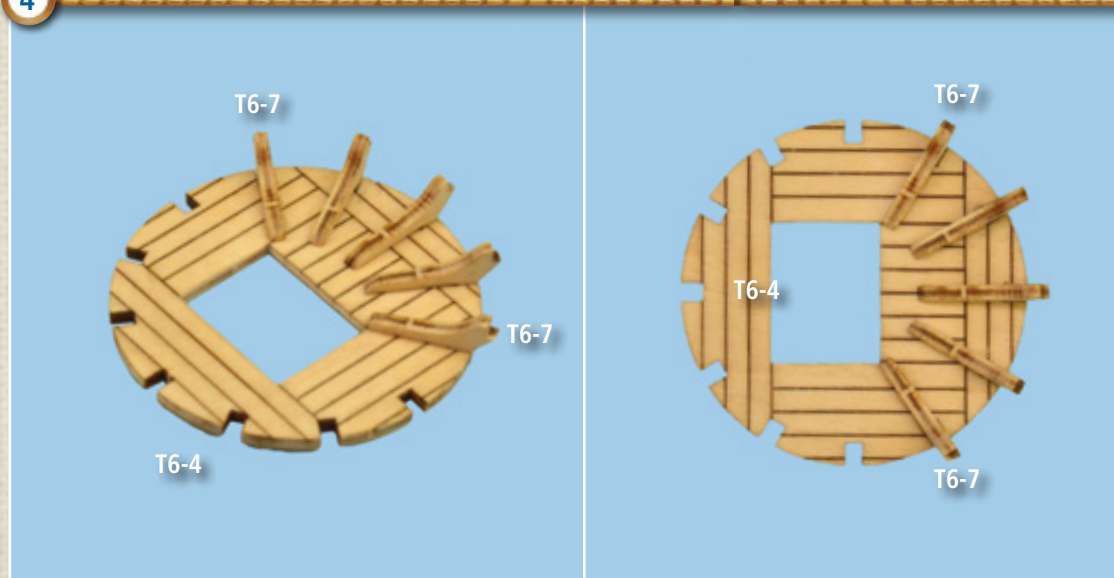

**4** Collez deux pièces T6-7 sur la plate-forme T6-4 en les plaçant une sur chaque côté des trois pièces précédentes.



5

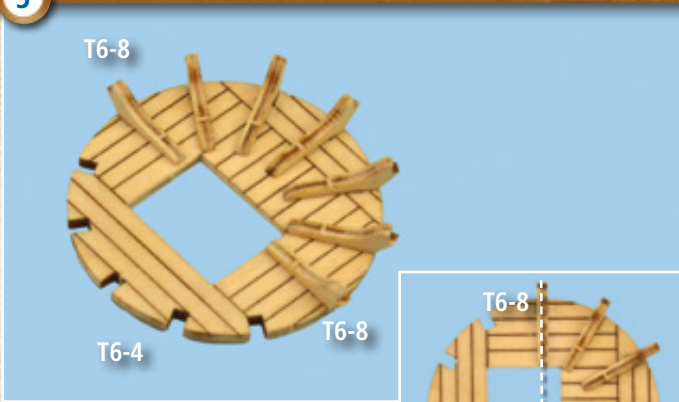

5 Installez sur la plate-forme T6-4 deux pièces T6-8 afin qu'elles soient alignées entre elles.

6

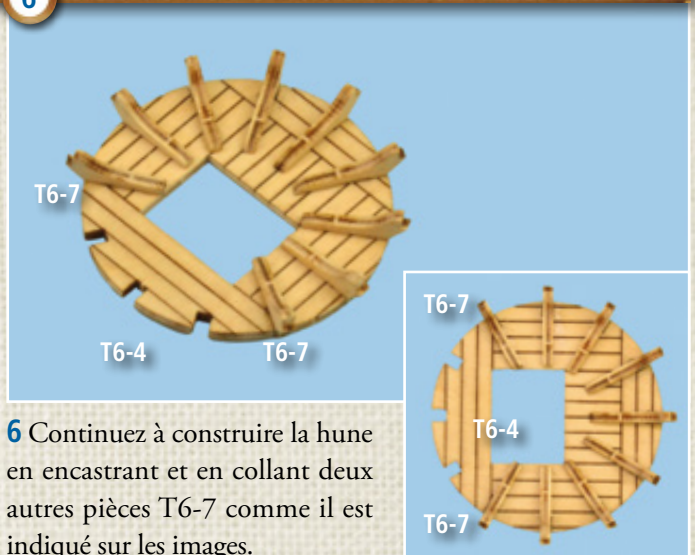

6 Continuez à construire la hune en encastrant et en collant deux autres pièces T6-7 comme il est indiqué sur les images.

7

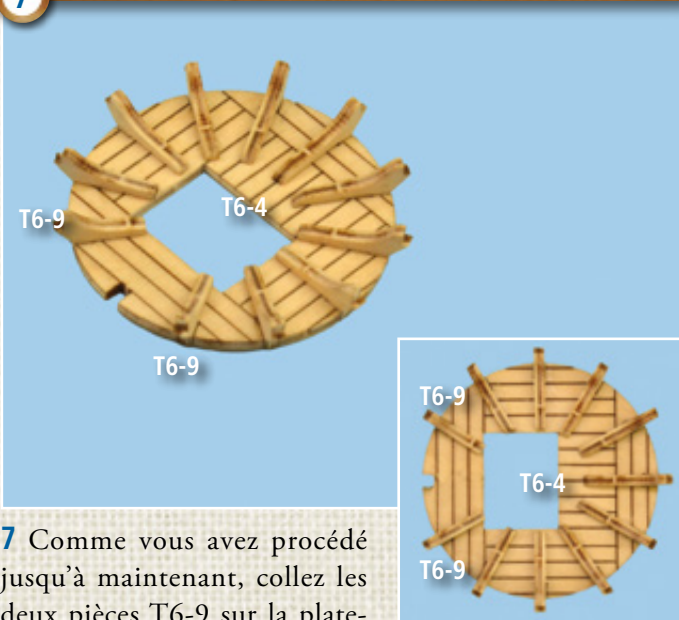

7 Comme vous avez procédé jusqu'à maintenant, collez les deux pièces T6-9 sur la plate-forme T6-4.

8

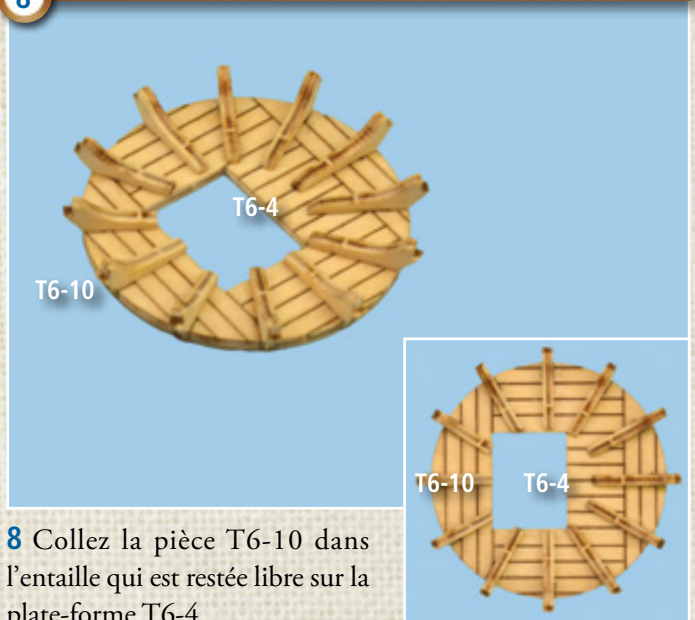

8 Collez la pièce T6-10 dans l'entaille qui est restée libre sur la plate-forme T6-4.

9

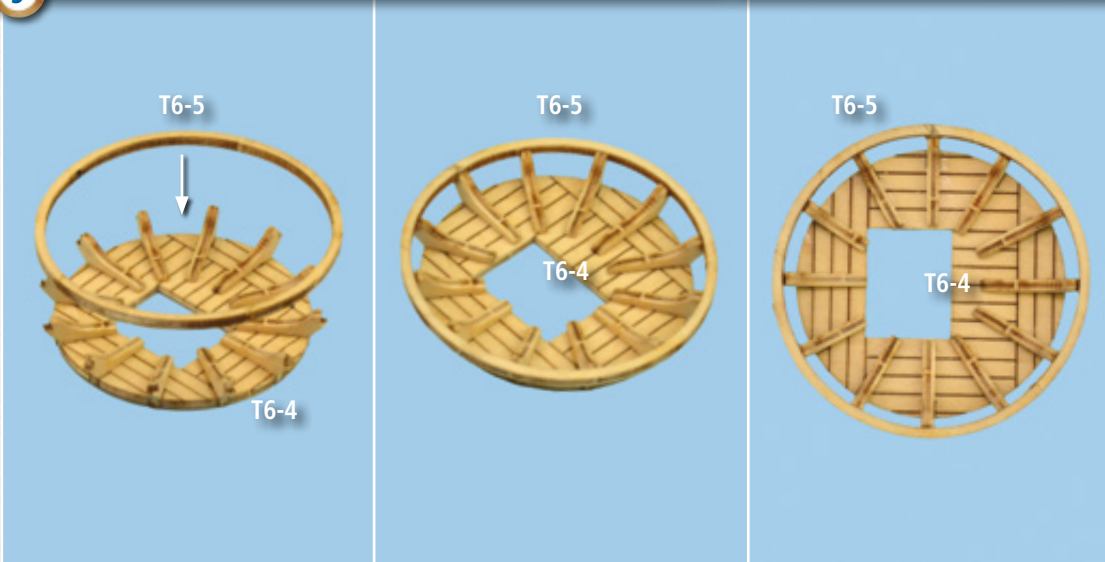

9 Prenez la pièce T6-5 et collez-la dans les entailles prévues à cet effet qui sont situées sur les extrémités supérieures des pièces T6-6, T6-7, T6-8 et T6-9.



10

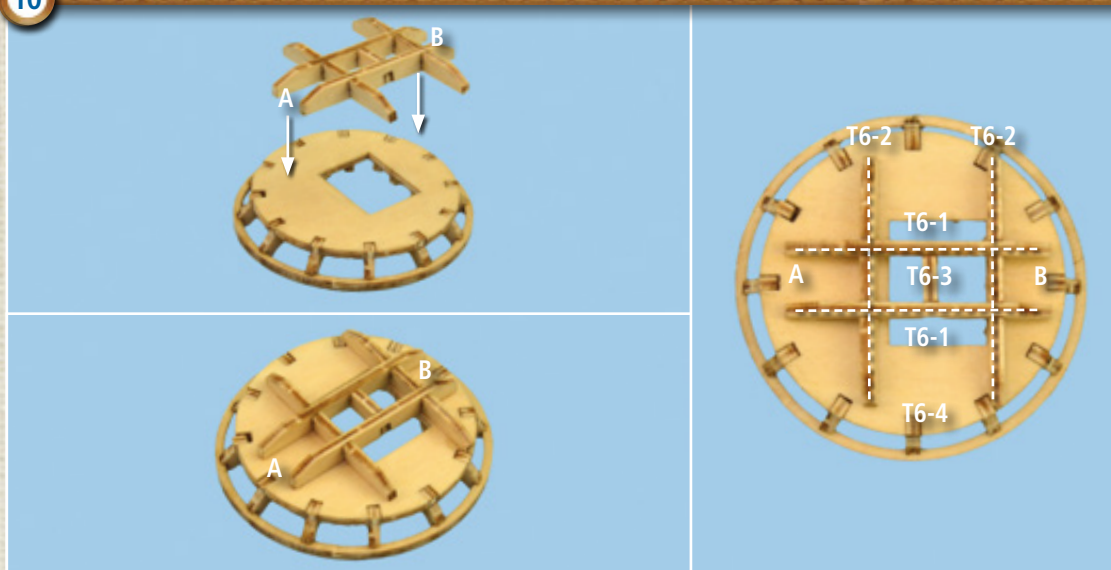

**10** Collez la petite croix (pièces T6-1, T6-2 et T6-3) sur le côté inférieur de la plate-forme T6-4. Assurez-vous qu'une barre T6-2 soit bien alignée avec l'un des bords des côtés longs de l'ouverture rectangulaire de la plate-forme et que les barres T6-1 soient bien centrées par rapport à cette ouverture. Placez aussi les extrémités A et B comme il est montré sur les photos.

11

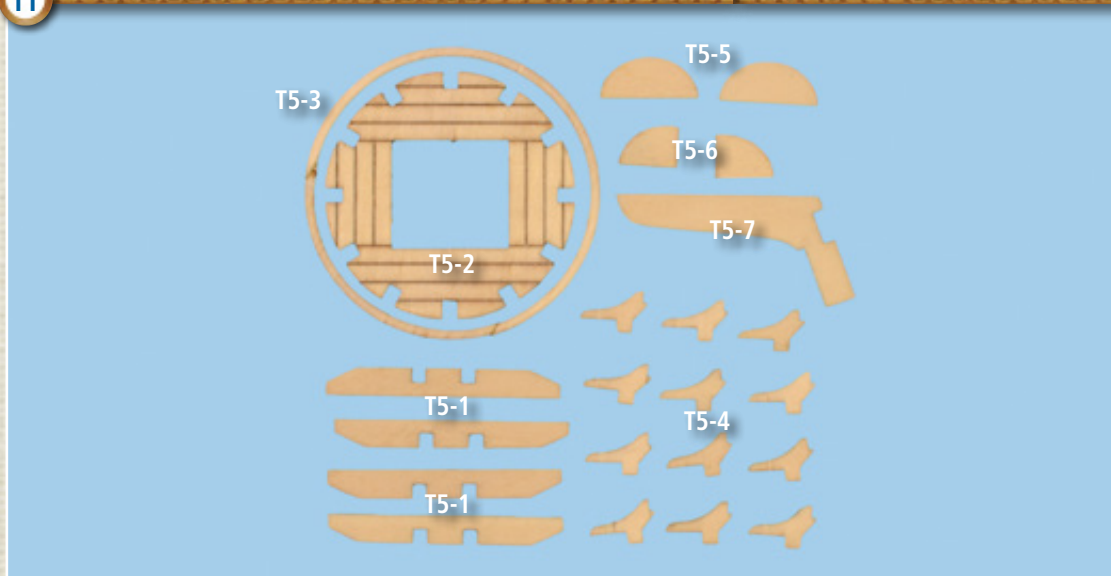

**11** Prenez maintenant la planchette prédécoupée avec les éléments de la hune de beaupré T5 fournie avec l'étape 109. Détachez toutes les pièces et poncez leur bords pour éliminer les traces de la découpe laser et obtenir des contours lisses et uniformes.

12



**12** Encastrez et collez entre elles les entretoises T5-1, en veillant à que les pièces forment un angle de 90 degrés.



13

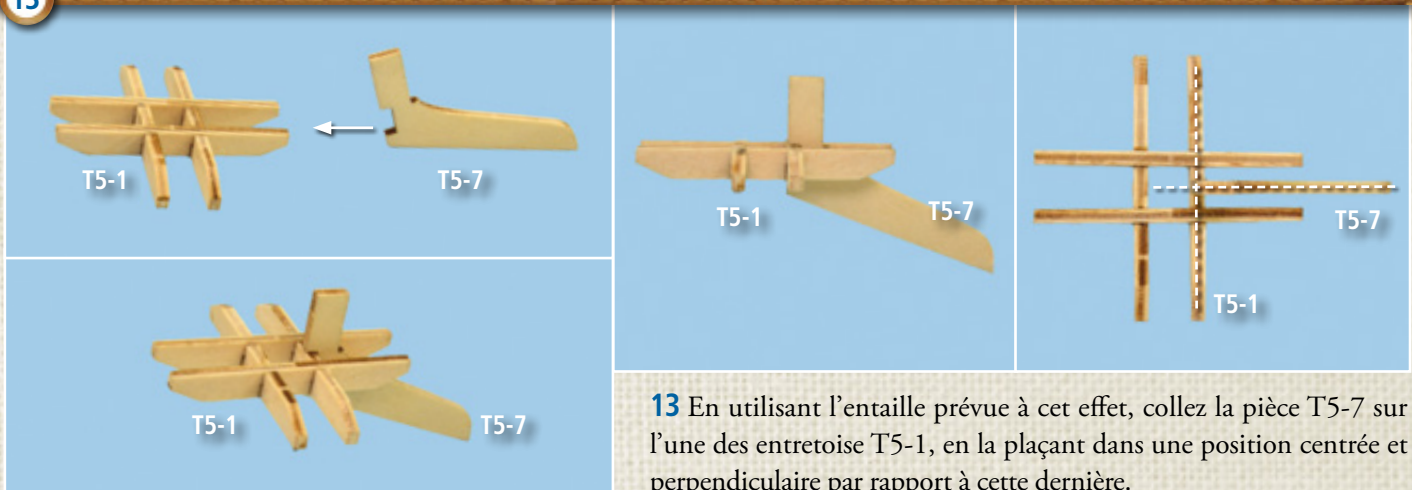

**13** En utilisant l'entaille prévue à cet effet, collez la pièce T5-7 sur l'une des entretoises T5-1, en la plaçant dans une position centrée et perpendiculaire par rapport à cette dernière.

14

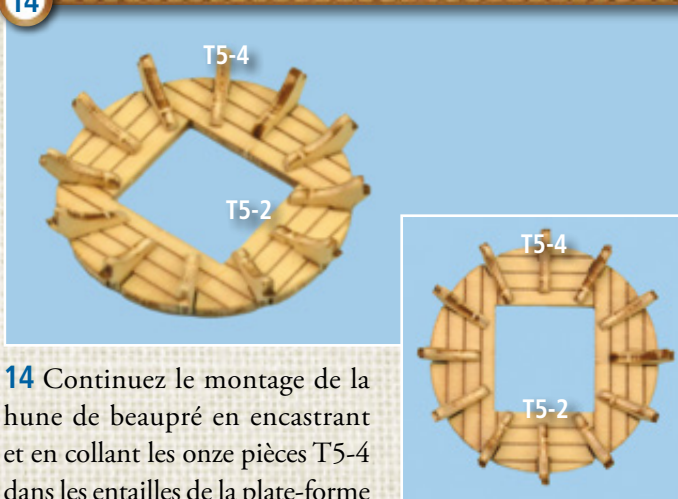

**14** Continuez le montage de la hune de beaupré en encastrant et en collant les onze pièces T5-4 dans les entailles de la plate-forme T5-2.

15



**15** Prenez la pièce T5-3 et collez-la dans les emplacements spécifiques situés sur les extrémités supérieures des pièces T5-4.

16

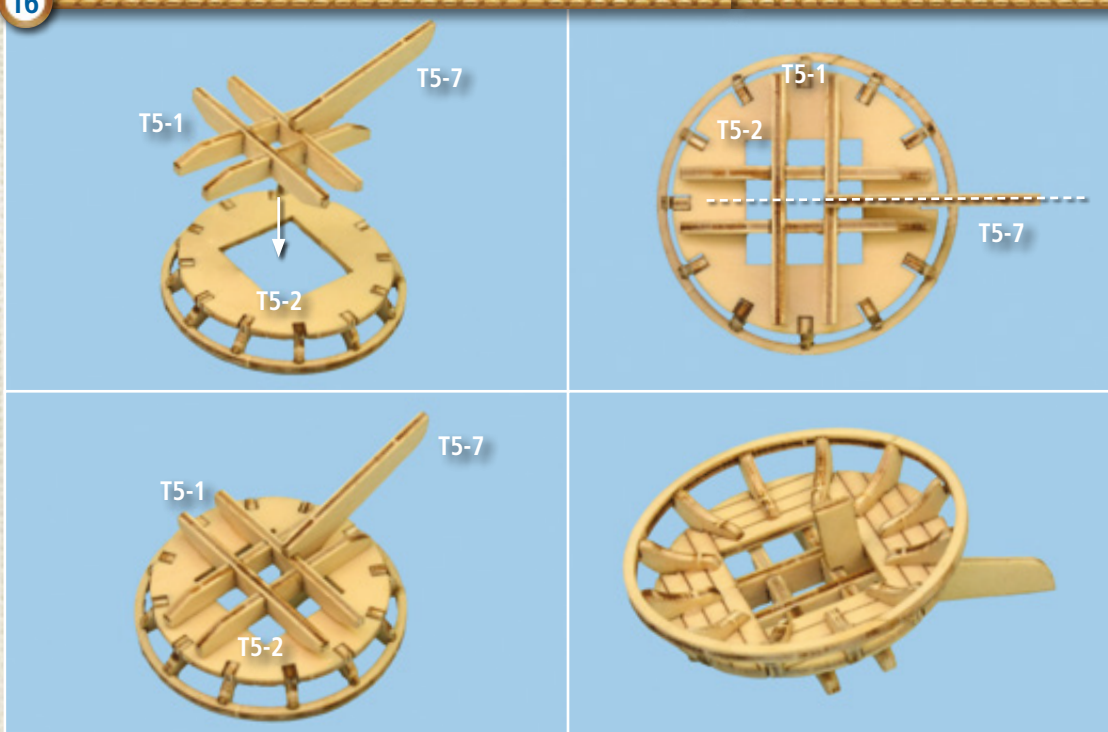

**16** Collez maintenant la petite croix (pièces T5-1 et T5-7) sur le côté inférieur de la plate-forme T5-2. Vérifiez que les barres T5-1 soient centrées par rapport à l'ouverture rectangulaire de la plate-forme. Observez attentivement les images avant de continuer.



# 113. Le toit d'une galerie, cinq décorations et des tiges rondes en bois



1



1 Préparez les pièces C152, C152a, C152b, C152c, C152d et C152e pour la décoration à l'aide d'une lime et de l'apprêt pour métaux. Peignez ensuite le petit toit C152 avec les mêmes couleurs déjà utilisées pour la pièce C141 durant l'étape 101.



2



C152e

2 Continuez en colorant la décoration C152e de manière identique à la pièce C141e peinte durant l'étape 101.

3



C152b

3 Colorez la décoration C152b, en prenant pour modèle l'élément analogue C141b peint, lui aussi, durant l'étape 101.

4



152d

152c

152a

152d

152c

152a

4 Les trois décorations C152a, C152c et C152d sont à colorer de manière identique aux pièces similaires C141a, C141c et C141d: pour ce faire, nous vous invitons à consulter les étapes 101 et 102.

5

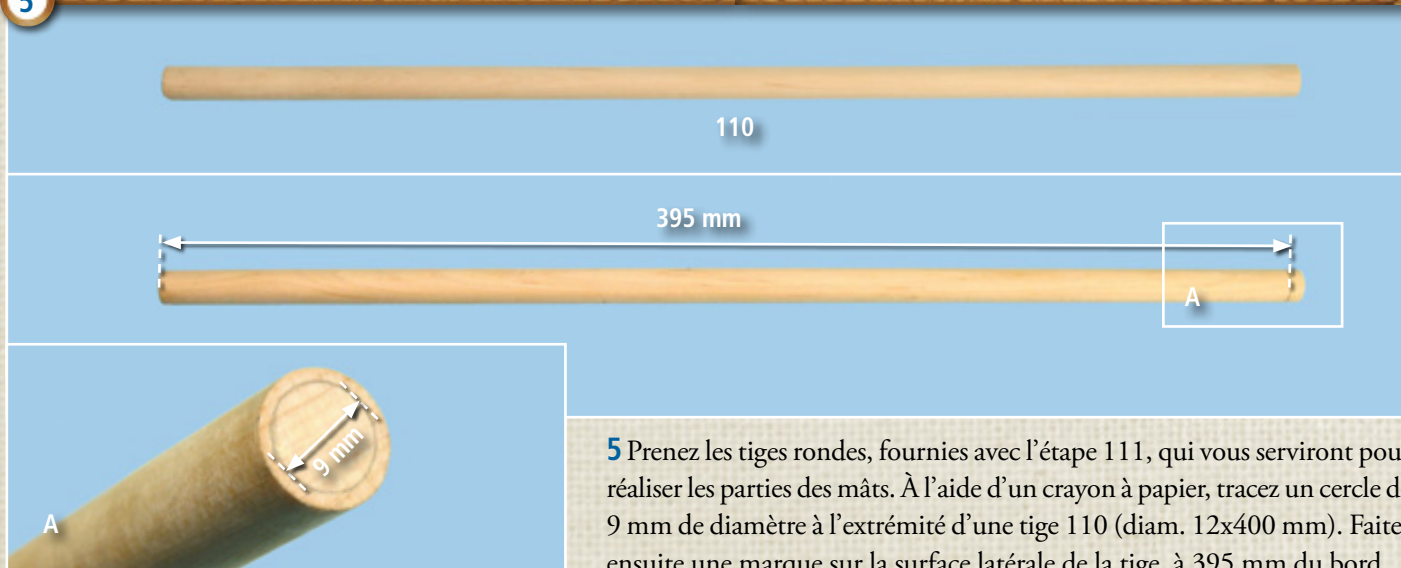

110

395 mm

A

9 mm

A

5 Prenez les tiges rondes, fournies avec l'étape 111, qui vous serviront pour réaliser les parties des mâts. À l'aide d'un crayon à papier, tracez un cercle de 9 mm de diamètre à l'extrémité d'une tige 110 (diam. 12x400 mm). Faites ensuite une marque sur la surface latérale de la tige, à 395 mm du bord.



6

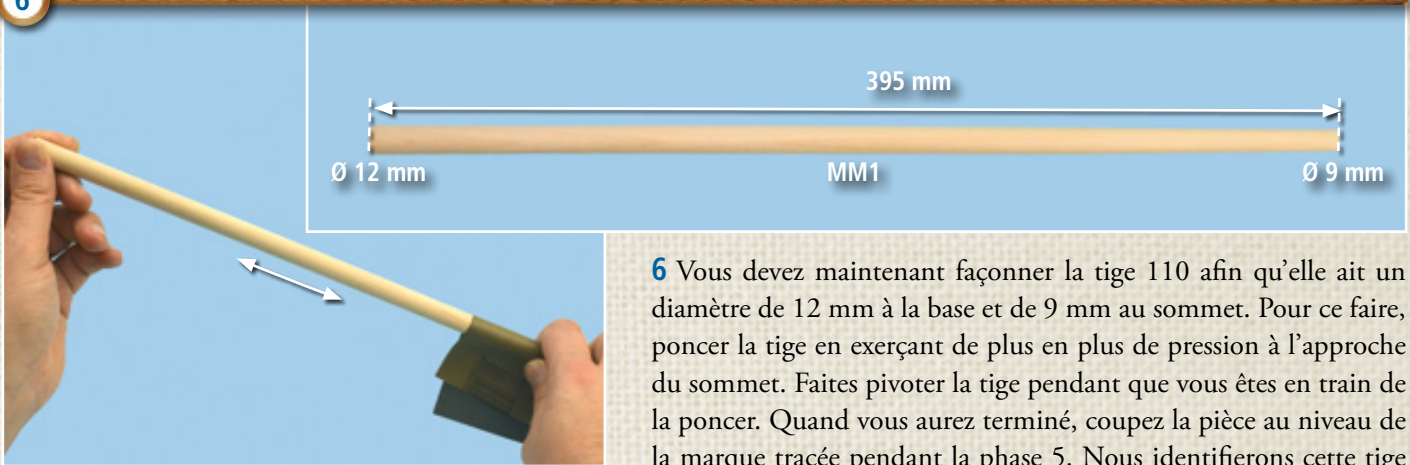

**6** Vous devez maintenant façonner la tige 110 afin qu'elle ait un diamètre de 12 mm à la base et de 9 mm au sommet. Pour ce faire, poncer la tige en exerçant de plus en plus de pression à l'approche du sommet. Faites pivoter la tige pendant que vous êtes en train de la poncer. Quand vous aurez terminé, coupez la pièce au niveau de la marque tracée pendant la phase 5. Nous identifierons cette tige comme MM1.

7

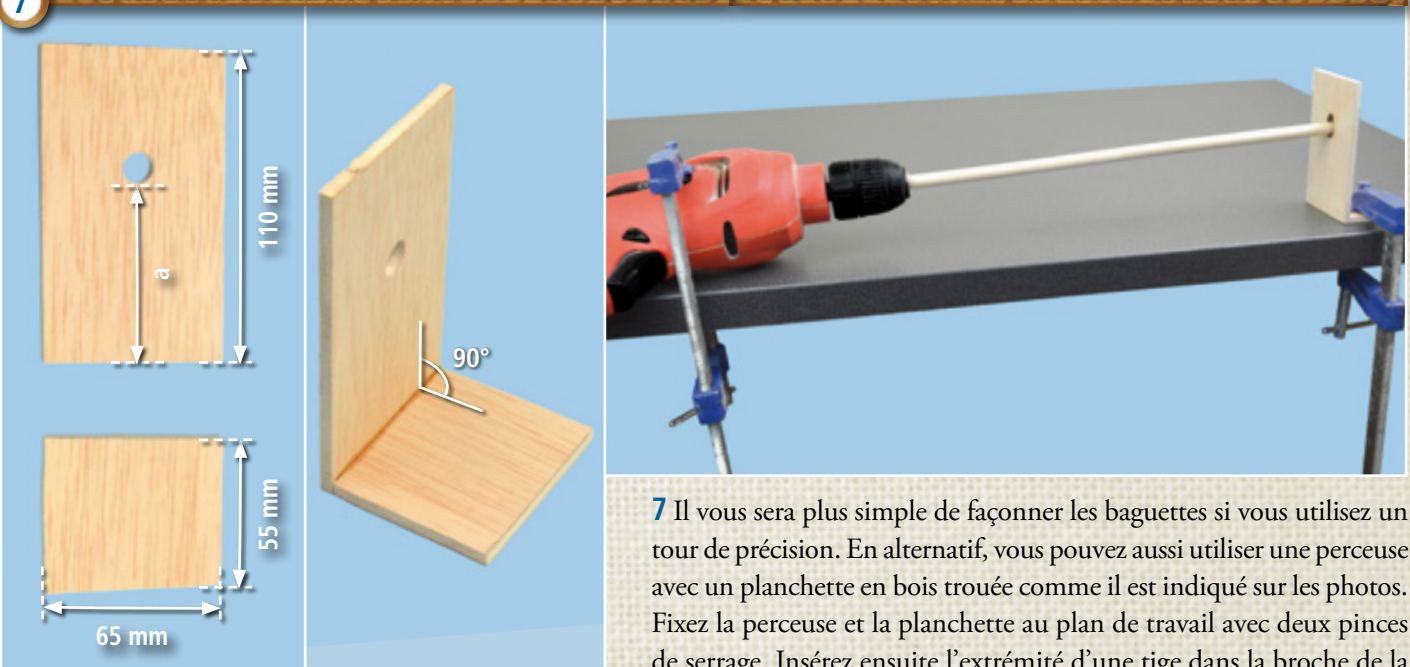

**7** Il vous sera plus simple de façonner les baguettes si vous utilisez un tour de précision. En alternatif, vous pouvez aussi utiliser une perceuse avec un planchette en bois trouée comme il est indiqué sur les photos. Fixez la perceuse et la planchette au plan de travail avec deux pinces de serrage. Insérez ensuite l'extrémité d'une tige dans la broche de la perceuse et l'autre dans le trou de la planchette.

8

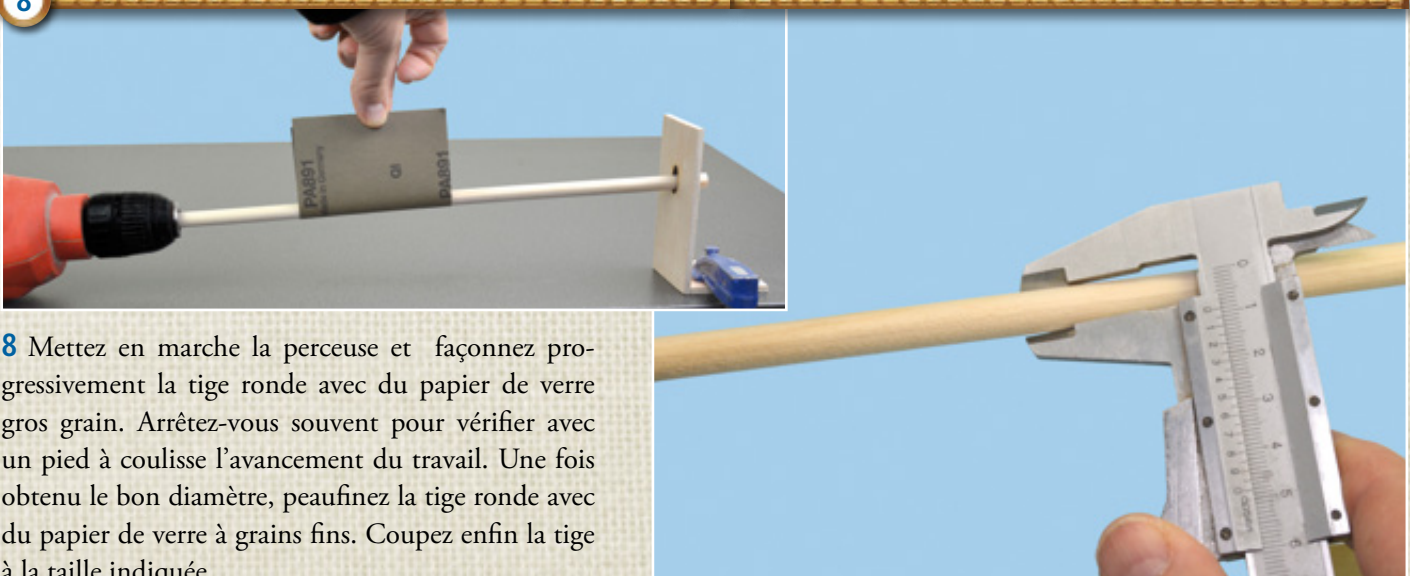

**8** Mettez en marche la perceuse et façonnez progressivement la tige ronde avec du papier de verre gros grain. Arrêtez-vous souvent pour vérifier avec un pied à coulisse l'avancement du travail. Une fois obtenu le bon diamètre, peaufinez la tige ronde avec du papier de verre à grains fins. Coupez enfin la tige à la taille indiquée.





**9** Façonnez la deuxième tige ronde 110 de manière identique. La tige doit avoir 374 mm de longueur et 12 mm de diamètre à la base et 9 mm au bout, comme il est illustré sur l'image en haut. Nous identifierons cette tige comme FM1.

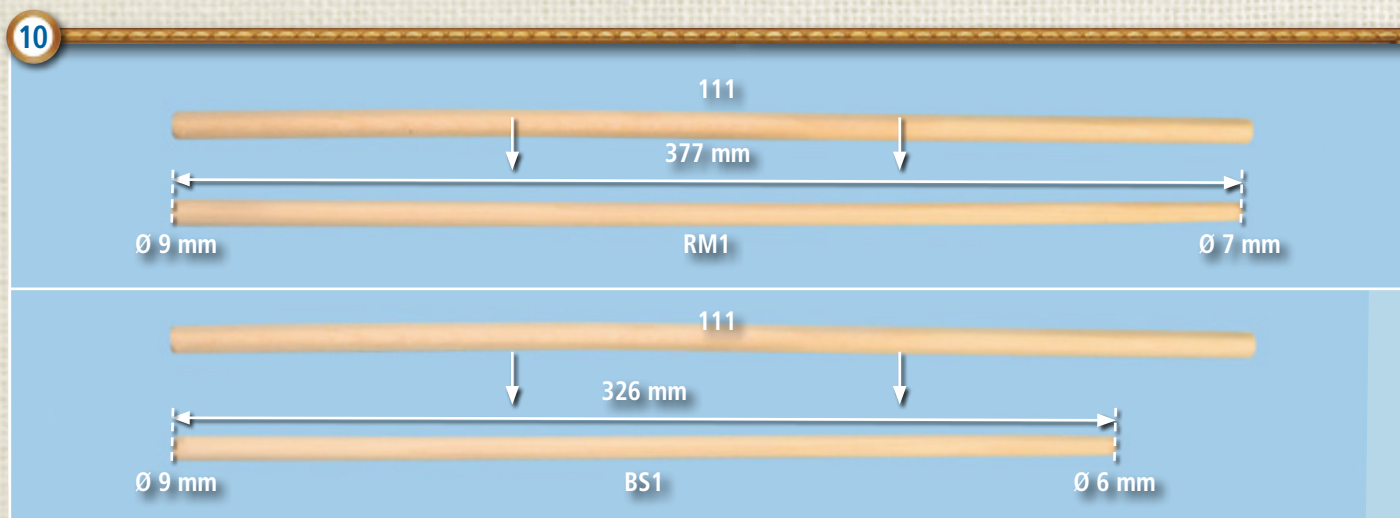

**10** Continuez à travailler sur deux tiges 111 (diam. 10x380 mm). Façonnez la première pour obtenir une tige RM1 de 377 mm de longueur et de 9 mm de diamètre à la base et de 7 mm au sommet. La deuxième tige (BS1) doit avoir 326 mm de longueur et 9 mm de diamètre à la base et 6 mm au sommet.

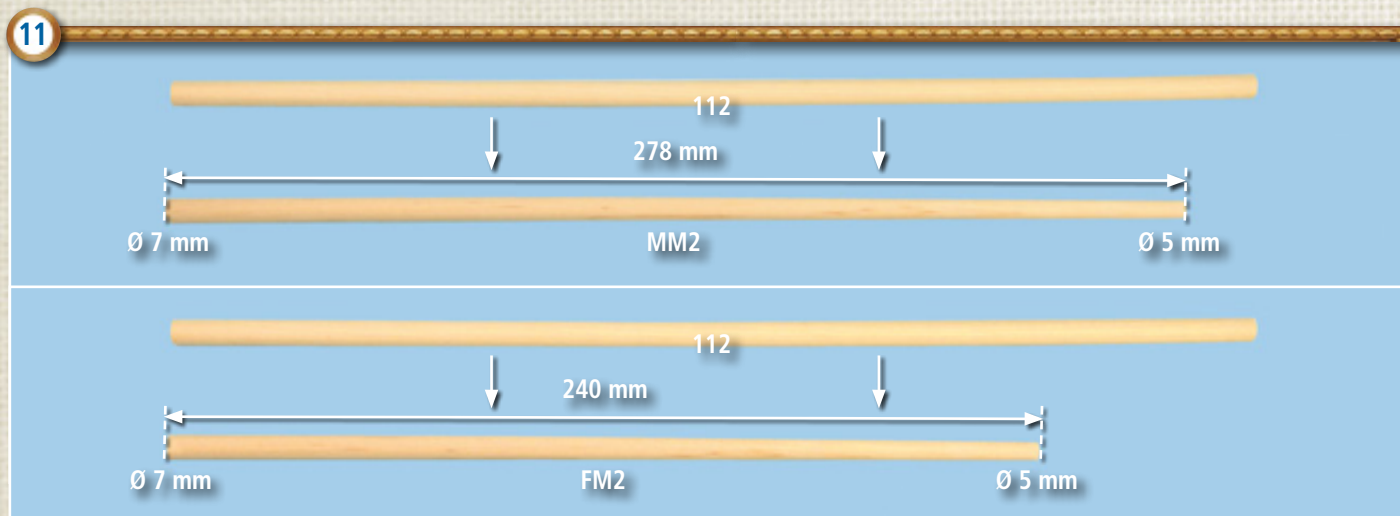

**11** Travaillez maintenant les deux tiges rondes 112 (diam. 7x300 mm). Façonnez une tige MM2 de 278 mm de longueur et de 7 et 5 mm de diamètre. Façonnez ensuite une tige FM2 de 240 mm de longueur et de 7 et 5 mm de diamètre.



12

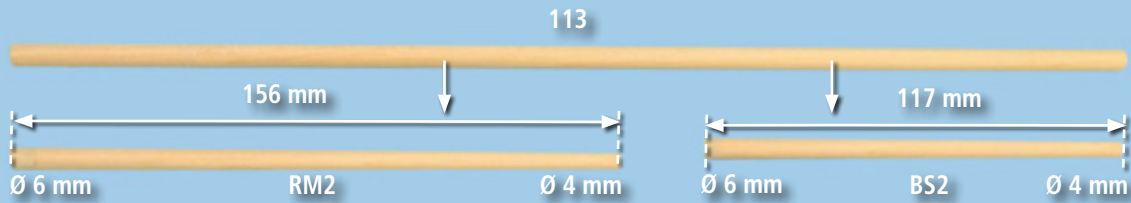

**12** Avec la tige 113 (diam. 6x300 mm), réalisez les pièces RM2 et BS2. La tige RM2 doit avoir une longueur de 156 mm et la tige BS2 de 117 mm. Les deux tiges doivent avoir un diamètre de 6 mm à la base et 4 mm au sommet.

13



**13** Façonnez maintenant les deux tiges rondes 114 (diam. 5x300). De manière identique aux tiges précédentes, façonnez une tige MM3 de 168 mm de longueur et une tige FM3 de 160 mm de longueur. Les deux tiges devront avoir un diamètre de 5 et 4 mm.

14

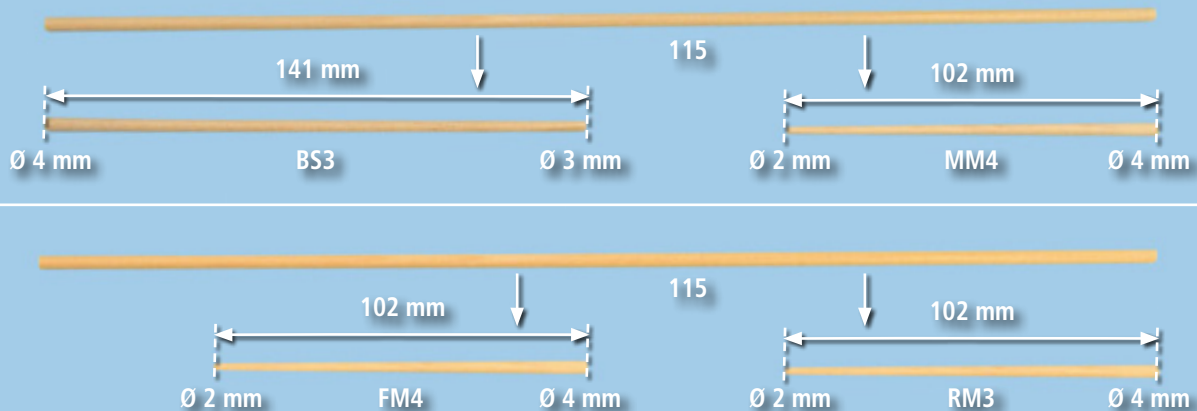

**14** Prenez ensuite les deux tiges rondes 115 (diam. 4x300 mm) et réalisez les pièces BS3, MM4, FM4 et RM3, en respectant les mesures qui sont indiquées sur les photos.



# 114. Le toit d'une galerie, des poulies, des décorations et une petite figure

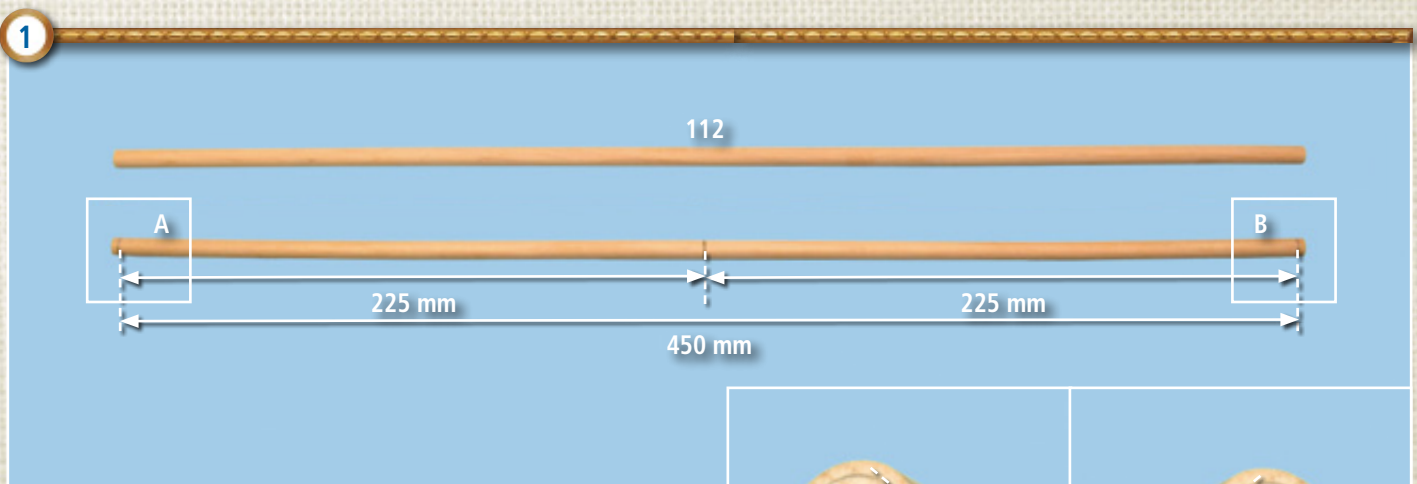
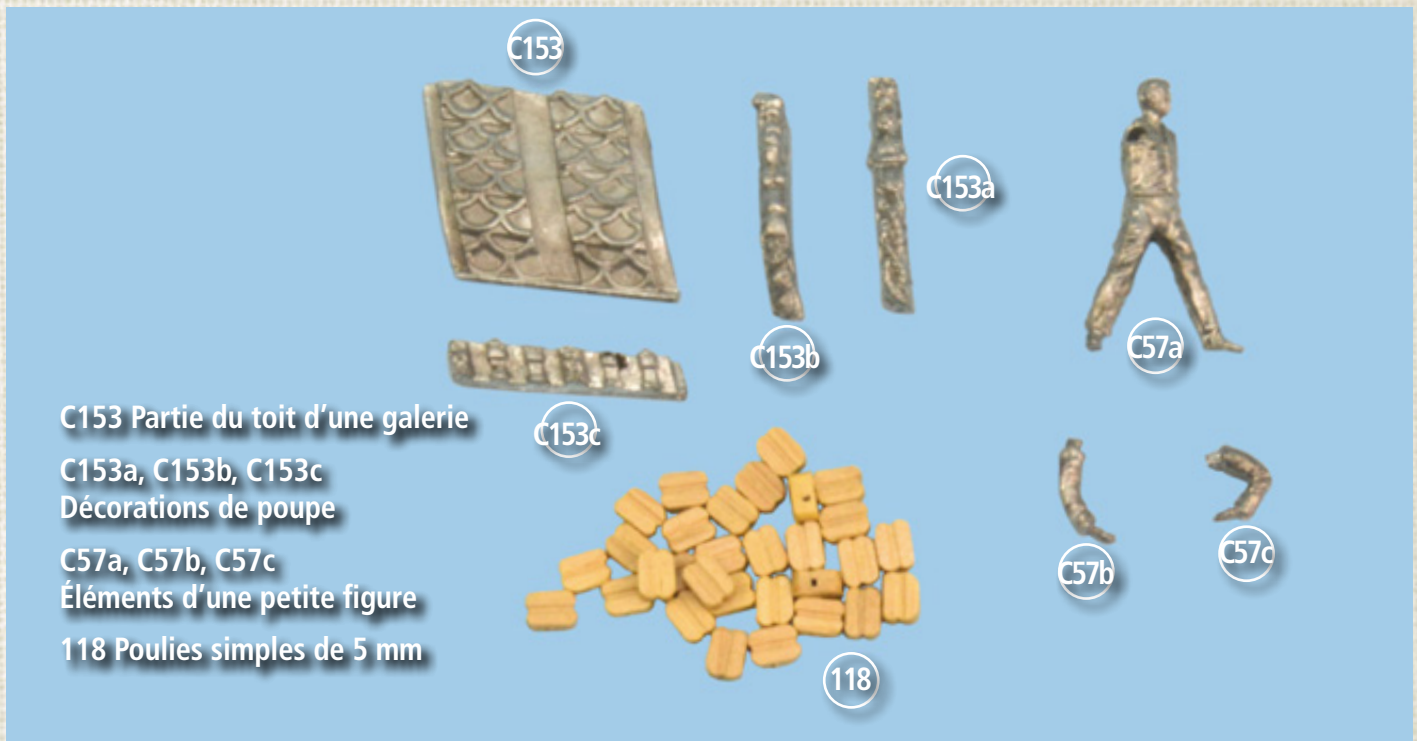

**1** Pendant la séance de travail courante vous réaliserez les vergues des mâts en utilisant les tiges rondes fournies avec l'étape 113. À l'aide d'un crayon à papier, tracez un cercle de 4 mm de diamètre aux extrémités d'une tige ronde 112 (diam. 7x455 mm). Tracez d'abord une marque au milieu de la tige et ensuite deux autres à 225 mm de distance du centre.



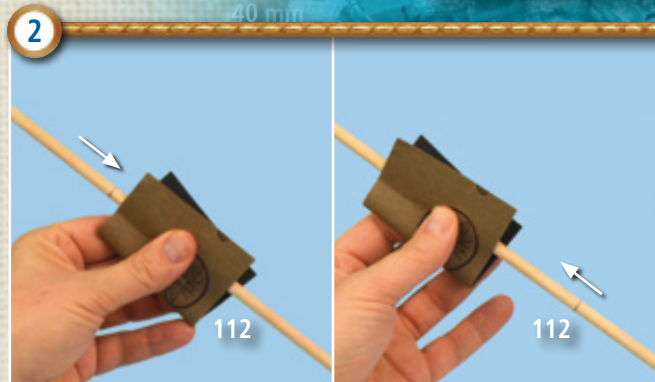

**2** Vous devez maintenant façonner la tige ronde 112 afin qu'elle ait un diamètre de 7 mm au centre et de 4 mm aux deux extrémités. Pour ce faire, poncez la tige en partant du centre et exercez de plus en plus de pression à l'approche des extrémités. Faites pivoter la tige pendant que vous êtes en train de la poncer. Une fois terminé, coupez la tige ronde au niveau des deux marques extérieures. Nous identifierons cette tige comme Y9. Vous pouvez effiler les tiges avec un tour de précision ou une perceuse (voir étape 113).

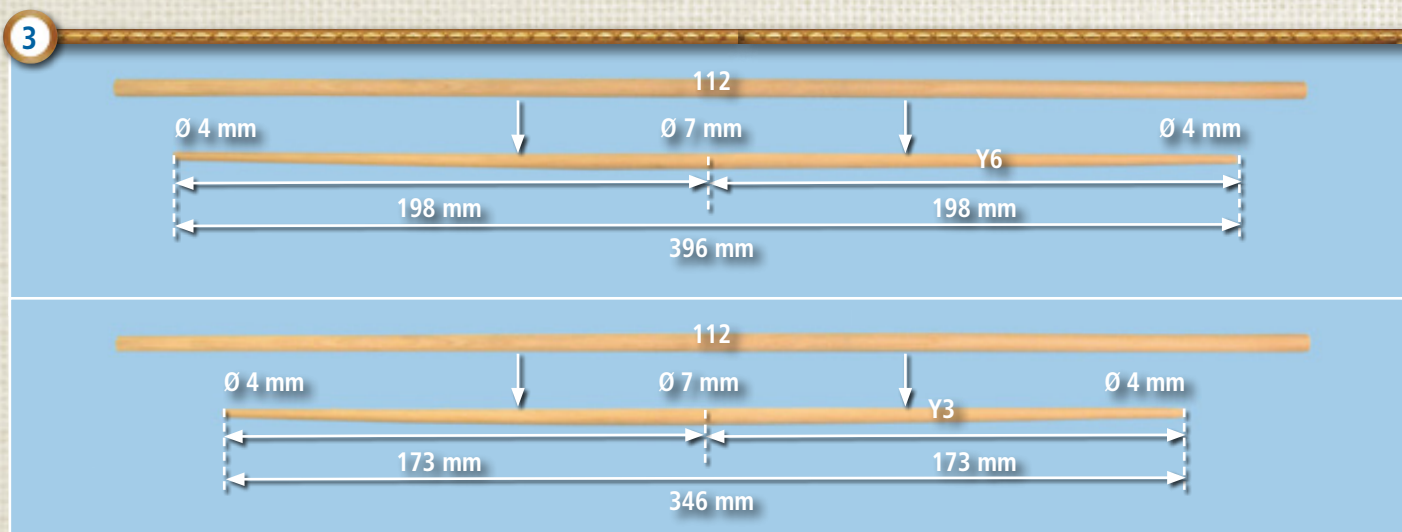
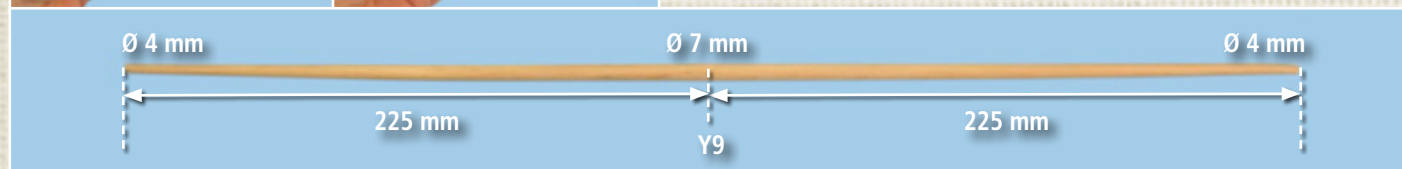

**3** Travaillez aussi les deux autres tiges 112 en utilisant la même technique. La première tige, que nous identifierons comme Y6, doit avoir 396 mm de longueur, 7 mm de diamètre au centre et 4 mm aux extrémités. La deuxième tige, que nous identifierons comme Y3, doit avoir 346 mm de longueur et les diamètres identiques à la tige Y6.

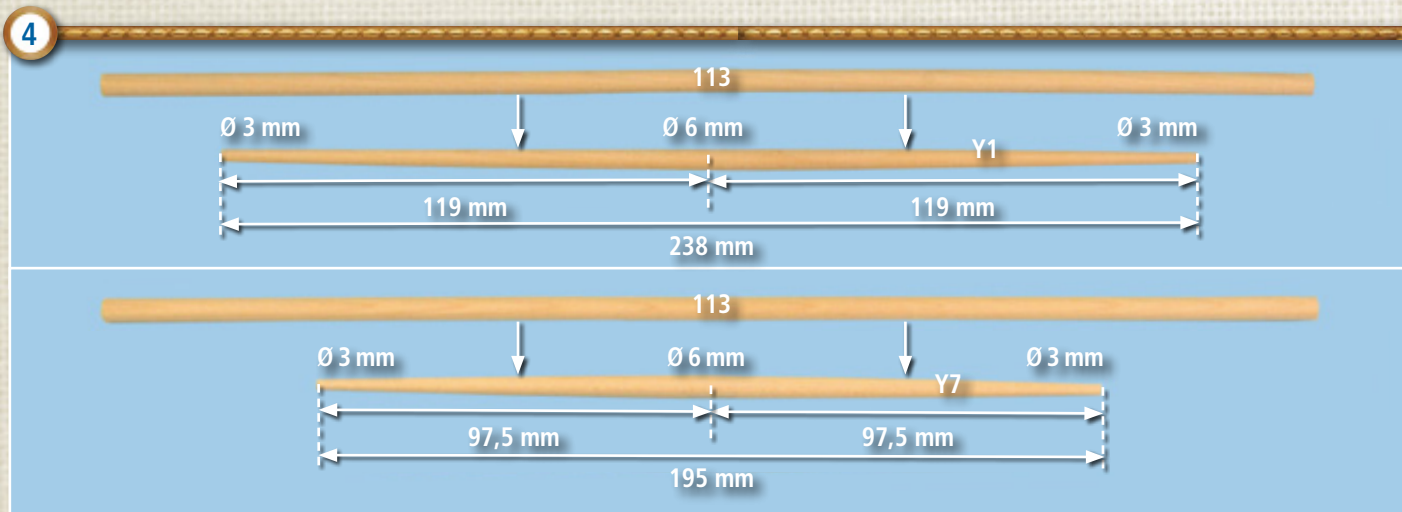

**4** Continuez à travailler sur deux tiges rondes 113 (diam. 6x300 mm). À partir de la première, façonnez une tige Y1 de 238 mm de longueur, 6 mm de diamètre au centre et 3 mm aux extrémités. À partir de la deuxième, façonnez une tige ronde Y7 de 195 mm de longueur avec des diamètres identiques à la tige Y1.



5

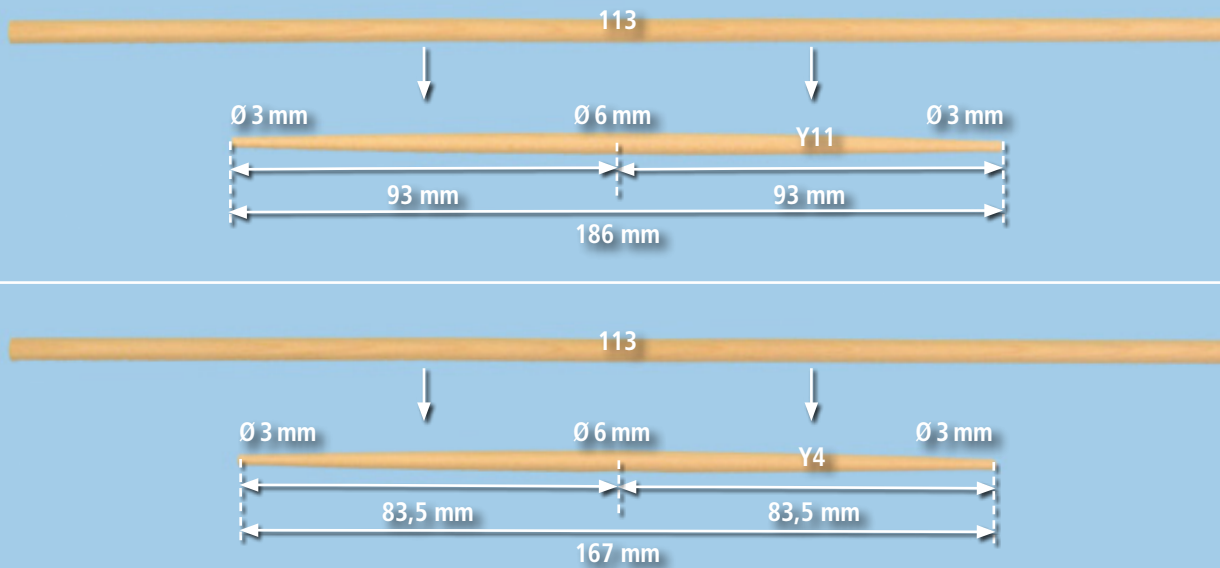

5 Réalisez les pièces Y11 et Y4 avec les deux tiges rondes 113 qui vous sont restées. La première tige doit avoir une longueur de 186 mm et la deuxième de 167 mm. Les deux tiges doivent avoir un diamètre de 6 mm au centre et de 3 mm aux extrémités.

6

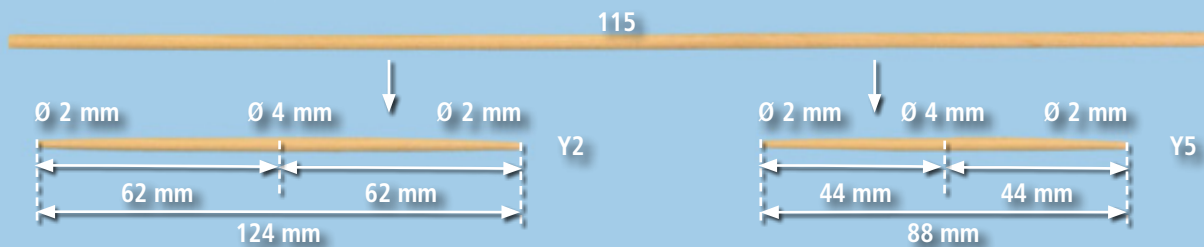

6 En partant d'une tige ronde 115, façonnez les tiges Y2 et Y5: l'une de 124 mm de longueur et l'autre longue 88 mm. Les deux tiges ont un diamètres identiques (4 mm au milieu et 2 mm aux extrémités).

7



7 Travaillez maintenant sur la deuxième tige ronde 115. Avec celle-ci, préparez deux pièces Y8 et Y10 de 102 mm de longueur, 4 mm de diamètre au centre et 2 mm aux extrémités.



8



8 Prenez maintenant les pièces C153, C153a, C153b, C153c et poncez-les avec une petite lime pour éliminer les éventuelles petites imperfections. Appliquez ensuite sur les pièces une couche d'apprêt pour métaux.

9



9 Peignez le petit toit C153 avec les mêmes couleurs déjà utilisées pour la pièce C142 durant l'étape 103.

10

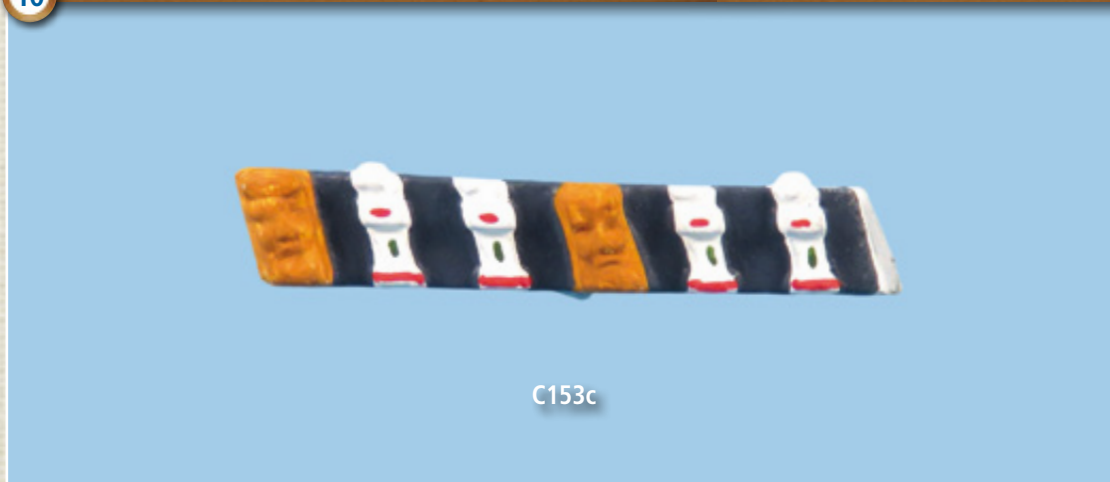

10 Continuez en colorant la décoration C153c de manière identique à la pièce C142 peinte durant l'étape 103.

11



11 Peignez les décorations C153a et C153b de manière identique aux pièces similaires C142a et C142b (voir l'étape 103).

12



12 À l'aide d'une petite lime, éliminez les éventuelles imperfections des éléments C57a, C57b, C57c de la petite figure. Collez les bras C57b et C57c avec la pièce C57a et obtenez ainsi la petite figure C57.



13



**13** Appliquez, comme d'habitude, sur la petite figure C57 une couche d'apprêt pour métaux avant de commencer la coloration.

14

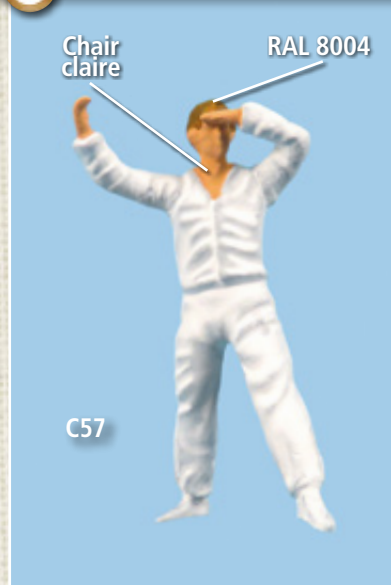

**14** Peignez avec de la couleur chair claire le visage et les mains de la petite figure C57; colorez ensuite les cheveux en brun cuivré (RAL 8004).

15



**15** Colorez les yeux en blanc (RAL 9016) et les pupilles en noir (RAL 9004). Faites ressortir les formes des mains et du visage avec de la couleur chair que vous aurez foncée avec une goutte de noir; retouchez les cheveux avec du brun cuivré (RAL 8004) éclairci avec du blanc.

16



**16** Peignez le vêtement de la petite figure C57 avec du vernis gris clair (RAL 9002).

17



**17** Accentuez les plis sur le vêtement de la petite figure C57 avec quelques touches de gris clair (RAL 9002) mélangées avec une goutte de blanc (RAL 9016).