

## だから設計をしたくはなかったのです 4

性格的に、根を詰める仕事になると、周囲が見えなくなってしまいます。という言い訳で、NLを出す事をすっかり忘れてしまいました。と言う言い訳が！今週も続いております。

さてニュードーラ、ですが、正直。皆様へ3週間ぐらいで終わらせてしまわないと「コスト的に合わない」。と言っておりましたが!! 一部、私の SNS を見ている方は、ご存じで、在る方には“慰められ”てもおりますが、実に「Stupide me!(愚か者!)」と自身を呪いたくなる様な、自身の性格的な欠点が、もろに図面に表れてしまいました！要は、構想図から、部品図に、展開する時点で、いい加減に書いていた部品の寸法が、微妙に合わない。敢えて良く言えば、超精密機械部品レベルの数字が、あちこちで頻発しているのです！これはよく言えば、やすり掛けをやたらお客様に求めるレベル。悪く言えば、全く初心者向けではない。「単純機構の機械」になっています。相当きついです、手を抜きたかったのですが、抜けません。となると、今月一杯は、各部の見直しに、時間を取られそうです。やはり「設計者」は、偉いなあと！下らん神経を使う作業で煩わされております。ちなみに、このニュードーラより、少し上級モデルのルビーも、現在かなり本格的なりニューアル中です。ドーラ5万円台。ルビーは、8~9万円台。いずれもキット化出来るよう、またルビーは RC を仕込むスペースを新たに設けるべく、再設計されていますが、基本構造(バルブギヤやピストン・シリンダーなどの動力装置)は、両機とも変えません。

ただ両機とも、このエンジンを使って、いろいろな地方のモデルに改造ですのための、ベースエンジンとして使用(改造)されるには、財政的な？ご負担をかけずに済む？価格帯に抑えている“つもり”なので、モデラーと呼ばれる「外観に拘る」お客様にも、訴求できれば？と考えております。(要は、標準のキャブなどは、単なる飾りで、すぐばらせるように設えています)

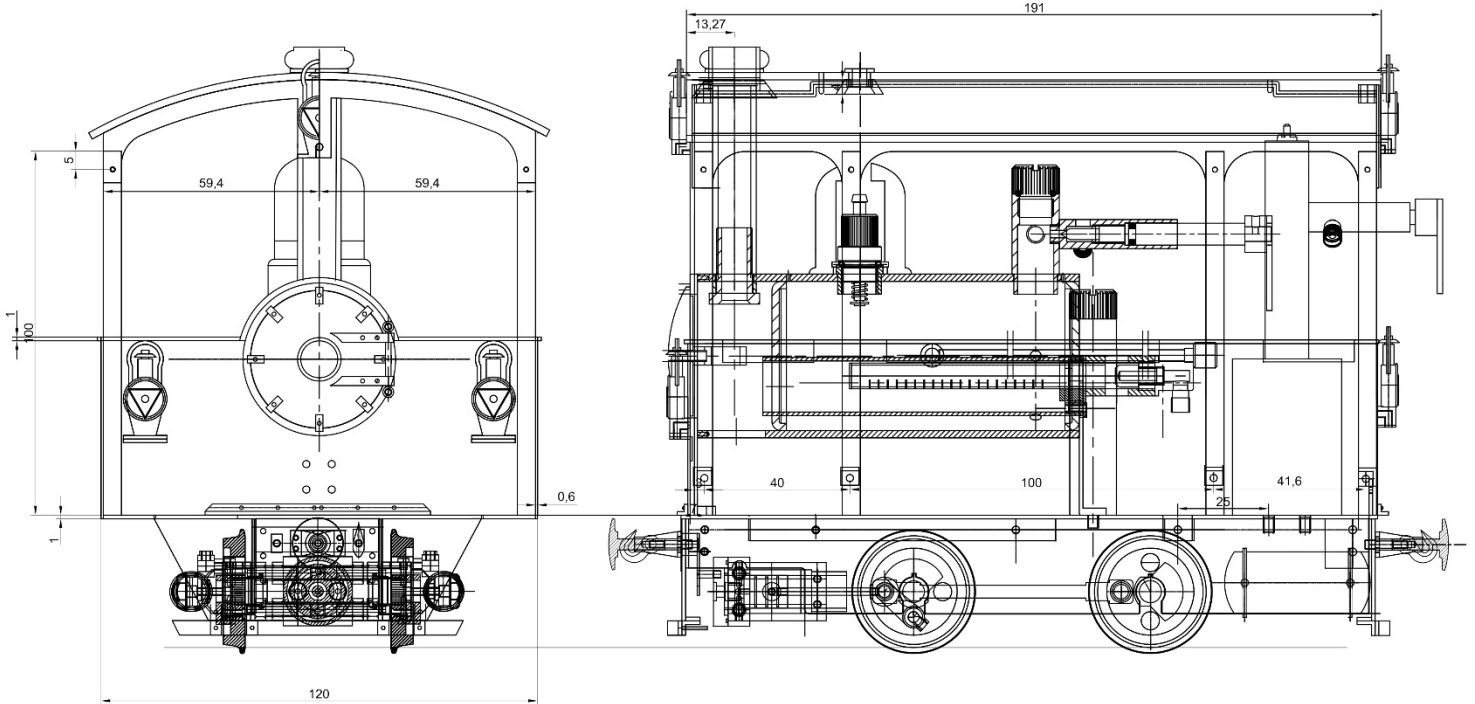

キットではないのですが (お買い得中古品です)



BR38 その前身である KPEV P8 の完成品と、そのタンク型である BR78 のフランス国鉄型の SNCF232TC が 1 台ずつあります。基本、キットなら買うのだが、というモデルです。弊社的には、気長に売れば？という商品ですが、宜しければ、ご検討ください。P8(38 万)、232TC(15 万円)共に、パフォーマンスは、ここで確認ください→<https://youtu.be/tkvJltJIN4I>

## さて英国には行けるのでしょうか？

日本は、オリンピック以降、鎖国政策がやっと効いてきて、且つ今回の選挙結果を見て分かるように、お上に従順な国民性もあって、コロナが沈静化してきていますが、同じ接種率での英国や欧米では、まだ、パンデミックと言っても構わない状態です。ですが、鎖国の禁を外し、海外に門戸を開こうとする国も、あります。まあ、それが本当の自由なのですが、「付度」と「同調圧力」の、なんちゃって単一民族の我が国では、実は多民族・多様性溢れる国。お隣さんの様な独裁強権を発動しなくても安全は担保しています。いずれの制度が良いかの判断は脇に置いておいて、そんな状態で来年 G1MRA は75周年記念祭が、举行される様です？果して我々は参加できるのか？まだまだ非常に懐疑的ですが、行けるなら万難を排して出席をせざるを得ないと考えております。

## 即納可能です

長らくお待たせしました、日本向け現時点の残在庫は3台限定になりました。

通風機、再生産品で入荷しています。

回転可変型：¥15,000(税。送料別)・・・単三電池4使用(残3台)

通風機の違いは、ここで確認ください→

<https://youtu.be/cdp69ti3lgg>

コ口：1個¥3,300 4個セット¥13,200(税。送料別)

安全弁調圧治具&バーナージョイントセット(残3セット)：¥12,000(税。送料別)

(別売可能。ただし、**無い物もあります**注意してください)

- \* 安全弁アジャスター:¥7,500(税・送料別)
- \* バーナージョイント:¥3,000(税・送料別)
- \* ドレン抜きシリンダー(メタルシリンジ)：¥3,000(税・送料別)
- \* T字エクステンションハンドル:1,

## サザンパシフィック鉄道 P8 (残数僅かです)

**SP** の黒いキット **P8** ですが、無くならないうちに、お早めに、ご注文ください。板金部品は日本製、基本設計も日本です、(中国側で大きな手直しは加えられたそうですが?)



詳しくはこちらを参照してください→<https://www.livesteamstation.com/product-page/southern-pacific-p-8-class-4-6-2>

**GAUGE ONE**  
MODEL RAILWAY ASSOCIATION

**75**  
YEARS

**OCTOBER 1<sup>ST</sup> & 2<sup>ND</sup> 2022**  
BICESTER HERITAGE | BUCKINGHAM ROAD | BICESTER | OXON | OX26 5HA  
TICKETS: £15 PER DAY | £20 FOR 2 DAYS  
ADVANCE BOOKINGS AVAILABLE ONLINE

CELEBRATE G1MRA'S 75TH ANNIVERSARY WITH US.  
MODEL RAILWAY AND MODEL ENGINEERING EXHIBITS  
IN MANY SCALES.

MORE INFO  
[WWW.G1MRA.COM](http://WWW.G1MRA.COM)

