

**ズルズルとここまで遅れているのですが (困ってます)**

関東圏に居る者として、このままズルズルとオリンピックが実行される事態には非常に危惧を抱いています。国民を一般庶民を愚民と考え、衆愚に陥らないために、情報が一向に開示されず「賢人達」が、密室で物事をどんどん決めて推し進めて行く様を見て、爆発や暴走が勃発し、それに対し歯止めがきかなかった場合、隣国やビルマのように強権が発動されるしかないのでしょうか。か？欧州のサッカー事情などを鑑みていると、然も在りなん。と暗澹たる気分になります。しかしながら、都議会の速報などを鑑みるとまあ眠れる仔羊の日本人なら知らず知らずの内に自由を奪われて行っても解らないのかも、しれませんね？そのようなものと、神仏に縋り、我身の不幸を呪うだけかと。さてその様な中、欧米では、レイアウト作成も一段落し、ワクチン接種が終了した(と思いますが)お客様を中心に、運転会活動が再開されたようです。私の所にも、この様な「招待状」が、届いています。しかし、日本から出国できるのかどうか？オリンピックを強行するとすると、いくらワクチン接種が済んでいたとしても、この日程は厳しいかもしれません？それに、このような華やかな運転会に参加するより、中国工場に行き、米国からビンさんが来て、生産の異常な遅延を元鞘に納める事の方が、実は、重要です。アスターブランドの新機種は B1 以降出ておらず、C18 のクリスマスや P2 の量産スケジュール設定。大丈夫か？アキュブランドの UK ナローも、スタンダードゲージも、そしてお待たせしている通風機すら、部材を工場に発送してから半年近く、報告無しです。今は昨年未発送した下写真の P8 が最終段階とかなんとか？リモートに限界を感じています。船頭が、船上に居ないので、滅茶苦茶です全スケジュール。(。-)y-°°



**最後の伊藤会長の遺品です。(ポイント売り切れました)**



ポロシャツは紺が MX5 着と LX2 着。水色は M のみ 3 着です。ポロシャツ自体の価格は無料ですが、送料のみ負担下さい。

**B1 第3次生産分即納可能です**

実は、3 次分のルーロンのピストンリングが有り

ませんでした。これらの戦略素材が、今！銅線(真鍮等もそうです)等に続いて、中共に買い占められているから、納品が通常より3ヶ月以上遅れています。諸々困ったお隣さんです。LNER の黒及び緑のキット 360,000 円(税送料別) BR の黒が 330,000 円(税送料別)。上記価格に、輸入関税と航空輸送費が加算されます。



## この様な時期だからこそ！特選中古品の御案内

引き籠り！今年の夏も多分どこも行けないでしょう。行くべきでもないでしょう。オリンピックもやるのでしょうか？ 渋々やるならば、テレビ観戦が一番安全でしょう。その様な訳で、余るべきレジャー費用を使って、この夏運転を始めよう！とのおお客様にとって、手ごろな価格でメーカーが保証する中古車を御検討しては如何でしょう？

価格は P8 が、新品より48%OFF 価格の35万円。(税送料別) 箱こそありませんが組み立てイラストは完備してる、要はメーカー完成品となります。



## 鑄鉄車輪でフルイコライザー旧型からかなり磨き上げたヘビーミカドキャンペーン実施中

ミカド：キット **特価：480,000** ⇒ “おまけ”付き価格 432,000 円、要らない方なら更にお安くなります。

ミカドには鉄道会社別に塗装などに違いがありますが、グレートノーザン鉄道仕様以外価格は均一です。**コロナ期間なので、納期にお時間は頂きますが、お安く御提供可能です。**



サザン鉄道仕様



パーリントンルート仕様



グレートノーザン鉄道仕様



エリー鉄道仕様

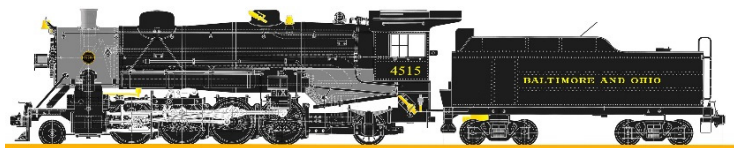

ライトミカド B&O (ボルチモアオハイオ鉄道仕様)



ライトミカド UP (ユニオンパシフィック鉄道仕様)

2トンカラーの、グレートノーザン鉄道は1万円アップになりますのでご注意ください。一部旧型と部品に互換性がありますので、旧型オーナーは、機械的な違いに関して比較ができます。(但し、イコライザーと排水弁は、旧型に付けられません)

## この様な時期だから (客車を是非)

JNR オブザベーション(展望車)のマイテタイプにスハキットを一台おまけで付けて、マイテ価格 ¥169,000 (完成品) + スハキット価格 ¥69,000 = ¥169,000 (税送料別) 但し5セットのみ。全て専用インテリア組み込み済み。室内と尾灯のライト(LED)は、別売電池で点灯します



新製品情報 (安いですが台数限定なので予約しないと購入出来ないでしょう)

日本で、飾り以外の全部品を製作することになっていますが、いかんせん心臓部の設計が玩具っぽくて弊社としては納得していません。が、まあ値段が日本製部品を使ったモノにしては格安！20万円を切って199,000円(ただし輸入諸費用と国内の税金が含まれません)しかも板金部品は、全てステンレスを使う=No ハンダ、No 接着で超防錆。メンテをしない(知らない?)ド素人向け、ただ、一般工具で分解可能です。2軸ですから、かなり狭い曲線も対応可能です(LGB 最小半径 OK) 予約希望者が5人位いれば、この輸入諸費用もかなり軽減できるのですが？予約販売のみでのご提供。多分秋後半には、納品可能でしょう。如何ですか？ぜひご検討ください。

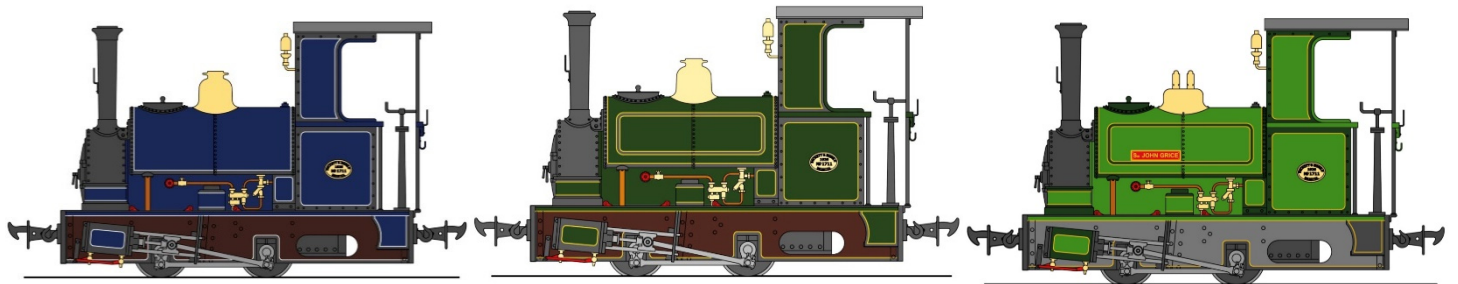
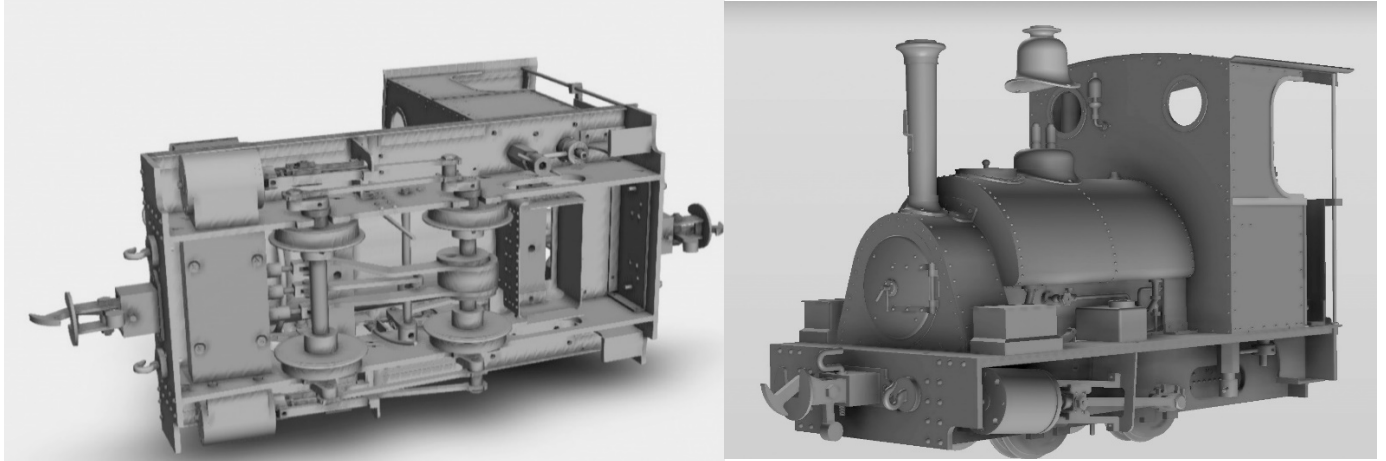

上記3色以外に黒及びマルーンの合計5色から選択可能です。各色50台の限定生産品です。ガス焚の簡単に、狭い場所でお気軽に、走らせられる、お安いモデルをお探しの入門希望者の方向けのモデルです。

詳しくは右 URL をクリックして吟味ください。 <https://www.livesteamstation.com/product-page/accucraft-uk-peckett>

ですが、意外にもあのドーラが売り切れたそうで…

一応入門者向け初心機と謳っている、ルビーやドーラが、何度かの再生産、かつあの程度のクオリティーにも係らず”売り切れた”ので、やはり値段は「でかいな」と感じております、類似のモデルをアスターの知恵で、もう少しソフスティケート(洗練)させてくれないか？という依頼が来ていますが、上のペケットにしても、以前のアダムスにしても、幾ら逆転機が欲しいからと言って、87年の Aste-LGB のフランク S の亜流の様な逆転ブロック式の弁装置と、単純なピストンバルブを使用したモデルではねえ…せめて弁慶で使用する予定のステーブンスン位をコモディティーとして採用しないのなら、いっそ、ドーラの単気筒オシレーティングをもう少し洗練させてみようか？とも、考えています。まあ 10 万円台のライブスティームキット。今考え中です。ただ10万前後(1000ドルを切る)が、先方の目標や希望の場合は、イジれません、弁装置。

