



ご利用いただく
前に

電話機能

文字入力

アドレス帳

カメラ

データフォルダ

メール機能

EZweb

EZナビ

EZアプリ
(BREW™)

便利な機能

M機能の
使い方

auのネットワーク
サービス

その他

取扱説明書 I N F O B A R

ごあいさつ

このたびは、「INFOBAR」をお買い上げいただき、誠にありがとうございました。
ご使用前に、このINFOBAR取扱説明書及び基本操作ガイドを必ずお読みいただき、正しくお使いください。お読みになった後は、いつでも見られるようお手元に大切に保管してください。
このINFOBAR取扱説明書及び基本操作ガイドを紛失されたときは、お近くのご相談窓口までご連絡ください。

- INFOBARには、この取扱説明書と基本操作ガイドが付属されています。なおauのホームページでも、この取扱説明書と基本操作ガイドをダウンロードいただけます。
auのホームページ <http://www.au.kddi.com/>
- 簡易英訳版をauホームページからダウンロードすることができます。
You can download the simple manual from internet website of au.

au電話をご利用いただくにあたって



- サービスエリア内でも電波の届かない所（トンネル、地下など）では通話できません。また、電波状況の悪い所では通話できないこともあります。なお、通話中に電波状況の悪い所へ移動すると、通話が途切れることがありますので、あらかじめご了承ください。
- au電話はデジタル方式の特徴として、電波の弱い極限まで一定の高い通話品質を維持し続けます。したがって、通話中にこの極限を超えてしまうと、突然通話が切れることがあります。あらかじめご了承ください。
- au電話は電波を使用しているため、第三者に通話を傍受される可能性が無いとはいえませんのでご注意ください。（ただし、CDMA方式は通話上の高い秘話機能を備えております。）
- INFOBARは国内でのご利用を前提としています。国外に持ち出しての使用はできません。
- au電話は電波法に基づく無線局ですので、電波法に基づく検査を受けていただくことがあります。
- 公共の場でご使用の際は、周りの方の迷惑にならないようご注意ください。

安全上のご注意



安全にお使いいただくために必ずお読みください。



この「安全上のご注意」には、INFOBARを使用するお客様や他の人々への危害や財産への損害を未然に防止するために、守っていただきたい事項を記載してあります。

各事項は以下の区分に分けて記載しています。



| | |
|---|---|
|  危険 | この表示は「人が死亡または重傷を負う危険が差し迫って生じることが想定される内容」を示しています。 |
|  警告 | この表示は「人が死亡または重傷を負う可能性が想定される内容」を示しています。 |
|  注意 | この表示は「人が傷害を負う可能性が想定される内容や物的損害の発生が想定される内容」を示しています。 |

絵表示の意味は次のようになっています。

| | |
|---|-----------------|
|  | 絶対に行なわないでください。 |
|  | 水場では使用しないでください。 |
|  | 分解をしないでください。 |

| | |
|---|-------------------------|
|  | 必ず指示に従い、実施してください。 |
|  | 電源プラグを必ずコンセントから抜いてください。 |

INFOBAR本体、電池パック、充電用機器共通のご注意

| | |
|---|---|
|  危険 | 必ず、下記の危険事項をお読みになってからご使用ください。 |
|  | 必ず専用の周辺機器をご使用ください。発熱・発火・破裂・故障・漏液の原因となります。 (INFOBAR専用周辺機器) <ul style="list-style-type: none">●電池パック (5307UWA/5307UKA/5307URA/5307ULA)●ACアダプタ (5306PQA) ●卓上ホルダ (5307PUA)●DCアダプタ (5306PEA) (別売) |
|  | 高温になる場所（火のそば、ストーブのそば、炎天下など）や引火性ガスの発生するような場所での使用や放置はしないでください。発火・破裂・故障・火災の原因となります。 |
| | 電子レンジや高圧容器などの中に入れてしないでください。発火・破裂・故障・火災の原因となります。 |
| | 火の中に投入したり、加熱したりしないでください。発火・破裂・火災の原因となります。 |
| | 接続端子をショートさせないでください。また、接続端子に導電性異物（金属片・鉛筆の芯等）が触れたり、内部に入れたりしないでください。火災や故障の原因となる場合があります。 |
| | ACアダプタをコンセントに差し込む場合、電源プラグに金属製のストラップやアクセサリーなどを接触させないでください。火災・感電・傷害・故障の原因となります。 |



警告

必ず、下記の警告事項をお読みになってからご使用ください。



落下させる、投げつけるなど強い衝撃を与えないでください。破裂・発熱・発火・漏液・故障の原因となります。

屋外で雷鳴が聞こえたときは使用しないでください。落雷・感電の恐れがあります。

充電端子やその他接続端子に手や指など身体の一部が触れないようにしてください。感電・傷害・故障の原因となる場合があります。



分解や改造をしないでください。故障・発火・感電・傷害の原因となります。万一、改造などによりau電話・車両などに不具合が生じて、KDDI(株)・沖縄セルラー電話(株)では一切の責任を負いかねます。



水など液体をかけたりしないでください。また、水などが直接かかる場所や風呂場など湿気の多い場所での使用、または濡れた手での使用は絶対しないでください。感電や電子回路のショート、腐食による故障の原因となります(雨天・降雪中・海岸・水辺などでの使用は特にご注意ください)。万一、液体がかかってしまった場合には直ちに電源プラグを抜いてください。水濡れや湿気による故障は保証の対象外となり、修理ができません。



注意

必ず、下記の注意事項をお読みになってからご使用ください。



直射日光のあたる場所(自動車内など)や高温になる所、極端に低温になる所、湿気やほこりの多い所に保管しないでください。変形や故障の原因となる場合があります。

ぐらついた台の上や傾いた所など、不安定な場所に置かないでください。落下してケガや破損の原因となります。また、衝撃などにも充分ご注意ください。バイプレータ設定中は特にご注意ください。

幼児の手の届く場所には置かないでください。傷害などの原因となる場合があります。

湿気の多い場所で使用しないでください。身につけている場合は、汗による湿気が故障の原因となる場合があります。水濡れや湿気による故障と判明した場合は保証の対象外となり、修理ができません。

お客様による修理等は危険ですから、絶対にしないでください。

外部から電源が供給されている状態のINFOBAR本体・電池パック・充電用機器に長時間触れないでください。低温やけどの原因となる場合があります。

コンセントや配線器具の定格を超える使い方はしないでください。たこ足配線などで定格を超えると、発熱による火災の原因となります。



使用中に煙が出たり、臭いがある、異常な音がある、発熱しているなどの異常が起きたら使用しないでください。異常が起きた場合は電源を切り電池パックを外して、お近くのご相談窓口までご連絡ください。また、落下したり破損した場合などもそのまま使用せず、上記にご連絡ください。

INFOBAR本体について

**警告**

必ず、下記の警告事項をお読みになってからご使用ください。



交通事故の原因となりますので、自動車等を運転中は使用しないでください。運転者が使用する場合は、駐車を禁止されていない安全な場所に止めてからご使用ください。

運航の安全に支障をきたす恐れがありますので、航空機内では使用しないでください。(電源をお切りください。電源が自動的に入るアラーム機能を設定している場合は、設定を解除してから電源を切ってください。)

フラッシュを人の目の前で発光させたり、発光部を直視したりしないでください。視力低下などの傷害を起こす原因となります。



高精度な電子機器の近くでは電源をお切りください。電子機器に影響を与える場合があります。(影響を与える恐れがある機器の例：ペースメーカー・補聴器・その他医療用電子機器・火災報知器・自動ドア等。医療用電子機器をお使いの場合は機器メーカー、または販売者に電波による影響についてご確認ください。)

植え込み型心臓ペースメーカーや医用電気機器のお近くで携帯電話を使用される場合は、電波によりそれらの装置・機器に影響を与える恐れがありますので、次の事を守ってください。

- 1 植え込み型心臓ペースメーカーを装着されている方は、携帯電話をペースメーカーから22cm以上離して携行および使用してください。
- 2 満員電車の中など混雑した場所では、付近に心臓ペースメーカーを装着している方がいる可能性がありますので、携帯電話の電源を切るよう心がけてください。
- 3 医療機関の屋内では次の事に注意してご使用ください。
 - 手術室・集中治療室(ICU)・冠状動脈疾患監視病室(CCU)には携帯電話を持ち込まないでください。
 - 病棟内では、携帯電話の電源を切ってください。(電源が自動的に入るアラーム機能を設定している場合は、設定を解除してから電源を切ってください。)
 - ロビー等であっても付近に医用電気機器がある場合は携帯電話の電源を切ってください。
 - 医療機関が個々に使用禁止・持ち込み禁止等の場所を定めている場合は、その医療機関の指示に従ってください。
- 4 医療機関の外で、植え込み型心臓ペースメーカー以外の医用電気機器を使用される場合(自宅療養等)は、電波による影響について個別に医療用電気機器メーカー等にご確認ください。



注意

必ず、下記の注意事項をお読みになってからご使用ください。



自動車内で使用する場合、まれに車載電子機器に影響を与える場合があります。安全走行を損なう恐れがありますので、その場合は使用しないでください。













人の混雑している場所では使用しないでください。アンテナが人にあたり思わぬケガをする場合があります。

キャッシュカード・フロッピーディスク等の磁気を帯びたものを近づけないでください。記録内容が消去される場合があります。

アンテナを折り曲げたり、アンテナを伸ばした状態でau電話を振り回さないでください。傷害やアンテナの変形・破損の原因となります。



皮膚に異常を感じたときは直ちに使用を止め、皮膚科専門医へご相談ください。お客様の体質・体調によっては、かゆみ・かぶれ・湿疹などを生じる場合があります。

| 使用箇所 | 使用材料 | 表面処理 |
|---|----------------|--|
| 外装ケース（ディスプレイ側） | マグネシウム | アクリルウレタン系UV硬化塗装※-1 アクリル系焼付け塗装※-2 ポリエステル系焼付け塗装※-3 |
| 外装ケース（カメラ側） | PC/ABS樹脂 | UV硬化塗装※-1 アクリル系UV硬化塗装※-4 |
| パネル（ディスプレイ部） | PMMA樹脂 | インモールドハードコート |
| パネル（カメラ部） | PMMA樹脂 | ハードコート |
| アンテナ（先端部） | ABS樹脂 | UV硬化塗装※-1 アクリル系UV硬化塗装※-4 |
| アンテナ（先端部以外） | ナイロン、PBT樹脂、アルミ | ニッケルメッキ |
|  、  、  | PC樹脂 | アクリル系UV硬化塗装 |
|  、  、  、  ~  、  、  | PMMA樹脂 | _____ |
|  、memo、  | ABS樹脂 | アクリル系UV硬化塗装 |
|  | ポリアセタール樹脂 | _____ |
| イヤホンマイク接続端子カバー | エラストマー樹脂 | _____ |
| 外部接続端子カバー | エラストマー樹脂 | _____ |
| 電池パック | PC樹脂 | UV硬化塗装※-1 アクリル系UV硬化塗装※-4 |
| 電池パックロック部 | ポリアセタール樹脂 | _____ |

※-1：色名称がANNINの場合 ※-2：色名称がICHIMATSU/BUILDINGの場合
 ※-3：色名称がNISHIKIGOIの場合 ※-4：色名称がICHIMATSU/NISHIKIGOI/BUILDINGの場合

通常はイヤホンマイク接続端子カバー、外部接続端子カバーをはめた状態で使用してください。カバーをはめずに使用していると、ほこり・水などが入り故障の原因となります。



電池パックについて

INFOBARの電池パックはリチウムイオン電池です。



危険

誤った取り扱いをすると、発熱・漏液・破裂の恐れがあり危険です。必ず、下記の危険事項をお読みになってからご使用ください。



持ち運ぶ際や保管するときは、金属片などと接続端子が触れないよう、専用のケースに入れてください。ショートによる火災や故障の原因となる場合があります。

内部の液が皮膚や衣服に付着した場合は傷害をおこす恐れがありますので、直ちに水で洗い流してください。また、目に入った場合は失明の恐れがありますので、こすらずに水で洗った後、直ちに医師の診断を受けてください。



(+) (-) をショートさせないでください。

電池パックをau電話本体や充電機器に接続するときは (+) (-) を逆にしないでください。また、うまく接続できないときは無理をせず接続部を充分にご確認ください。

釘を刺したり、ハンマーで叩いたり、踏みつけたりしないでください。発火や破損の原因となります。



分解・改造をしたり、直接ハンダ付けをしたりしないでください。電池内部の液が飛び出し目に入ったりして失明などの事故や、発熱・発火・破裂の原因となります。

充電用機器について



警告

誤った取り扱いをすると、発熱・発火・感電などの恐れがあります。必ず、下記の警告事項をお読みになってからご使用ください。



指定以外の電源電圧では使用しないでください。火災や感電などの原因となります。ACアダプタはAC100Vを使用し、単相200Vでの充電あるいは海外旅行用変圧器を使用しての充電は行わないでください。また、DCアダプタはDC12V、またはDC24Vのマイナスアース車でご使用ください。

電源コードを傷つけたり、加工したり、ねじったり、引っ張ったり、重いものを載せたりしないでください。また、傷んだコードは使用しないでください。感電・ショート・火災の原因となります。

雷が鳴り出したら電源プラグに触れないでください。落雷による感電などの原因となります。



お手入れをするときには、電源プラグやDCアダプタプラグをコンセント、またはシガーライタソケットから抜いてください。抜かないでお手入れをすると、感電やショートの原因となります。また、電源プラグやDCアダプタプラグに付いたほこりは拭き取ってください。そのまま放置すると、火災の原因となります。



水やペットの尿など、液体がかからない場所で使用してください。発熱・火災・感電・回路のショートによる故障などの原因となります。万一、液体がかかってしまった場合には直ちに電源プラグを抜いてください。

電源プラグは根元まで確実に差し込んでください。差し込みが不完全ですと、感電・発熱・発火による火災の原因となります。傷んだACアダプタ・ゆるんだコンセントは使用しないでください。

DCアダプタのヒューズが切れた場合は、指定のヒューズ（250V 1A）と交換してください。発熱・発火の原因となります。

車載機器などは、運転操作やエアバック等の安全装置の妨げにならない位置に設置・配置してください。交通事故の原因となります。車載機器の取扱説明書に従って設置してください。



注意

誤った取り扱いをすると、発熱・発火・感電・故障・物的損害などの恐れがあります。必ず、下記の注意事項をお読みになってからご使用ください。



充電は安定した場所で行ってください。傾いた所やぐらついた台などに置くと、落下してケガや破損の原因となります。また、布や布団をかぶせたり、包んだりしないでください。au電話が外れたり、火災や故障の原因となります。

電源プラグやDCアダプタプラグを抜くときは、必ずプラグを持って抜いてください。コードを引っ張るとコードが損傷する恐れがあります。



DCアダプタは、車のエンジンを切ったまま使用しないでください。車のバッテリー消耗の原因となります。

取扱上のお願い

INFOBAR本体、電池パック、充電用機器共通のお願い

無理な力が加わるとディスプレイや内部の基板等が破損し故障の原因となりますので、ズボンやスカートのポケットに入れたまま座ったり、カバンの中で重いものの下になったりしないよう、ご注意ください。外部に損傷がなくても保証の対象外となります。

極端な高温・低温・多湿はお避けください。周囲温度が5℃～35℃、湿度が35%～85%の範囲内でご使用ください。

ほこりや振動の多い場所では使用しないでください。

電源端子・充電端子をときどき乾いた綿棒などで清掃してください。汚れていると接触不良の原因となる場合があります。

汚れたときは柔らかい布で乾拭きしてください。ベンジン・シンナー・アルコール・洗剤等を用いると外装や文字が変質する恐れがありますので、使用しないでください。

一般電話・テレビ・ラジオなどをお使いになっている近くで使用すると影響を与える場合がありますので、なるべく離れてご使用ください。

通話中や充電中などに温かくなることがありますが異常ではありません。

INFOBAR本体について

au電話本体（電池パックを取り外した側面）に貼ってある製造番号の印刷されたシールは、お客様のau電話が電波法および電気通信事業法により許可されたものであることを証明するものですので、はがさないでください。

au電話に登録された電話番号・お名前等の情報は必ず控えをお取りください。万一、内容が変化、消失した場合の損害および損失利益については、KDDI（株）・沖縄セルラー電話（株）では一切責任を負いかねますので、あらかじめご了承ください。

au電話に保存されたメールやダウンロードしたデータ（有料・無料は問わない）などは、機種変更・故障修理等によるau電話の交換の際に引き継ぐことはできませんので、あらかじめご了承ください。

INFOBARで使用しているディスプレイは、非常に高度な技術で作られていますが、一部に点灯しないドット（点）や常時点灯するドット（点）が存在する場合があります。これらは故障ではありませんので、あらかじめご了承ください。

アドレス帳やメモ帳、タスクリストなどに登録した内容は、事故や故障・修理、その他取り扱いによって変化・消失する場合があります。大切な内容は手帳などに控えておいてください。なお、事故や故障が原因でアドレス帳やメモ帳、タスクリストなどが変化・消失した場合の損害および損失利益につきましては、当社は一切の責任を負いかねますのであらかじめご了承ください。

電源を入れたままかばんに入れて持ち歩くときなどは、キーが押されても動作しないように、キー操作無効に設定することをおすすめします。

胸ポケットに入れて携帯している場合は、汗の浸入などにより内部が腐食する恐れがありますのでご注意ください。

電池パックについて

夏期、閉め切った車内に放置するなど極端な高温や低温環境では、電池パックの容量が低下しご利用できる時間が短くなります。また、電池の寿命も短くなります。できるだけ常温でご使用ください。

長期間使用しない場合は、INFOBAR本体から外して専用ケースに入れ、高温多湿を避けて保管してください。

電池パックには寿命があります。充電しても機能が回復しない場合は寿命ですので、指定の新しい電池パックをご購入ください。なお、寿命は使用状態などによって異なります。

普通のゴミと一緒に捨てないでください。環境保護のため、寿命がきた電池パックはお近くのauショップにお持ちください。

充電用機器について

ご使用にならないときは、電源プラグやDCアダプタプラグをコンセント、またはシガーライツソケットから外してください。

カメラ機能について

カメラ機能をご使用の際は、一般的なモラルをお守りのうえでご使用ください。

au電話の故障、修理、その他の取り扱いによって、撮影した画像データ（以下「データ」といいます）が変化または消失することがあり、この場合当社は、変化または消失したデータの修復や、データの変化または消失によって生じた損害、逸失利益について一切の責任を負いません。

大切な撮影（結婚式など）をするときは、必ず試し撮りを行ない、画像を再生して正しく撮影されていることをご確認ください。

他人の容貌等をみだりに撮影、公表することは、その人の肖像権等の侵害となる恐れがありますので、ご注意ください。

カメラを使用して撮影した画像は、個人として楽しむ場合など著作権法で別段の定めがある場合を除き、著作権者等の許諾を得ることなく使用することはできません。なお、実演、興行および展示物などには、個人として楽しむための撮影自体が制限されている場合がありますので、ご注意ください。

著作権法で別段の定めがある場合を除き、著作権の目的となっている画像を転送することはできません。

目次

ご利用いただく前に

| | |
|-------------------|----|
| 安全上のご注意 | 1 |
| 取扱上のお願い | 7 |
| 目次 | 9 |
| 各種機能検索 | 19 |
| 各部の名称と機能 | 22 |
| ディスプレイの見方 | 24 |
| 新着表示 | 25 |
| ご利用いただく各種暗証番号について | 26 |
| お買い上げ後の準備 | 27 |
| 1 充電する | 27 |
| 2 電源を入れる | 28 |
| ディスプレイを確認する | 28 |
| アンテナを伸ばす | 28 |
| 3 初期設定をする | 29 |
| INFOBARの初期設定 | 29 |
| Eメール・EZwebの初期設定 | 29 |
| ディスプレイにこんな表示が出たら | 30 |
| 知っておいていただきたい操作方法 | 33 |

電話機能

| | |
|---------------------------------|----|
| 電話をかける | 40 |
| 番号付加機能を利用する | 40 |
| アドレス帳／発信履歴／着信履歴から電話をかける | 41 |
| スピードダイヤルで電話をかける | 41 |
| 登録内容から電話をかける | 41 |
| アドレス帳／スケジュール／メモ帳／プロフィールから電話をかける | 41 |
| 送受信Eメール／受信Cメールから電話をかける | 41 |
| 国際電話 | 42 |
| 海外からau電話へかける | 42 |
| ボースダイヤルで電話をかける | 43 |
| 電話を受ける | 44 |
| ハンズフリー通話 | 45 |
| ハンズフリー通話 | 45 |
| スピーカ受話 | 45 |
| 発信履歴／着信履歴 | 46 |
| マナーモード | 47 |
| 通常マナーモードを設定する | 47 |
| おやすみマナーモードを設定する | 47 |
| オリジナルマナーモードを設定する | 48 |
| 録音機能 | 49 |
| 簡易留守メモ | 49 |
| 簡易留守メモを設定する | 49 |
| ドライブモード | 49 |
| ドライブモードを設定する | 49 |
| 音声メモ | 50 |
| 録音内容を再生する | 50 |

| | | |
|---|-------------------------------|-----------|
| 文字入力 | 文字の入力方法 | 52 |
| | 文字の入力モードを切り替える | 52 |
| | 文字を入力する | 53 |
| | 漢字変換 | 55 |
| | 推測変換 | 56 |
| | 記号／絵文字を入力する | 57 |
| | 文字入力サブメニュー | 58 |
| | 顔文字／定型文を入力する | 58 |
| | 登録内容呼び出す | 60 |
| | 文字をコピー／切り取る | 61 |
| コピー／切り取った内容を貼付ける | 62 | |
| 区点コードで文字を入力する | 62 | |
| アドレス帳 | アドレス帳に登録する | 64 |
| | アドレス帳を検索する | 67 |
| | 名前一覧から検索する | 67 |
| | 名前／メモリNo./グループを入力して検索する | 67 |
| | 他の機能からアドレス帳に登録する | 69 |
| 発着信履歴／受信Cメール／おしゃべり履歴／GPS履歴から登録する | 69 | |
| 送受信Eメールのアドレス詳細表示／送受信Eメール本文／受信Cメール本文から登録する | 69 | |
| グループごとに登録する | 70 | |
| カメラ | カメラ | 72 |
| | 撮影する | 74 |
| | フォトを撮影する | 74 |
| | ムービーを撮影する | 75 |
| | カメラを設定する | 76 |
| | シーンを設定する（フォト／ムービー） | 76 |
| | シャッター音を設定する（フォト） | 76 |
| | 日付スタンプを設定する（フォト） | 77 |
| | 音声を録音しないで撮影する（ムービー） | 77 |
| | 録画時間を設定する（ムービー） | 78 |
| 録画開始終了音を設定する（ムービー） | 78 | |
| シネマモードを設定する（ムービー） | 78 | |
| フェーダーを設定する（ムービー） | 80 | |
| プレイヤーデザインを設定する（ムービー） | 80 | |

| | |
|-------------------------------|-----------|
| 便利な使い方 | 81 |
| フレームを付加する (フォト/ムービー) | 81 |
| 特殊効果を適用する (フォト/ムービー) | 82 |
| セルフタイマーで撮影する (フォト/ムービー) | 83 |
| GPS情報を付加する (フォト/ムービー) | 83 |
| フラッシュを利用して撮影する (フォト) | 84 |
| 撮影モードを設定する (フォト) | 85 |
| 連続撮影する | 85 |
| PC用フォトを撮影する | 85 |
| ライトを利用して撮影する (ムービー) | 86 |
| 撮影した画像を編集する | 87 |
| スタンプを付加する (フォト) | 87 |
| 文字を付加する (フォト) | 88 |
| 画像を変換する (フォト) | 88 |
| 画像を回転させる | 88 |
| 画像の保存サイズを変更する | 89 |
| アフレコを付加する (ムービー) | 89 |
| テロップを付加する (ムービー) | 90 |
| ムービーから静止画を切り出す (ムービー) | 91 |
| 編集を中止する (フォト) | 91 |

| | |
|-------------------------|------------|
| データフォルダ | 94 |
| 再生する | 95 |
| データを再生する | 95 |
| 複数登録のPIM情報を再生する | 96 |
| オートプレイ | 97 |
| プレイリスト | 97 |
| プレイリストに登録する | 97 |
| 再生する | 97 |
| フォトサムネイル表示の設定 | 98 |
| プレイヤーデザインの設定 | 98 |
| 空き容量を確認する | 99 |
| データの詳細情報を表示する | 99 |
| 登録/編集する | 100 |
| データを各機能に登録する | 100 |
| データフォルダにファイルを作成する | 101 |
| PIM情報を作成する | 101 |
| Myボイスを作成する | 101 |
| 編集する | 102 |
| データのタイトルを編集する | 102 |
| GPS情報を付加する | 102 |
| 画像を編集する | 103 |
| ユーザフォルダへ移動する | 104 |

| | |
|------------------------------------|------------|
| Eメールについて | 106 |
| Eメールではこんなことができます | 106 |
| Eメールメニューを表示する | 106 |
| Eメール設定 | 107 |
| 自動受信設定 | 107 |
| メール受信方法 | 107 |
| 添付自動受信設定 | 108 |
| 添付クイック再生設定 | 109 |
| フォルダ設定 | 109 |
| 返信先アドレス設定 | 109 |
| 差出人名称設定 | 110 |
| 冒頭文設定 | 110 |
| 署名設定 | 110 |
| 返信メッセージ設定 | 111 |
| 送信グループ設定 | 111 |
| あのひとメール設定 | 112 |
| 送信履歴削除 | 112 |
| その他の設定をする | 112 |
| Eメールアドレスを変更する | 112 |
| 自動転送先を設定する | 113 |
| メールフィルターを設定する | 114 |
| 未承諾広告フィルターを設定する | 114 |
| アドレスフィルター（全受信）を設定する | 115 |
| アドレスフィルター（指定受信設定）を設定する | 115 |
| アドレスフィルター（指定拒否設定）を設定する | 116 |
| その他の設定を確認する | 117 |
| auのメルマガサービスを設定する | 117 |
| Eメールの設定を確認する | 117 |
| Eメールを作成する | 118 |
| Eメールを作成して送信する | 118 |
| 文中のEメールアドレスにEメールを送信する | 120 |
| 送受信Eメール／受信Cメールの本文からEメールを作成する | 120 |
| 他の機能からEメールを作成する | 120 |
| アドレス帳からEメールを作成する | 120 |
| 撮影／録音したデータを添付データとしてEメールを作成する | 121 |
| Eメールを受信する | 122 |
| 受信したEメールを確認する | 122 |
| サーバへ新着メールの問い合わせをする | 123 |
| 送信ボックス／受信ボックス | 124 |
| 送信ボックス／受信ボックスのEメールを確認する | 124 |
| 送信ボックスのEメールを編集する | 125 |
| 受信したメールに返信する | 126 |
| 受信したメールを転送する | 126 |
| 受信メールの振り分け条件を登録する | 127 |
| メールを別のフォルダに移動する | 128 |
| 送信／受信メールを保護する | 128 |
| 送信／受信メール一覧の表示行数を変更する | 129 |

| | |
|---------------------------|------------|
| 送信／受信メールを並べ替える | 129 |
| メールの内容をコピーする | 130 |
| 受信したメールを拒否リストに登録する | 130 |
| Cメールについて | 131 |
| Cメールではこんなことができます | 131 |
| Cメールメニューを表示する | 131 |
| Cメール設定 | 132 |
| 署名 | 132 |
| 蓄積機能 | 132 |
| おしゃべり中パイプ | 133 |
| おしゃべり表示 | 133 |
| 受信フィルター | 134 |
| Cメールを使う | 135 |
| Cメールを作成して送信する | 135 |
| 送信ボックス | 136 |
| 送信ボックスのCメールを確認する | 137 |
| 送信ボックスのCメールを編集／送信する | 137 |
| Cメールを受信する | 138 |
| Cメールを受信すると | 138 |
| 受信したCメールを確認する | 138 |
| 受信ボックス | 139 |
| 受信ボックスのCメールを確認する | 139 |
| 受信ボックスのCメールを編集する | 140 |
| 受信したメールに返信する | 140 |
| おしゃべりモード | 141 |
| おしゃべりモードで送信する（ファーストメール送信） | 141 |
| おしゃべりモードのメールに返信する | 141 |
| おしゃべり履歴 | 142 |
| おしゃべり履歴を確認する | 143 |
| メールを保護／保護解除する | 143 |

| | |
|---------------------------------------|------------|
| EZweb (インターネット) | 146 |
| トップメニューを表示する | 146 |
| ブラウジングとブラウザ履歴について | 147 |
| SSL/TLSについて | 148 |
| ダウンロードのしかた | 149 |
| データをダウンロードする | 149 |
| EZアプリ (BREW™) をダウンロードする | 149 |
| EZナビ | 150 |
| EZムービー | 150 |
| キーワードや番号でコンテンツを探す | 151 |
| キーワード検索 | 151 |
| カンタンアクセス | 151 |
| 登録内容からURLへアクセスする (URL to) | 152 |
| アドレス帳/スケジュール/メモ帳/プロフィールからアクセスする | 152 |
| 送受信Eメール/受信Cメールからアクセスする | 152 |
| 料金・申込・インフォ | 153 |
| 料金照会 | 153 |
| 各種申込 | 153 |
| 有料サービス利用情報 | 154 |
| EZリスト | 154 |
| EZパスワードを登録する | 155 |
| EZメニュー | 156 |
| お気に入りリスト | 156 |
| お気に入りを登録/編集する | 156 |
| お気に入りリストから情報サイトに接続する | 157 |
| URLダイレクト入力 | 157 |
| 前回画面を表示 | 157 |
| 画面メモリスト | 158 |
| 画面メモを表示する | 158 |
| 画面メモを更新する | 158 |
| ブラウザ履歴クリア | 158 |
| ブラウザメニュー | 159 |
| お気に入りへ登録 | 159 |
| データフォルダへ保存 | 159 |
| 画面メモへ保存 | 160 |
| ページ更新 | 160 |
| EZ設定 | 161 |
| 添付データ再生設定 | 161 |
| ページスクロール設定 | 161 |
| タイトル表示設定 | 162 |
| ブラウザ履歴クリア設定 | 162 |
| タイムアウト設定 | 162 |
| EZ設定確認 | 163 |
| 一発ジャンプ設定 | 163 |
| バージョン情報 | 163 |

EZナビ

| | |
|-------------------|------------|
| EZナビ | 166 |
| EZナビメニュー | 166 |
| GPSマップ表示 | 166 |
| GPSメール作成 | 167 |
| おでかけ情報 | 167 |
| GPS履歴 | 168 |
| ナビゲーション設定 | 169 |
| GPS情報通知設定 | 169 |
| 接続先設定 | 169 |
| おでかけ情報設定 | 170 |

EZアプリ (BREW™)

| | |
|-----------------------------|------------|
| EZアプリ (BREW™) | 172 |
| EZアプリ (BREW™) を起動する | 172 |
| EZアプリカタログ | 173 |
| アプリケーションをダウンロードして起動する | 173 |
| アプリケーションを起動する | 174 |
| アプリケーションを一発起動する | 175 |
| アプリケーションメニュー | 175 |
| EZアプリ設定 | 176 |
| EZアプリ設定メニュー | 176 |
| 待受EZアプリ設定 | 176 |
| 一発起動設定 | 177 |
| メニュー表示切替 | 177 |
| アプリ並べ替え | 178 |
| システム情報 | 178 |

便利な機能

| | |
|------------------------------|------------|
| スケジュール | 180 |
| 予定を登録する | 181 |
| スケジュール/タスクリスト/記念日を登録する | 182 |
| 休日を登録する | 183 |
| 予定を確認する | 183 |
| メモ帳 | 185 |
| 電卓 | 186 |
| マイメニュー | 187 |

| | |
|------------------------|------------|
| M機能一覧 | 190 |
| M機能の呼び出し方 | 192 |
| 検索して呼び出す | 192 |
| 機能No.で呼び出す | 192 |
| 通話料金 | 193 |
| 時間／料金確認 | 193 |
| 通話料金表示 | 193 |
| 通話料金レート | 194 |
| 音／バイブ | 195 |
| 着信音／受信音 | 195 |
| キー操作音 | 196 |
| ウェイクアップトーン | 196 |
| 通話品質アラーム | 197 |
| 受話音量 | 197 |
| 画面表示 | 198 |
| 画面設定 | 198 |
| 送受信アニメ | 201 |
| 照明 | 202 |
| ランプ設定 | 203 |
| 簡易ライト | 205 |
| 文字切替 | 205 |
| プライバシー | 207 |
| ロックNo.変更 | 207 |
| オートロック | 207 |
| 発信者番号通知 | 207 |
| アクセス制限 | 208 |
| 着信制限 | 209 |
| リセット | 211 |
| シークレットモード | 214 |
| ワン切り設定 | 215 |
| ユーザー補助 | 216 |
| ハンズフリー機能 | 216 |
| エニーキーアンサー | 216 |
| 文字入力補助 | 216 |
| 市外局番機能 | 218 |
| 留守メモ／マナー | 219 |
| 簡易留守メモ | 219 |
| マナー | 220 |
| 時計 | 221 |
| 自動時刻補正 | 221 |
| 時刻アラーム設定 | 221 |
| からくり時計設定 | 223 |
| クッキングタイマ | 224 |
| パワーONガード | 224 |
| データ通信 | 225 |
| データ転送モード | 225 |
| ガイド機能 | 229 |
| プロフィール | 230 |

| | |
|-----------------------------|-----|
| auのネットワークサービス | 234 |
| お留守番サービス | 235 |
| お留守番サービスをご利用になる前に | 235 |
| お留守番サービスの開始から停止まで | 235 |
| お留守番サービス総合案内（141） | 236 |
| お留守番サービスを開始する | 236 |
| お留守番サービスを停止する | 237 |
| サービス中に電話がかかってくると | 237 |
| 伝言お知らせ | 238 |
| 伝言を聞く | 238 |
| 着信お知らせ | 239 |
| 応答メッセージを録音／確認／変更する | 239 |
| 不在通知を設定する | 240 |
| お留守番サービスを遠隔操作する（遠隔操作サービス） | 241 |
| ボイスメール | 241 |
| 外国語ガイダンスを利用する | 242 |
| ご利用料金について | 243 |
| 着信転送サービス | 244 |
| 転送先の電話番号を登録する（転送先登録） | 245 |
| 応答できない電話を転送する（無応答転送） | 245 |
| 通話中にかかってきた電話を転送する（話中転送） | 246 |
| かかってくる電話をすべて転送する（フル転送） | 246 |
| 手動で転送する（選択転送） | 246 |
| 海外の電話に転送する | 247 |
| 着信転送サービスを停止する（転送停止） | 247 |
| 着信転送サービスを遠隔操作する（遠隔操作サービス） | 248 |
| ご利用料金について | 248 |
| 割込通話サービス | 249 |
| 割込みされたくないときは | 249 |
| 割込通話サービスを開始／停止する | 250 |
| ご利用料金について | 250 |
| 三者通話サービス | 251 |
| 三者通話開始後の操作 | 251 |
| ご利用料金について | 251 |
| 発信番号表示サービス | 252 |
| 発信時の操作について（自分の電話番号の通知） | 252 |
| 着信時の表示について（かけてきた相手の電話番号の表示） | 252 |
| 番号通知リクエストサービス | 253 |
| 番号通知リクエストサービスを開始／停止する | 253 |
| 迷惑電話撃退サービス | 254 |
| 最後に着信した電話番号を受信拒否リストへ登録する | 254 |
| 最後に登録した電話番号を受信拒否リストから削除する | 254 |
| 受信拒否リストに登録されている電話番号をすべて削除する | 254 |
| ご利用料金について | 254 |
| 通話明細分計サービス | 255 |
| データ通信サービス | 256 |
| PacketOne（Packet通信サービス） | 256 |
| 回線交換通信サービス | 260 |

| | |
|--|-----|
| 周辺機器のご紹介 | 264 |
| 電池パックを交換する | 265 |
| 充電する | 266 |
| 平型スイッチ付イヤホンマイク／平型ステレオイヤホンマイク（別売）の使い方 | 270 |
| 故障とお考えになる前に | 271 |
| アフターサービス | 272 |
| 区点コード表 | 273 |
| 主な仕様 | 277 |
| 索引 | 280 |

各種機能検索

INFOBARの電話番号・Eメールアドレスを確認する

●プロフィール P.230

INFOBARの電話番号・Eメールアドレス確認の他に、名前、住所、誕生日など自分の情報を登録することもできます。

電話をかける／受ける

●電話をかける P.40

●電話を受ける P.44

●ハンズフリー通話 P.45

INFOBARを置いたままで通話ができます。

●発信履歴／着信履歴 P.46

電話をかけた履歴やかかってきた電話の履歴を新しいものから20件まで保持します。履歴から検索して、電話をかけ直すこともできます。

●ワン切り設定 P.215

電話をかけてきた相手が設定した時間内に電話を切った場合は、着信履歴にワン切りとして表示できます。

アドレス帳を利用する

●アドレス帳 P.64

名前、電話番号、Eメールアドレスなどを500件まで登録できます。登録した相手から電話がかかってきたときは、名前や画像が表示されます。

着信をお知らせする方法を設定する

●着信音／受信音 P.195

着信時の鳴動パターン、音量、バイブレータを設定することができます。

●マナーモード P.47、220

公共の場所で周囲の迷惑にならないよう、着信音や操作音を鳴らさないようにすることができます。

相手の用件を録音する

●簡易留守メモ／ドライブモード P.49

電話に出ることができない場合、相手にメッセージを流し、用件を録音してもらうことができます。

●音声メモ P.50

通話中に、相手の声を録音できます。

通話時間／料金を確認する

●料金照会 P.153

当月の通話料や通信料、前月までの請求金額等を確認できます。

●時間／料金確認 P.193

前回かけた電話、今までにかけた電話の通話時間と料金を確認できます。

●通話料金表示 P.193

通話終了後に、その通話の料金目安を表示できます。

カメラで撮影する

- **フォトを撮影する P.74**
横132×縦176ドットのフォトを撮影できます。
- **ムービーを撮影する P.75**
横96×縦80ドットのムービーを最大15秒間録画できます。
- **カメラを設定する P.76**
シャッター音や日付スタンプなど、撮影に関するいろいろな設定ができます。
- **便利な使い方 P.81**
フラッシュやセルフタイマー、特殊効果など、様々な機能を利用して撮影できます。
- **撮影した画像を編集する P.87**
撮影した画像にフレームやスタンプ、テロップなどを付加することができます。

Cメールを利用する

- **Cメールを作成して送信する P.135**
Cメール対応のau電話どうしで漢字・ひらがな・カタカナ・英数字・記号を使った文字メッセージのやりとりができます。
- **受信したCメールを確認する P.138**

EZweb (インターネット) を利用する

- **EZweb (インターネット) P.146**
インターネット上の様々な情報サイトへアクセスでき、知りたい情報を手軽に閲覧することができます。

Eメールを利用する

- **Eメールを作成して送信する P.118**
文字や絵文字の他に、カメラで撮影したフォトやムービーなどを添付して送信することもできます。
- **受信したEメールを確認する P.122**

データを管理する

- **データフォルダ P.94**
ダウンロードしたデータやカメラで撮影した画像データ、外部機器から転送されたデータを保存して管理できます。保存しているデータを着信音や待受画面などに設定することもできます。

画面と照明を設定する

●待受画面 P.198

待受中のディスプレイに表示する時計や画像を設定できます。

●スクリーンセーバー P.200

待受中に一定時間操作をしなかった場合、ディスプレイにスクリーンセーバーを表示できます。

●節電設定 P.200

待受中に一定時間操作をしなかった場合は電池の消費を少なくするため、節電画面に切り替わります。節電画面に切り替わるまでの時間を設定することができます。

●照明 P.202

キーを押したときなどに点灯するディスプレイ照明とキー照明の点灯時間を変更できます。通常操作時、EZweb（インターネット）中、メール操作時などの設定ができます。

時計機能を利用する

●時刻アラーム設定 P.221

設定した時刻になると、アラーム音と画面表示でお知らせします。

●からくり時計設定 P.223

毎正時にメロディと画面表示でお知らせします。

●クッキングタイマ P.224

最大99分のタイマを設定できます。

ツール機能を利用する

●スケジュール P.180

仕事やプライベートなどの予定（スケジュール、タスクリスト、記念日、休日）を登録して管理できます。登録した予定はカレンダーに表示されます。

●メモ帳 P.185

買い物リストやお店の情報など、必要な内容を登録できます。

●電卓 P.186

その他の便利機能

●キー操作無効 P.35

電源を入れたままかばんに入れて持ち歩くときなど、偶然キーが押されても動作しないようにスイッチひとつでロックをかけることができます。

●簡易ライト P.205

フラッシュの光を利用し、簡易ライトとして使うことができます。

●マイメニュー P.187

よく利用するM機能を個別のフォルダに登録しておく、簡単に呼び出すことができます。





各部の名称と機能

各部の名称と機能および簡単な操作方法を説明します。

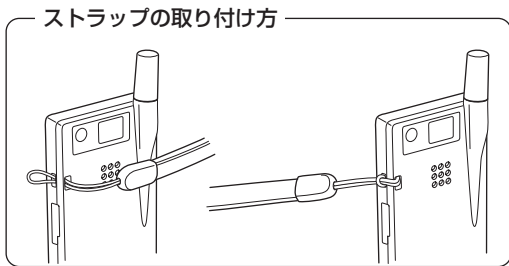
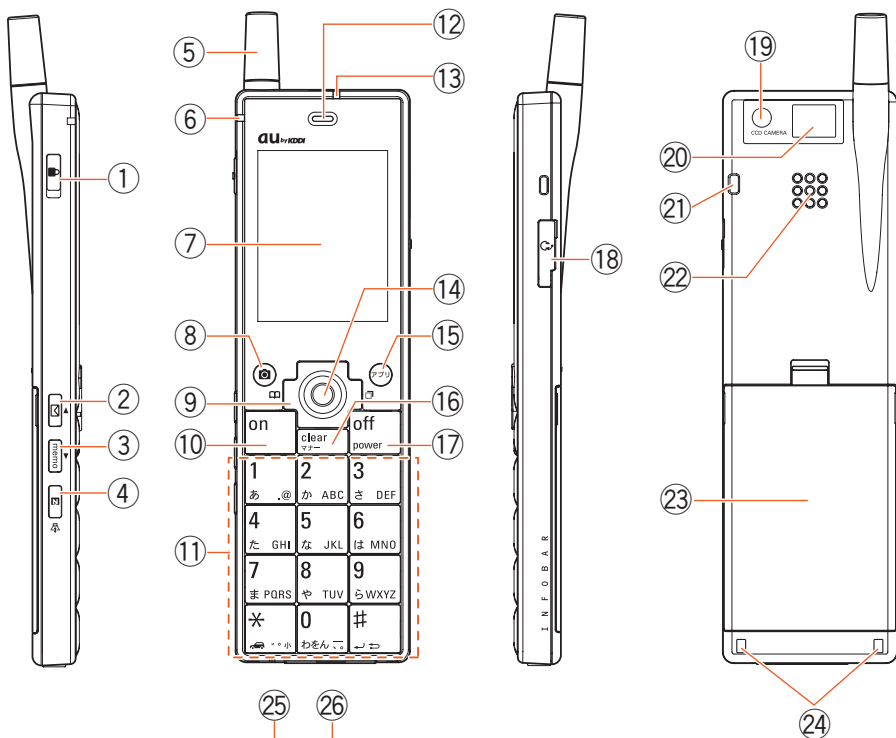
※本書では、INFOBARの各部を以下の表示方法で説明します。

ご利用いただく前に



- ①  キーにロックをかけるときに使います。
- ②  EメールやCメールを利用するときに使います。
- ③  簡易留守メモを設定するときに使います。
- ④  EZweb（インターネット）を利用するとき、またハンズフリー通話をするときに使います。
- ⑤ **アンテナ**
通話をするときは、伸ばしてお使いください。
- ⑥ **充電ランプ**
充電中は赤色で点灯し、充電が完了すると消灯します。

⑦ ディスプレイ

入力した電話番号や、いろいろな設定が表示されます。

⑧  (ソフトキー-2)

ディスプレイ下部の左端に表示されている内容を実行するとき、またカメラを起動するときに使います。



カーソルを移動したり、表示されている項目を選択するときに使います。



：アドレス帳を呼び出すときに使います。



：発信履歴／着信履歴を確認するときに使います。



⑩ 電話をかけるときや受けるときに使います。

⑪ ダイヤルキー

電話番号や文字を入力するときに使います。



：ドライブモードを設定／解除するとき、また小文字を入力するときに使います。



：↓(改行)を入力するときに使います。

⑫ 受話口

通話中に相手の声が聞こえます。

⑬ 着信ランプ

着信時に点滅します。また不在着信や新着メールがある場合に点滅してお知らせします。

⑭  (ソフトキー-1)

ディスプレイ下部の中央に表示されている内容を実行するとき、またメインメニュー画面を呼び出すときに使います。

⑮  (ソフトキー-3)

ディスプレイ下部の右端に表示されている内容を実行するとき、またEZアプリ (BREW™) を起動するときに使います。



⑯ マナーモードの設定や入力した文字を削除するとき、また操作中、1つ前の画面に戻すときに使います。



⑰ 電源を入れたり切ったりするとき、また通話を終了するときや各機能を終了して待受画面に戻すときに使います。

⑱ イヤホンマイク接続端子

別売のイヤホンマイクを接続する端子です。使用しないときは、ゴミなどが入らないようにカバーをしてください。

⑲ カメラ

カメラで撮影するときに使います。

⑳ フラッシュ (ポートレートフラッシュ)

カメラ撮影時に発光したり、簡易ライトとして使用できます。

㉑ ハンドストラップ取付穴

ハンドストラップを取り付けます。

㉒ スピーカ

着信音や警告音などが聞こえます。ハンズフリー通話時は相手の声が聞こえます。

㉓ 電池パック

㉔ 充電端子

卓上ホルダを使って充電するときに使います。

㉕ 送話口

通話中の相手にこちらの声を伝えます。指でふさがないようにご注意ください。

㉖ 外部接続端子

ACアダプタやDCアダプタ (別売)、または外部機器を接続する端子です。使用しないときは、ゴミなどが入らないようにカバーをしてください。

ディスプレイの見方

ディスプレイに、INFOBARの状態をお知らせするアイコンが表示されます。

※メインメニュー画面 (P.38) の種類により、アイコンの色が異なります。



ご利用いただく前に

- ⑨ 簡易留守メモ設定中 (P.49)
- ドライブモード設定中 (P.49)
- ⑩ 通常マナー1モード設定中 (P.47)
- 通常マナー2モード設定中 (P.47)
- おやすみマナーモード設定中 (P.47)
- オリジナルマナーモード設定中 (P.48)
- ⑪ 通常着信時の着信音量を「S (OFF)」に設定中 (P.47、195)
- ⑫ 通常着信時のバイブレータを「パターン1~3」/「メロディ連動」に設定中 (P.47、195)
- 通常着信時のバイブレータを「トーン→パイプ」に設定中 (P.47、195)
- 通常着信時のバイブレータを「パイプ→トーン」に設定中 (P.47、195)
- ⑬ アラーム設定中 (P.181、221)
- ⑭ キーがロックされているとき (P.35、207)
- ⑮ クッキングタイマカウント中 (P.224)
- ⑯ 簡易時計表示中 (P.199)
クッキングタイマ使用時の残り時間表示

- ① 通話中
- EZweb (インターネット中) (P.146)
- おしゃべりモード中 (P.141)
- EZアプリ (BREW™) 起動中 (P.172)
※EZアプリ (BREW™) 中断中は、反転表示されます。
- ② 電波状態- (強) (P.28)
- (中)
- (弱)
- (微弱)
- サービスエリア外や電波を受信できないとき
- ③ 電池残量- (十分) (P.28)
- (少ない)
- (充電が必要)
- (残量なし)
- 充電中 (P.27、266)
- ④ 未読のEメールあり (P.122)
- 未読のCメールあり (P.138)
- ⑤ シークレットモード中 (P.214)
- 暗号化された情報サイトを閲覧中
- ⑥ 未再生の簡易留守メモあり (P.49)
- ⑦ 未確認の不在着信あり (P.44)
- ⑧ で操作ができるとき
- で操作ができるとき
- で操作ができるとき
- データの確認・再生中に音量を調節できるとき

新着表示

不在着信があったときや新着メールを受信したときなどに、ポップアップ表示でお知らせします。



不在着信あり (P.44)

新着Eメールあり (P.122)

新着Cメールあり (P.138)

簡易留守メモあり (P.49)

※録音時間または録音件数が一杯の場合は、「録音Full」または「録音件数Full」と表示されます。

アラーム起動あり (P.181、222)

※スヌーズ動作の場合は、🔔のアイコンが🔕になります。



※クッキングタイマの場合は、「🕒 Time Up」と表示されます。(P.224)

スケジュール登録あり (P.180)

※スケジュール、タスクリスト、記念日の当日に表示されます。

(P.38)

新着表示から内容を確認するには

新着表示から項目を選び  を押します。各項目の内容を確認すると、新着表示は消灯します。新着表示中に  を押したときは、すべての新着表示が消灯します。



補足

- 本書の説明用画面は、実際の画面と字体や形状が異なります。また一部を省略している場合があります。

ご利用いただく各種暗証番号について

INFOBARをご使用いただく場合に、各種の暗証番号をご利用いただけます。

ご利用いただく暗証番号は以下のとおりとなります。

設定された各種の暗証番号は各種操作・ご契約に必要となりますので、お忘れにならないようご注意ください。

■暗証番号

| | |
|-----|--|
| 使用例 | ①留守番サービス、着信転送サービスを一般電話から遠隔操作する場合。 ②auお客様センター音声応答、auホームページ、EZwebでの各種照会・申込・変更をする場合。 ③Eメールの「その他の設定」から各種設定変更をする場合。 |
| 初期値 | 申込書にお客様が記入した任意の4桁の番号。 |

■ロックNo.

| | |
|-----|----------------------|
| 使用例 | ①電話機本体の各種設定等を変更する場合。 |
| 初期値 | 1234 |

*ロックNo.は以下の機能をご利用いただく際に必要です。

| 機能名 | ページ | 機能名 | ページ | 機能名 | ページ |
|----------------|-----|----------|-----|-------------------------|-----|
| Eメールフォルダ設定リセット | 127 | メール制限 | 208 | 機能リセット | 211 |
| Cメール受信フィルター設定 | 134 | EZweb制限 | 208 | EZアプリリセット | 211 |
| 時間/料金確認 (リセット) | 193 | EZアプリ制限 | 208 | オールリセット | 211 |
| 通話料金レート | 194 | スケジュール制限 | 208 | シークレットモード | 214 |
| ロックNo.変更 | 207 | 指定着信制限 | 209 | 市外局番機能 | 218 |
| オートロック | 207 | 非通知着信制限 | 210 | Bluetooth設定 (パ*変変更時) | 228 |
| ダイヤル発信制限 | 208 | アドレス帳外制限 | 210 | | |
| アドレス帳制限 | 208 | 着信制限解除 | 211 | | |

以下の登録内容を全件削除する際にもロックNo.が必要です。(P.37)

- ・アドレス帳
- ・スケジュール
- ・タスクリスト
- ・記念日
- ・休日
- ・メモ帳
- ・データフォルダ

・Eメール

(受信方法指定アドレス
受信方法指定条件
送信グループメンバー
送信グループ
送信履歴
送信/受信メール)

・Cメール

(送信/受信メール
おしゃべり履歴
受信フィルター指定番号)

■EZパスワード

| | |
|-----|----------------------------|
| 使用例 | ①EZwebの有料コンテンツの契約・解除をする場合。 |
| 初期値 | 初回有料コンテンツをご契約時に設定 (4桁)。 |

■プレミアムEZパスワード

| | |
|-----|---|
| 使用例 | ①プレミアムEZ回収代行サービスを利用したEZweb有料コンテンツの契約・解除をする場合。 ②プレミアムEZ回収代行サービスを利用したEZwebサイトで商品を購入する場合。 |
| 初期値 | 初回プレミアムEZ回収代行サービスをご利用時に設定 (4~8桁)。 |

お買い上げ後の準備

1 充電する

お買い上げ時、電池パックは十分に充電されていません。初めてお使いになるときや長時間ご使用にならなかったときは、必ず専用の充電機器で充電してからご使用ください。充電のしかたについて詳しくは、P.266をご参照ください。

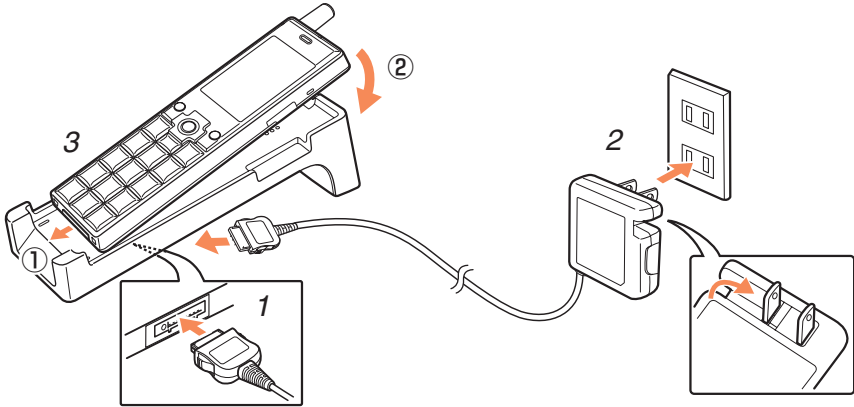

ご利用いただく前に

《充電時間とご利用可能時間》

| | | |
|--------|------------------------------------|-------------------------------------|
| 充電時間 | ACアダプタ使用時：約110分 DCアダプタ使用時：約110分 | INFOBARの電源を切った状態で、空の電池パックの充電が完了する時間 |
| 連続通話時間 | 約150分 | 通話を続けることができる時間 |
| 連続待受時間 | 約200時間 | 待受状態で一度も通話や操作をしなかった場合の時間 |



補 足

- 通話時間が長くなると、待受時間が短くなります。
- 連続通話時間および連続待受時間は、電波を正常に受信できる静止状態での平均的な利用時間です。充電状態、気温などの使用環境、使用場所の電波状態、機能の設定などによって、ご利用可能時間は半分以下になることもあります。
- 「圏外」表示が出る場所で多く待受をしている場合、ご利用可能時間は短くなります。
- メール、EZweb（インターネット）、カメラ、EZアプリ（BREW™）などを使用すると、ご利用可能時間は短くなります。
- 警告音が鳴り、ディスプレイに「充電または電池を交換してください」と表示されたら電池切れです。充電するか、充電済みの電池パックと交換してください。
- 充電中に電池パックが温かくなることがありますが、異常ではありません。

2 電源を入れる

ご利用いただく前に

 を1秒以上押す

“ピー”という音（ウェイクアップトーン）が鳴りアニメーションが表示された後、待受状態の表示になります。

※アクセス制限（P.208）や着信制限（P.209）を設定している場合は、制限中の機能名が表示されます。

※ウェイクアップトーンを鳴らないようにすることもできます。（P.196）

■電源を切るには  を1秒以上押す

アニメーションが表示された後、電源が切れます。

《待受画面》



ディスプレイを確認する

電波状態と電池残量を確認してください。

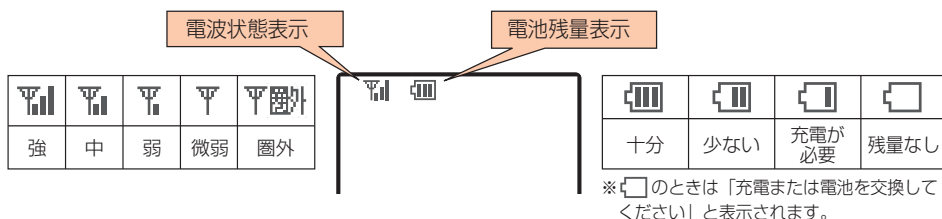

アンテナを伸ばす

INFOBARはアンテナを伸ばさなくてもご利用になれますが、最良の条件でご利用いただくため、通話をするときやEZweb（インターネット）を利用するとき、またデータ通信を行なうときなどは必ずアンテナを伸ばしてください。

アンテナの先端を持って引き出す

地面に対して垂直になるようにして使用すると、電波を送受信しやすくなります。

収納するときは、根元を持って収納する

先端を持って押し込むと、破損の原因となります。



補足

- アンテナを伸ばさずに使用すると、電波の弱い所では通話が途切れたり、切れてしまう場合があります。また、アンテナが完全に伸びていない場合は、感度が悪くなります。
- アンテナを交換（市販品に交換）した場合、性能が悪化することがあります。その場合、KDDI（株）・沖縄セルラー電話（株）では責任を負えませんので、あらかじめご了承ください。

3 初期設定をする

INFOBARをご使用になる前に初期設定を行なってください。初期設定ではロックNo.変更 (P.207)、発信者番号通知 (P.207)、文字切替 (P.205) の各設定を行ないません。またEメール (P.106)、EZweb (インターネット) (P.146)、EZナビ (P.166)、EZアプリ (BREW™) (P.172) をご利用になる場合は、Eメール・EZwebの初期設定をしていただく必要があります。

※Eメール、EZweb (インターネット)、EZナビ、EZアプリ (BREW™) はご利用のお申し込みが必要です。ご購入時お申し込みにならなかった方は、auお客様センターまたはauショップ等にてお問い合わせください。

INFOBARの初期設定

1 初期設定の確認画面を表示する

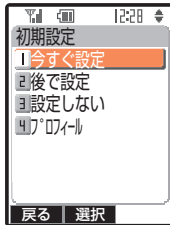

2 初期設定する

「今すぐ設定」を選び 「選択」▶機能を選択して設定を行なう

※各機能の操作手順をご参照ください。

※すべての機能の設定が完了すると、メインメニュー画面 (P.38) が表示されます。

補 足

- オールリセット (P.211) 後に を押したときも、初期設定画面が表示されます。
- 「後で設定」を選択した場合は、再び待受画面から を押すと初期設定画面が表示されます。
- 「設定しない」を選択した場合は、オールリセット (P.211) 後に を押すまで初期設定画面は表示されません。
- 「設定しない」を選択した場合でも、「ロックNo.変更」 (P.207)、「発信者番号通知」 (P.207)、「文字切替」 (P.205) で設定することができます。
- 「プロフィール」を選択した場合は、プロフィール (P.230) の確認や登録ができます。

Eメール・EZwebの初期設定

例) Eメールから起動させる場合

1 初期設定の確認画面を表示する

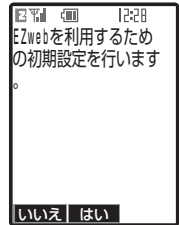

2 初期設定する

「はい」

※初期設定が完了すると、Eメールアドレスが表示されます。

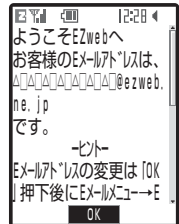

補 足

- Eメール・EZweb初期設定は、INFOBARで初めてEメール、EZweb (インターネット)、EZナビ、EZアプリ (BREW™) をご利用いただく場合のみ行ないます。
- Eメールアドレスは、ランダムな英数字の組み合わせで決定されます。取得したEメールアドレスを変更したい場合は、「Eメールアドレスを変更する」 (P.112) をご参照ください。

ディスプレイにこんな表示が出たら



電波が届いていません

サービスエリア外、またはサービスエリア内でも電波の届かない場所にいるためご利用になれません。

表示が消える場所まで移動してください。

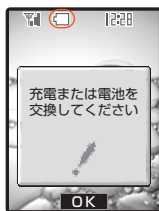

電池残量がありません

待受中の場合は、警告音が鳴った後に電源が切れます。通話中の場合は警告音が鳴った後に通話が切れ、その後電源が切れます。

充電するか、充電が完了した電池パックと交換してください。(P.265、266)



キーがロックされています

キーがロックされているため、INFOBARを使用できません。

ロックの設定を解除してください。(P.35、207)

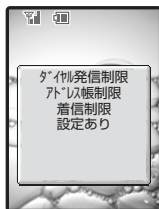

制限中の機能があります

アクセス制限 (P.208) や着信制限 (P.209) が設定されている場合は、電源を入れたときに制限中の機能名が表示されます。

※オートロックが設定されている場合、アクセス制限の機能名は表示されません。



不在着信の電話があります

未確認の不在着信がある場合に  が表示されます。(P.44)

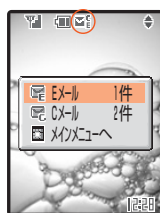

メールが届いています

未読のCメールやEメールがある場合に  が表示されます。(P.122、138)



簡易留守メモが録音されています

未再生の簡易留守メモがある場合に  が表示されます。(P.49)





電話がかかってきても着信音は鳴りません

通常着信時の着信音量が「S (OFF)」に設定されています。(P.47、195)







電話がかかってきたとき振動してお知らせします

通常着信時のバイブレータが「パターン1~3」、または「メロディ連動」に設定されています。「トーン→バイブ」に設定されている場合は 、「バイブ→トーン」の場合は  が表示されます。(P.47、195)



マナーモードになっています

通常マナー1モードが設定されています。
設定したマナーモードにより、以下のアイコンが表示されます。

-  … 通常マナー1モードの場合
-  … 通常マナー2モードの場合
-  … おやすみマナーモードの場合
-  … オリジナルマナーモードの場合

設定内容により  や  などのアイコンも表示されます。(P.47)



シークレットモードになっています

シークレットモード中は、シークレット登録したアドレス帳、スケジュール、記念日を表示することができます。(P.214)



節電モードになっています

待受中に一定時間操作をしなかった場合、節電画面に切り替わります。(P.200)

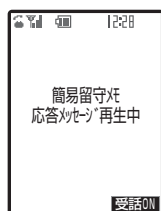

簡易留守メモが動作中です

電話の相手に応答メッセージが流れています。応答メッセージ再生後に相手の用件を録音します。(P.49)



指定着信制限が動作中です

指定した電話番号からの着信を拒否しています。(P.209)

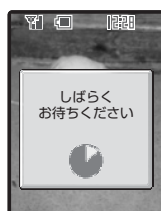

そのままお待ちください

データの登録／保存／削除などの動作に時間がかかる場合は、左記のようなメッセージが表示されます。

知っておいていただきたい操作方法

INFOBARを使用する際の基本的な操作を説明します。ご使用前によくお読みください。

の使い方

カーソルを移動して項目を選択したり、音量の調節や文字の変換などに使います。

例) 着信音量設定画面







音量を上げるには  を押します。

音量を下げるには  を押します。

ステップアップにするには  を押します。

ステップダウンにするには  を押します。

※本書では押す箇所を  (上)、 (下)、 (左)、 (右) と表現しています。

ソフトキーの使い方

各操作画面では、そのときに実行できる内容がディスプレイ下部に表示されます。表示されている内容を実行するには、対応するソフトキーを押します。

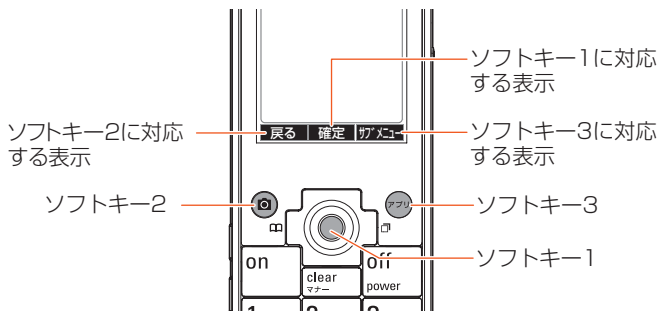

clear の使い方

各機能での項目一覧やEZweb（インターネット）中などに **clear** を押すと、表示中の画面から1つ前の画面に戻ることができます（EZweb（インターネット）中は **clear** を1秒以上押ししてトップメニューに戻すこともできます）。

アドレス帳やスケジュールの登録・編集中、またメールの作成中なども **clear** を押すことで1つ前の画面に戻ることができます。ただし、項目を確定した画面などで **clear** を押した場合は1つ前の画面に戻らず、終了・中止を確認するメッセージが表示されます。

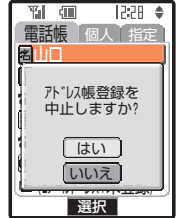

補足

- 文字入力画面で **clear** を押したときは、文字の削除になります。

off power の使い方

各機能の設定や登録・編集中に **off power** を押すと、データを破棄して待受画面に戻ることができます。

アドレス帳やスケジュールの登録・編集中、またメールの作成中など機能によっては **off power** を押したときに終了・中止を確認するメッセージが表示されます。

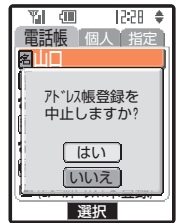

補足

- 通話中に各機能呼び出して操作している場合、機能によっては **off power** を押したとき通話が切れる場合があります。

✉ • memo の使い方

各機能設定でのメロディや画像一覧、文字入力時の候補一覧、またEZweb（インターネット）中など1画面に表示しきれない場合は  ・  を押すことで画面ごとにスクロールできます。

データフォルダや各機能設定などでのデータ確認：再生中は、他のデータを確認・再生します。

 の使い方（キー操作無効）



電源を入れたままかばんに入れて持ち歩くときなど、偶然キーが押されても動作しないようにスイッチひとつでロックをかけることができます。

 を矢印方向へスライドさせる

■解除するには  をもとの位置に戻す





補 足

- ロック中は待受画面に  が表示されます。
- 各機能操作中に  をスライドさせてもロックはかかりません。各機能の操作終了後にロックがかかります。
- ロック中に電話がかかってきた場合、電話を受けるときは  を押します。エニーキーアンサー（P.216）は動作しません。また、着信中の応答保留／着信拒否／着信音停止／着信音量調節（P.44）の操作はできません。（通話終了後、再びロックがかかります。）
- 110番（警察）、118番（海上保安本部）、119番（消防・救急）へは電話をかけることができます。
- 電源を切っているときは、キー操作を無効にしても電源キーは作動します。

項目の選択

各操作画面で表示されている項目の中から目的の項目を選択します。



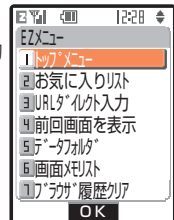

 で選択する項目にカーソルを移動して  を押すことで次の画面へ移動したり、その機能を利用することができます。

項目の先頭に番号が表示されている場合、各操作画面によっては、選択する項目の番号をダイヤルキーで入力することで次の画面へ移動したり、その機能を利用することができます。



データの確認・再生

各機能設定でメロディや画像を一覧から選択するとき、またEメールに添付データがあるときなどディスプレイ下部に「再生」や「確認」の表示がある場合は、ソフトキーを押すことで内容を確認できます。

メロディ再生中はで再生音量を調節したり、・memo で他のメロディを再生することができます。画像表示中はで画像をスクロールしたり、・memo で他の画像を表示することができます。

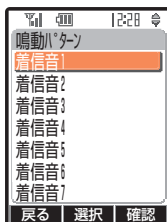

各種暗証番号の入力

電話機本体の各種設定等を変更するときや登録内容を全件削除する(例)ロックNo.入力画面とき、またEZweb(インターネット)の有料コンテンツを契約するときなど重要な操作を行なうときは、各種暗証番号の入力が必要です。(P.26)

入力中の暗証番号は「****」で表示され、正しい暗証番号を入力すると次の手順へ進むことができます。入力を誤った場合は、正しい暗証番号を入力し直してください。



データの削除／消去／初期化

登録・編集・設定したデータを削除／消去したり、初期化してお買い上げ時の状態に戻すことができます。

例) 登録したアドレス帳を削除する

■ 1件削除

<名前のみ確認して削除する場合>

アドレス帳の名前一覧を表示する▶削除するアドレス帳を選び [F7] [Fメニュー]▶「削除」を選び [選択]▶「1件削除」を選び [選択]▶「はい」を選び [選択]

<登録内容を確認してから削除する場合>

アドレス帳の名前一覧を表示する▶削除するアドレス帳を選び [選択]▶ [F7] [Fメニュー]▶「削除」を選び [選択]▶「はい」を選び [選択]



■ 選択削除

アドレス帳の名前一覧を表示する▶ [F7] [Fメニュー]▶「削除」を選び [選択]▶「選択削除」を選び [選択]▶削除するアドレス帳を選び [選択]▶ [削除]▶「はい」を選び [選択]

■ 全件削除

アドレス帳の名前一覧を表示する▶ [F7] [Fメニュー]▶「削除」を選び [選択]▶「全件削除」を選び [選択]▶ロックNo.を入力する▶「はい」を選び [選択]











補 足

- 選択削除／消去／初期化は、一度に20件まで選択することができます。データ選択中に指定したデータを取り消すときは[解除]を押します。機能によっては、選択削除／消去／初期化ができない場合があります。
- 全件削除／消去／初期化は、機能によりロックNo.の入力が必要です。
- スケジュール・タスクリスト (P.181) の場合は、一覧表示により削除内容が異なります。(月別一覧からの全件削除では、一覧表示されている月のデータのみ削除されます。)
- スケジュール (P.181) は、期日／期間を指定して削除することができます。スケジュール一覧表示中にサブメニューから「削除」を選択すると、「1件削除」、「選択削除」、「全件削除」の他に「期日指定削除」、「期間指定削除」が表示されます。「期日指定削除」または「期間指定削除」を選択すると、期日／期間の入力画面が表示されます。
- データフォルダから各機能に設定しているデータを削除する場合は、設定中の機能がある旨のメッセージが表示されます。
- 保護しているメール／GPS履歴を削除する場合は、保護メール／GPS履歴の削除を確認するメッセージが表示されます。
- アドレス帳／スケジュール／記念日を全件削除した場合は、シークレット登録している内容も削除されます。

メインメニュー画面の呼び出し方

INFOBARの機能を表わすアイコンが表示されている画面をメインメニュー画面といいます。メインメニュー画面を表示するには、待受中に●を押します。メインメニュー画面からアイコンを選択すると、選択した機能の操作ができます。



-  EZアプリ (BREW™) を利用できます。(P.172)
-  カメラで静止画 (フォト) や動画 (ムービー) を撮影できます。(P.72)
-  EZナビを利用できます。(P.166)
-  EメールやCメールを利用できます。(P.106、131)
-  データフォルダ内のデータを確認したり、各機能へ登録できます。(P.94)
-  EZweb (インターネット) を利用できます。(P.146)
-  アドレス帳、スケジュール、メモ帳、電卓を利用できます。(P.64、180、185、186)
-  よく利用するM機能をこのフォルダへ登録しておく、簡単に呼び出すことができます。(P.187)
-  M機能を利用できます。(P.190)

■メインメニュー画面を切り替える

メインメニュー画面を4種類から選択することができます。メインメニュー画面で[切替]を押すたびに切り替わります。

※お買い上げ時は、ホワイトのメインメニュー画面に設定されています。

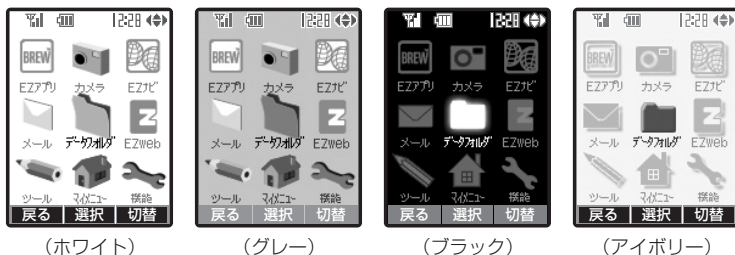

補足

- メインメニュー画面ごとに背景色やアイコンの色などが決まっています。
- 新着表示 (P.25) がある場合は、ポップアップに「メインメニューへ」と表示されます。新着表示中にメインメニュー画面を表示するには、「メインメニューへ」を選択します。

| | |
|---|-----------|
| 電話をかける | 40 |
| 電話番号を間違えたときは | 40 |
| 受話音量を調節するには | 40 |
| 番号付加機能を利用する | 40 |
| アドレス帳／発信履歴／着信履歴から電話をかける | 41 |
| スピードダイヤルで電話をかける | 41 |
| 登録内容から電話をかける | 41 |
| アドレス帳／スケジュール／メモ帳／ プロフィールから電話をかける | 41 |
| 送受信Eメール／受信Cメールから電話をかける | 41 |
| 国際電話 | 42 |
| 海外からau電話へかける | 42 |
| ポーズダイヤルで電話をかける | 43 |
| 電話を受ける | 44 |
| 受話音量を調節するには | 44 |
| 応答保留するには | 44 |
| 着信を拒否するには | 44 |
| ハンズフリー通話 | 45 |
| ハンズフリー通話 | 45 |
| 通常通話中にハンズフリー通話に切り替えるには | 45 |
| 受話音量を調節するには | 45 |
| スピーカ受話 | 45 |
| 受話音量を調節するには | 45 |
| 発信履歴／着信履歴 | 46 |
| 履歴の電話番号を修正するには | 46 |
| 簡易留守メモを再生するには | 46 |
| 履歴を削除するには | 46 |
| マナーモード | 47 |
| 通常マナーモードを設定する | 47 |
| おやすみマナーモードを設定する | 47 |
| オリジナルマナーモードを設定する | 48 |
| マナーモードを解除するには | 48 |
| 録音機能 | 49 |
| 簡易留守メモ | 49 |
| 簡易留守メモを設定する | 49 |
| 一時的に簡易留守メモを設定するには | 49 |
| 用件を録音中の相手の声を聞くには | 49 |
| 簡易留守メモを解除するには | 49 |
| ドライブモード | 49 |
| ドライブモードを設定する | 49 |
| ドライブモードを解除するには | 49 |
| 音声メモ | 50 |
| 録音内容を再生する | 50 |
| 録音内容を消去するには | 50 |

電話をかける

1 電話番号を入力する

2 発信する



3 通話する

4 通話を終了する



電話番号を間違えたときは

下1桁を削除するには を押し、全桁を削除するには を1秒以上押します。

受話音量を調節するには

通話中に を押し、5段階で調節できます。

補 足

- 一般電話へかける場合は、必ず市外局番からダイヤルしてください。
- 携帯電話／PHSへかける場合は、0から始まる11桁の電話番号をダイヤルしてください。
- 相手の方の携帯電話／PHSの電源が切ってあったり電波の届かない地域にいるときには、接続できないことをアナウンスでお知らせします。
- 電話番号は36桁まで入力できます。
- 通話終了後に通話料金目安を表示することができます。(通話料金表示：P.193)
- 通話中に【ツ-ル】を押すと、アドレス帳やスケジュールなどを呼び出すことができます。
- アクセス制限 (P.208) を設定している場合は、ロックNo.の入力が必要です。

番号付加機能を利用する

電話番号の先頭に次の番号を付加して、電話をかけることができます。

- ・ 184付加 (発信者番号非通知)
- ・ 186付加 (発信者番号通知)
- ・ ボイスメール付加 (1612)
- ・ ぶりペイド付加 (1401)
- ・ 分計付加 (131)
- ・ 割込禁止付加 (1452)

1 電話番号を入力する

2 番号を付加する

[サブメニュー] ▶ 項目を選び [選択]

※ 付加を取り消すときは を押します。

3 発信する



補 足

- 「1612」／「131」／「1452」の番号は、それぞれボイスメールサービス／通話明細分計サービス／割込通話サービスにご契約している場合のみ有効です。「1401」の番号はぶりペイドカードのご購入と登録が必要です。
- 「1401」を付加してかけた場合の通話料金は、ご登録された残高から引かれます。
- 入力中の番号の後ろへ、発信履歴／着信履歴／アドレス帳から呼び出した電話番号を付加することができます。付加するには、サブメニューから「発信履歴呼出」／「着信履歴呼出」／「アドレス帳呼出」を選択して電話番号を呼び出します。

アドレス帳／発信履歴／着信履歴から電話をかける

アドレス帳 (P.64)、発信履歴／着信履歴 (P.46) から電話をかけることができます。

例) アドレス帳から電話をかける

1 アドレス帳の名前一覧を表示する



2 発信する

相手を選び ▶

※電話番号が複数登録されている場合は、
 で電話番号を選び を押します。



補 足

- 発信履歴／着信履歴からかける場合は、相手を選び を押しとダイヤルされます。

スピードダイヤルで電話をかける

アドレス帳のメモリNo.000～099に登録している電話番号をメモリNo.の下1桁または下2桁を入力するだけで表示し、電話をかけることができます。

例) メモリNo.012に登録している電話番号へかける

1 電話番号を表示する



2 発信する



※電話番号が複数登録されている場合は、
 で電話番号を選び を押します。

登録内容から電話をかける

下記の登録内容に電話番号が含まれている場合、その番号に電話をかけることができます。

- ・アドレス帳のメモ項目 (P.64)
- ・送受信Eメールの本文 (P.122、124)
- ・受信Cメールの本文 (P.138、139)
- ・スケジュールの詳細項目 (P.181)
- ・メモ帳 (P.185)
- ・プロフィールのメモ項目 (P.230)

アドレス帳／スケジュール／メモ帳／プロフィールから電話をかける

例) アドレス帳のメモから電話をかける

1 アドレス帳のメモを表示する

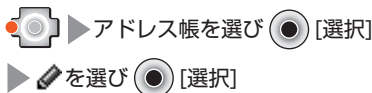

2 発信する

電話番号を選び ● [選択] ▶ ● [発信]

送受信Eメール／受信Cメールから電話をかける

例) 受信Eメールの本文から電話をかける

1 受信Eメールの本文を表示する

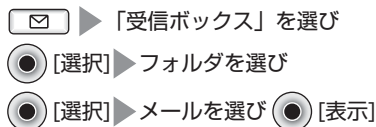

2 発信する

電話番号を選び ● [選択] ▶ 「電話発信」を選び ● [選択]



補足

- Cメール本文表示中に送信者の名前、または電話番号を選択して電話をかけることもできます。
- 電話番号として認識されるのは、「☎」(携帯電話マーク)、「☎」(電話マーク)、「TEL」(電話記号)、「TEL」、「TEL:」、「tel」、「tel:」に続く36桁までの数字および0から始まる9~11桁の数字です。「*」、「#」、「-」、「(」、「)」、「P」が含まれている場合も認識されますが、「-」、「(」、「)」は桁数に含まれません。

国際電話

INFOBARからは、特別な手続きなしで国際電話をかけることができます。

例) アメリカの212-123-xxxxへかける場合

1 アクセスコードを入力する



2 アメリカの国番号を入力する



3 市外局番を入力する



※市外局番が「0」で始まる場合は、「0」を除いてダイヤルしてください。

4 電話番号を入力する



5 発信する



補足

- 海外へ電話を転送することもできます。(P.247)
- au国際電話サービスは毎月のご利用限度額を設定させていただきます。各auにて、ご利用限度額を超過したことが確認できた時点から同月内の末日までの期間、au国際電話サービスをご利用いただけません。
- ご利用限度額超過によりご利用停止となっても、翌月1日からご利用を再開いたします。また、ご利用停止中も国内通話は通常通りご利用いただけます。
- 通話料金は、各auより毎月のご利用料金と一括してのご請求となります。
- ご利用を希望されない場合は、お申し込みによりau国際電話を不取扱いにすることもできます。
- au国際電話サービスに関するお問い合わせ：au電話から(局番なし)157(通話料金無料)

海外からau電話へかける

例) アメリカからau電話 090-xxxx-xxxxへかける場合

1 アクセス番号を入力する



※アクセス番号は国によって異なります。

2 日本の国番号を入力する



3 電話番号を入力する



※au電話番号の最初の「0」は省略してください。

ポーズダイヤルで電話をかける

各種のプッシュホンサービスを利用するには、通話中にダイヤルキーを押してプッシュ信号を送信します。複数のプッシュ信号が必要なサービスを利用する場合は「P」（ポーズ）を利用して、送信するプッシュ信号をあらかじめまとめておくとう便利です。

例) 銀行の電話番号「03-0001-xxxx」に電話をかけて、ID番号「5555」、口座番号「8888」を送信する

1 電話番号を入力する

2 「P」を入力する

 [サブメニュー] ▶ 「[P]入力」を選び

 [選択]

3 ID番号を入力する

4 「P」を入力する

 [サブメニュー] ▶ 「[P]入力」を選び

 [選択]

5 口座番号を入力する

6 発信する



7 ID番号を送信する





※送信が終わると点滅が止まります。

8 口座番号を送信する



※送信が終わると点滅が止まります。

補足

- 電波状態の悪い所では送信できない場合があります。
- 「P」（ポーズ）を含めて36桁まで入力できます。
- よくご利用になるプッシュ信号は、アドレス帳（P.64）に登録しておくとう便利です。
- 通話中にアドレス帳を呼び出して、登録しているプッシュ信号を送信することができます。送信するには、アドレス帳の名前一覧で  を押して電話番号を表示し、サブメニューから「一括送信」を選択します。サブメニュー表示中に  を押すことでも送信できます。

電話を受ける

電話がかかってくると着信音が鳴り、着信ランプが点滅します。

1 着信する

2 通話する



※通話を終了するには を押します。

《着信時の表示について》

相手の方から発信者番号の通知があった場合は電話番号が表示され、その電話番号と名前をアドレス帳に登録している場合は、名前も表示されます。また、アドレス帳で着信時画像表示を設定している場合は、その画像が表示されます。



※相手の方から発信者番号

の通知がなかった場合は、その理由が表示されます。

「非通知設定」…相手の方が電話番号の通知を拒否している場合

「公衆電話」…相手の方が公衆電話からかけてきた場合

「通知不可能」…電話番号を通知することができない相手からの場合

受話音量を調節するには

通話中に を押して、5段階で調節できます。

応答保留するには

かかってきた電話にすぐ出られないとき、相手にメッセージを流して一時的に保留することができます。

着信中に ▶ 通話するには

※保留中に を押すと、電話が切れます。

着信を拒否するには

かかってきた電話を拒否できます。相手には呼び出し音が止まって接続できなかったことをアナウンスでお知らせします。

着信中に [転/拒] ▶

補足

- 着信中に を1秒以上押すと、一時的に簡易留守メモを設定することができます。(P.49)
- エニーキーアンサー (P.216) を設定している場合は、 の他に button icon"/> のいずれかを押して電話を受けることができます。
- 着信中に [サイレント] を押すと、着信音を止めることができます。電話を受けるときは を押します。
- 着信中に を押すと、着信音量を調節することができます (マナーモード設定中を除く)。通話終了後は、通常着信時の着信音量に戻ります。
- 電話に出られなかったとき (不在着信) は、電話があったことを待受画面にポップアップ表示でお知らせします (P.25)。新着ランプ (P.203) を設定している場合は、着信ランプが点滅してお知らせします。ポップアップ表示から不在着信の項目を選択すると、着信履歴 (P.46) が表示されます。
- 応答保留中は、30秒ごとに警告音が鳴ります。ただし、通常着信時の着信音量が「S (OFF)」の場合やマナーモード (P.47) の設定により着信音量が「S (OFF)」に設定されている場合、警告音は鳴りません。
- 応答保留を解除した後、もう一度保留することはできません。
- 応答保留中も相手の方には通話料金が掛かります。
- お留守番サービス (P.235) もしくは着信転送サービスの無応答転送 (P.245) を設定している場合は、着信拒否をするとお留守番サービスもしくは着信転送サービスに転送されます。

ハンズフリー通話

お買い上げ時 OFF

ハンズフリー機能 (P.216) を「ハンズフリー」に設定している場合、INFOBARを置いたままで通話ができます。「スピーカ受話」に設定している場合は、相手の声をスピーカで聞くことができます。

※ハンズフリー機能が「OFF」の場合、ハンズフリー通話／スピーカ受話はできません。

ハンズフリー通話



1 通話する

着信中に  (1秒以上押す)

- ※相手の声はスピーカから聞こえます。
- ※通話を終了するには  を押します。

通常通話中にハンズフリー通話に切り替えるには

通常通話中に  または  を1秒以上押します。

※通常の通話に戻すには、もう一度  または  を1秒以上押します。

受話音量を調節するには



ハンズフリー通話中に  を押して、5段階で調節できます。

補足

- ハンズフリー通話をするときは、INFOBARから約50cmを目安にお話してください。周囲の音が大きく騒がしい場合や、相手の声小さくて聞き取りにくい場合は通常通話に戻すことをお勧めします。
- 周囲の方に迷惑がかかる場所でのハンズフリー通話はおやめください。

スピーカ受話

1 スピーカで聞く



通話中に  または  (1秒以上押す)

※スピーカ受話を終了するには  を押します。

受話音量を調節するには

スピーカ受話中に  を押して、5段階で調節できます。

補足

- スピーカ受話中、こちらの声は相手に聞こえませんので、お話しになるときはスピーカ受話を解除して通常通話に戻してください。通常通話に戻すには、 または  を1秒以上押します。
- 着信中に  を1秒以上押すことでもスピーカ受話ができます。

発信履歴／着信履歴

電話をかけた履歴（発信履歴）やかかってきた電話の履歴（着信履歴）を新しいものから20件まで保持しています。

《発信履歴一覧画面》



発信日時表示

電話番号(名前)表示

※アドレス帳に電話番号と名前を登録している場合は名前が表示されます。

アイコン表示

✉… Cメール送信の場合

☎… ASYNC/FAX送信の場合

《着信履歴一覧画面》



着信日時表示

電話番号(名前)表示

※アドレス帳に電話番号と名前を登録している場合は名前が表示されます。

アイコン表示

☎… 確認済みの不在着信の場合

☎… 未確認の不在着信の場合

📄… 再生済みの簡易留守メモがある場合

📄… 未再生の簡易留守メモがある場合

☎… 確認済みのASYNC/FAX受信の場合

☎… 未確認のASYNC/FAX受信の場合

📄… 確認済みの伝言お知らせ／着信お知らせ(お留守番サービス)の場合

📄… 未確認の伝言お知らせ／着信お知らせ(お留守番サービス)の場合

📄… 着信拒否した場合

📄… ワン切り着信の場合

1 発信履歴一覧を表示する



※着信履歴を表示するには、発信履歴表示中に[着歴]を押します。

※履歴を選び  を押すと、電話をかけることができます。

2 履歴の詳細を表示する

履歴を選び  [選択]

※他の履歴を表示するには、 を押します。

履歴の電話番号を修正するには

履歴一覧を表示する ▶ 履歴を選び  [サフメニュー] ▶

「電話番号修正」を選び  [選択] ▶ 電話番号を修正する ▶ 電話をかけるには 

簡易留守メモを再生するには

録音がある着信履歴の詳細を表示する ▶  memo

履歴を削除するには

「データの削除／消去／初期化」(P.37) をご参照ください。

補足

- 同じ相手に続けてかけた場合の発信履歴は、日時を更新して記録されます。
- 履歴が20件を超えると、古い履歴から自動的に削除されます。
- アドレス帳に登録している電話番号と同じ場合は、履歴の詳細に電話番号の種別アイコンが表示されません。
- お留守番サービスの伝言お知らせまたは着信お知らせを受信した場合は、着信履歴に記録されます。その履歴からお留守番サービスセンターに接続して伝言を聞いたり、相手先に電話をかけることができます。
- 着信履歴一覧の未確認アイコンは、履歴をカーソルで選択するかその履歴の詳細画面を表示することで確認済みアイコンにかわります。

マナーモード

公共の場所で周囲の迷惑にならないよう、着信があったときにお知らせする方法などを変更することができます。

通常マナー1／通常マナー2：

- ・着信時、着信音のかわりにINFOBARを振動させて着信をお知らせします。電話着信時は、相手の用件を録音（簡易留守メモ）します。（「通常マナー2」の場合、相手の用件は録音しません。）
- ・キー操作音やアラーム音、設定完了音などの各種通知音は鳴りません。（通知音のかわりにINFOBARが振動する場合があります。）

おやすみマナー：

- ・アドレス帳に登録している相手、また登録していない相手から電話やメールの着信があったときの着信音鳴動を設定します。簡易留守メモ、アラーム優先の設定をすることもできます。
- ・キー操作音や設定完了音などの各種通知音は鳴りません。（通知音のかわりにINFOBARが振動する場合があります。）

オリジナルマナー：

- ・着信音量、バイブレータ、簡易留守メモ、キー操作音、ウェイクアップトーン、アラーム優先を組み合わせ、お好みの設定をすることができます。

通常マナーモードを設定する

例) 「通常マナー1」を設定する

1 マナーモードの項目を表示する



2 設定する

「通常マナー1」を選び [選択]

おやすみマナーモードを設定する

| お買い上げ時 | | 着信設定 | |
|--------|------|------|--|
| 通常着信 | 登録あり | ON | |
| | 登録なし | OFF | |
| メール受信 | 登録あり | ON | |
| | 登録なし | OFF | |
| 簡易留守メモ | | ON | |
| アラーム優先 | | OFF | |

1 マナーモードの項目を表示する



2 おやすみマナーの項目を表示する

「おやすみマナー」を選び [確認]

※設定内容を変更しない場合は、「おやすみマナー」を選び [選択] を押します。

3 必要に応じて各項目を設定する

■着信音鳴動を設定するには

例) アドレス帳登録ありの通常着信を設定する

「着信設定」を選び [選択] ▶

通常着信の「登録あり」を選び

[選択] ▶ 「ON」を選び

[選択] ▶ [戻る]

■簡易留守メモを設定するには

「簡易留守メモ」を選び [選択]

▶ 「ON」を選び [選択]

■アラーム優先を設定するには

「アラーム優先」を選び [選択]

▶ 「ON」を選び [選択] ▶ アラーム音量を調節し [確定]

※音量調節のしかた：

：レベル1～5、またはOFFに設定する

：ステップアップ、またはステップダウンに設定する

4 設定する

[設定]

オリジナルマナーモードを設定する

1 マナーモードの項目を表示する



2 オリジナルマナーの項目を表示する

「オリジナルマナー」を選び [確認]

※設定内容を変更しない場合は、「オリジナルマナー」を選び を押します。

3 必要に応じて各項目を設定する

■着信音量を設定するには

「着信音量」を選び [選択]▶

音量を調節し [確定]

※音量調節のしかた：



：レベル1～5、またはOFFに設定する



：ステップアップ、またはステップダウンに設定する

■バイブレータを設定するには

「バイブ」を選び [選択]▶バイ

ブパターンを選び [選択]

■簡易留守メモを設定するには

「簡易留守メモ」を選び [選択]

▶「ON」を選び [選択]

■キー操作音を設定するには

「キー操作音」を選び [選択]▶

音量（レベル1～3またはOFF）を調節し [確定]

■ウェイクアップトーンを設定するには

「ウェイクアップトーン」を選び

[選択]▶音量（レベル1～3ま

たはOFF）を調節し [確定]

■アラーム優先を設定するには

「アラーム優先」を選び [選択]

▶「ON」を選び [選択]▶アラ

ーム音量を調節し [確定]

※音量調節のしかた：



：レベル1～5、またはOFFに設定する



：ステップアップ、またはステップダウンに設定する

4 設定する

[設定]

マナーモードを解除するには



▶「マナー解除」を選び [選択]



補 足

- を1秒以上押すことでも、設定／解除することができます。
- 音量（アラーム優先、着信音量）／バイブパターン選択中に を押すと、選択している音量／バイブパターンを確認することができます。
- 設定したマナーモードにより、待受画面に以下のアイコンが表示されます。
 - … 通常マナー1モードの場合
 - … 通常マナー2モードの場合
 - … おやすみマナーモードの場合
 - … オリジナルマナーモードの場合

設定内容により や などのアイコンも表示されます。

- マナーモードとドライブモード（P.49）の両方を設定している場合は、マナーモードで設定している着信動作になります。ただし、録音動作はドライブモードになります。

録音機能

車の運転中など電話に出ることができない場合は、応答メッセージを流して相手の用件を録音することができます。(簡易留守メモ/ドライブモード)

また、通話中に相手の声を録音することもできます。(音声メモ)

簡易留守メモ、ドライブモード、音声メモをあわせて最大3分、または最大15件録音できます。

簡易留守メモ

簡易留守メモを設定する

1 設定する

 (1秒以上押す)

一時的に簡易留守メモを設定するには

着信中に  (1秒以上押す)

※電話が切れると自動的に解除されます。

用件を録音中の相手の声を聞くには

録音中に  [受話ON] ▶ 解除するには

 [受話OFF]

※相手の声が聞こえているときは、 が点滅表示されます。

簡易留守メモを解除するには

 (1秒以上押す)

補足

- 簡易留守メモを設定すると、待受画面に  が表示されます。
- 録音時間、または録音件数が一杯の場合は設定できません。録音中に一杯になったときは自動的に録音を終了し、簡易留守メモは動作しなくなります。
- 1件につき、最大30秒録音できます。
- 用件が録音されると、待受画面にポップアップ表示でお知らせします (P.25)。待受画面から簡易留守メモの項目を選択すると、簡易留守メモ一覧 (P.50) が表示されます。

補足

- 応答メッセージの再生中、または用件を録音中に  を押すと、通話をすることができます。
- 簡易留守メモ設定中にドライブモードを設定すると、簡易留守メモは解除されます。
- 電話がかかってきてから簡易留守メモで応答するまでの時間や、相手に流れる応答メッセージを変更することができます。(P.219)

ドライブモード

ドライブモードには、次の2つがあります。

- ・録音用 : 相手に録音用メッセージが流れ、録音を開始します。
- ・応答専用 : 相手に応答専用メッセージが流れ、電話を切ります。

ドライブモードを設定する

1 ドライブモードの項目を表示する

 (1秒以上押す)

2 設定する

モードを選び  [選択]

ドライブモードを解除するには

 (1秒以上押す)



補 足

- ドライブモードを設定すると、待受画面に が表示されます。
- 安全のため、車を運転する際はあらかじめドライブモードを設定してください。
- 録音時間、または録音件数が一杯の場合は、「録音用」を選択しても「応答専用」に設定されます。録音中に一杯になったときは自動的に録音が終了し、応答専用に切り替わります。
- 1件につき、最大30秒録音できます。
- ドライブモードとマナーモード (P.47) の両方を設定している場合は、マナーモードで設定している着信動作になります。ただし、録音動作はドライブモードになります。
- ドライブモード設定中に簡易留守メモを設定すると、ドライブモードは解除されます。
- ドライブモードで録音された件は、簡易留守メモに含まれます。

音声メモ

通話中に相手の声を録音できます。

1

録音を開始する

通話中に (1秒以上押す)

2

録音を終了する



補 足

- 録音時間、または録音件数が一杯の場合は録音できません。録音中に一杯になったときは、自動的に録音が終了します。
- 1件につき、最大3分録音できます。
- 録音中に を押すと通話と録音が終了します。

録音内容を再生する

例) 簡易留守メモを再生する

1

メモの項目を表示する

2

簡易留守メモ一覧を表示する

「簡易留守メモ」を選び [選択]

3

再生する

録音内容を選び [再生]

※再生が1件終了すると、2秒後に次の録音内容が再生されます。

※再生中に他の録音内容を聞くには を押します。

※再生中に音量を調節するには ・ を押します。

録音内容を消去するには

再生中に[消去]を押すと、再生していた内容を消去できます。また一覧表示後に[消去]を押すと、複数の内容を選択して消去したり、すべての内容を消去することができます。詳しくは、「データの削除/消去/初期化」(P.37)をご参照ください。



補 足

- 非通知設定、公衆電話、通知不可能のいずれかがかかってきた場合の簡易留守メモには、名前や電話番号が表示されません。
- 簡易留守メモ一覧や音声メモ一覧では、未再生の録音内容に (簡易留守メモ)、 (音声メモ) が表示されます。再生すると 、 にかわります。



文字入力

| | |
|---|----|
| 文字の入力方法 | 52 |
| 文字の入力モードを切り替える | 52 |
| 文字を入力する | 53 |
| 文字を削除するには | 53 |
| 文字確定を取り消すには (Undo) | 53 |
| 文字入力を中止するには | 53 |
| 漢字変換 | 55 |
| 推測変換 | 56 |
| 記号／絵文字を入力する | 57 |
| 文字入力サブメニュー | 58 |
| 顔文字／定型文を入力する | 58 |
| 登録内容を呼び出す | 60 |
| アドレス帳呼出／プロフィール呼出 | 60 |
| 発信履歴呼出／着信履歴呼出／送信履歴呼出／ 送信グループ呼出／お気に入り呼出／メモ帳呼出 | 60 |
| GPS情報呼出 | 61 |
| 冒頭文呼出／署名呼出 | 61 |
| 文字をコピー／切り取る | 61 |
| コピー／切り取った内容を貼付ける | 62 |
| 区点コードで文字を入力する | 62 |

文字の入力方法

アドレス帳を登録するときやメールを作成するときなどは文字を入力します。漢字、ひらがな、カタカナ、英字、数字、記号、絵文字、定型文、顔文字が入力できます。

文字の入力モードを切り替える

文字を入力するときは、入力する文字に応じて入力モードを切り替えます。入力モードを切り替えるには、文字入力画面で  を押して入力モード一覧を表示し、 または [切替] を押して入力モードを選んだ後 [選択] を押します。

選択した入力モードは画面下部に表示されます。

文字入力画面



かな : ひらがなを入力したり、漢字に変換します。

カナ : 全角カタカナを入力します。

か : 半角カタカナを入力します。

AB : 全角英字の大文字から表示します。

ab : 全角英字の小文字から表示します。

AB : 半角英字の大文字から表示します。

ab : 半角英字の小文字から表示します。

12 : 全角数字を入力します。

12 : 半角数字を入力します。

全記 : 全角記号を入力します。

半記 : 半角記号を入力します。

絵 : 絵文字を入力します。



補足

- 各機能の文字入力画面により、入力できる文字は制限されます。

文字を入力する

各キーには複数の文字が割り当てられています (P.54)。入力する文字のキーを繰り返し押すことで割り当てられている文字が順に表示され、を押すとその逆順で表示されます。

例) 「Mr.すずき」を入力する

1 英字入力モードにして「Mr.」を入力する

例) 小文字表示優先の場合

-  (4回) ……………「M」
-  (3回) ……………「r」
-  (1回) ……………「.」

2 かな入力モードにして「すずき」を入力する

-  (3回) ……………「す」
-  (カーソル移動)
-  (3回) ……………「す」
-  (濁音) ……………「ず」
-  (2回) ……………「き」

※同じキーの文字を続けて入力するときは、を押してカーソルを移動してから次の文字を入力します。

※かな／カナ入力モードでは、を繰り返し押すことで濁音／半濁音を入力したり、大文字／小文字を切り替えることができます。

3 文字を確定する

-  [確定]

文字を削除するには

を押すと、カーソル下の1文字が削除されます。カーソル下に文字がない場合は、カーソルの1つ前の文字が削除されます。

を1秒以上押すと、カーソル以降の文字がすべて削除されます。カーソル以降に文字がない場合は、カーソルより前の文字がすべて削除されます。

文字確定を取り消すには (Undo)



誤って文字確定したときなどに確定を取り消して、確定前の状態に戻すことができます。

文字確定直後に▶「 (元に戻す)」を選び

- [選択]

※画面下部の入力モード表示の横にが表示されているときのみUndoが有効です。

文字入力を中止するには

文字入力画面で [Esc]▶「 (編集中止)」を選び

- [選択]▶「はい」を選び [選択]

補 足

- 各機能の文字入力画面により、入力可能文字数が異なります。文字入力中は、画面右上に残りの入力可能文字数が表示されます。全角1文字で2カウント、半角1文字で1カウントされます。
- Undoは次の操作時に有効です。
 - ・漢字変換入力 (P.55)
 - ・推測変換入力 (P.56)
 - ・顔文字入力 (P.58)
 - ・定型文入力 (P.58)
 - ・呼出 (P.60)
 - ・切り取り (P.61)
 - ・貼付け (P.62)

《各キーの文字割り当て》

1つのキーに複数の文字が割り当てられています。キーを繰り返し押し続けて目的の文字を表示します。

| 入力モード キー | かな (全角) | カナ (全角/半角) | 英字 (全角/半角) | 数字 (全角/半角) |
|---------------|-----------------------|---------------|-------------------|---------------|
| 1 [1] [数字] | あいうえおあいうえお1 | アイウエオアイウエオ1 | . @ _ / : ~ 1 | 1 |
| 2 [2] [数字] | かきくけこ2 | カキクケコ2 | a b c A B C 2 | 2 |
| 3 [3] [数字] | さしすせそ3 | サシスセソ3 | d e f D E F 3 | 3 |
| 4 [4] [数字] | たちつてとつ4 | タチツテトツ4 | g h i G H I 4 | 4 |
| 5 [5] [数字] | なにぬねの5 | ナニヌネノ5 | j k l J K L 5 | 5 |
| 6 [6] [数字] | はひふへほ6 | ハヒフヘホ6 | m n o M N O 6 | 6 |
| 7 [7] [数字] | まみむめも7 | マミムメモ7 | p q r s P Q R S 7 | 7 |
| 8 [8] [数字] | やゆよゃゅょ8 | ヤユヨャュョ8 | t u v T U V 8 | 8 |
| 9 [9] [数字] | らりるれろ9 | ラリルレロ9 | w x y z W X Y Z 9 | 9 |
| 0 [0] [数字] | わをんわ、。ー～!?_0 | ワヲンワ、。ー～!?_0 | 0, . - ~ ! ? _ | 0 |
| * [*] [数字] | °(濁音) °(半濁音) | | _____ | * |
| | 大文字と小文字の切り替え | | | |
| | 絵文字・記号表示への切り替え | | | |
| # [#] [数字] | ↵(改行)の入力 | | | # |
| | 文字入力中(確定前)は文字候補を逆順に表示 | | | |

- ※ 「~」は全角入力時のみ入力できます。半角入力時は「_」になります。
- ※ 「ッ」(小文字)は全角入力時のみ入力できます。
- ※ _ はスペースを表わします。
- ※ [*] は変換できる文字の場合のみ有効です。文字を入力した後に [*] を押して表示を切り替えます。確定後、該当文字にカーソルを移動して切り替えることもできます。
例) つ → っ → づ → っ 八 → バ → パ → ハ a → A → a
- ※各機能の文字入力画面により、改行入力ができない場合があります。

推測変換

以前入力した語句は、ひらがな確定および漢字変換確定の履歴として記録されています。読みを入力する際、入力される文字をもとに履歴およびお買い上げ時に登録されている内容から変換候補を自動的に推測し、表示することができます。

推測変換設定 (P.217) を「自動」に設定している場合、最初の1文字を入力すると変換候補の先頭の3候補が表示されます (推測変換設定が「手動」の場合は表示されません)。続けて**[推測]**を押すと変換候補へカーソルが表示され、一覧から選択することができます。

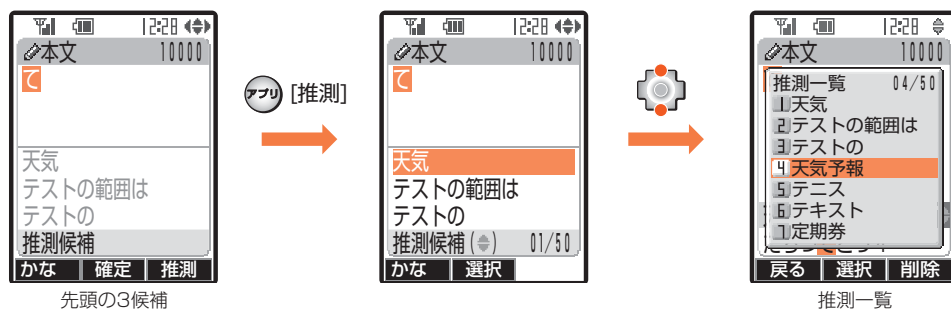

補 足

- 推測変換設定 (P.217) が「OFF」の場合、推測変換はできません。
- 履歴として記録されている変換候補は削除することができます。削除するには、推測一覧から削除する候補を選び**[削除]**を押します。(お買い上げ時に登録されている変換候補は削除できません。)

《絵文字一覧》

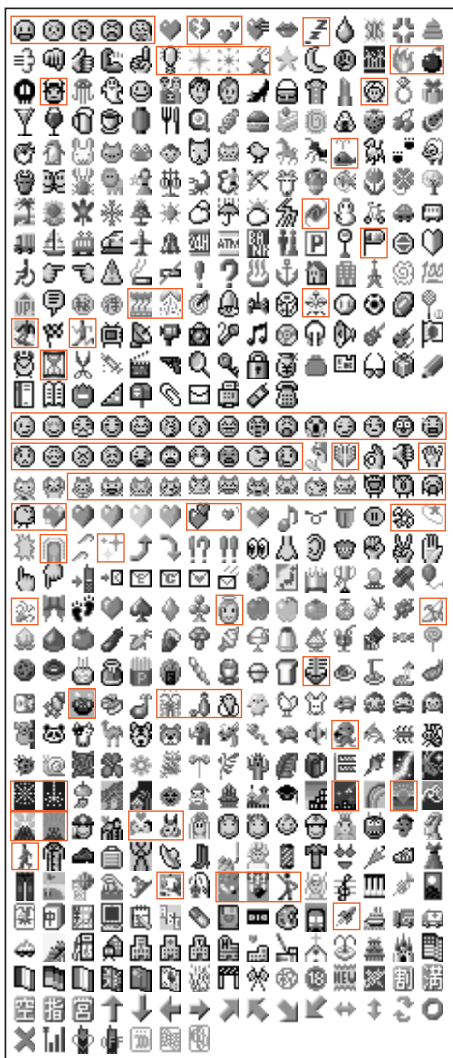

- ※ 部の絵文字はアニメーションです。
- ※EメールやCメール送受信の際、相手の方がINFOBAR以外の場合は、一部の絵文字をご利用になれない場合があります。
- ※各機能の文字入力画面により、絵文字入力ができない場合があります。

文字入力サブメニュー

「顔文字」、「定型文」、「呼出」、「貼付」など文字入力で使う項目が表示されます。

顔文字／定型文を入力する

例) 顔文字を入力する

1 顔文字一覧を表示する

文字入力画面で **アプリ** [サブメニュー] ▶ 「顔文字」を選び **選択**

2 入力する

顔文字を選び **選択**

















補 足

- 一覧表示中は**顔文字**、または**定型文**を押すことで、顔文字一覧と定型文一覧の表示を切り替えることができます。
- 一覧表示中に先頭のNo.をダイヤルキーで入力すると、入力したNo.の顔文字／定型文へカーソルが移動します。
- ひらがなで「かお」と入力した後に で変換することでも、顔文字を表示することができます。(P.55)
- プロフィール (P.230) をシークレット登録している場合、No.00・01の定型文は「※」で表示されます。呼び出すには、ロックNo.の入力が必要です。(シークレットモード (P.214) を「OFF」にしている場合)
- 顔文字や定型文は編集できます。編集方法については、「定型文／顔文字」(P.217) をご参照ください。

《顔文字一覧》

| | | | | | | | |
|----|---------|----|--------|----|---------------|----|---------------|
| 00 | p(^-^)q | 08 | (#+_+) | 16 | (^-;-) | 24 | (□□;)!! |
| 01 | (^0^) | 09 | (≡_≡) | 17 | (^。^) | 25 | (-.-)zzZ |
| 02 | (^o^)/ | 10 | (`ε´) | 18 | (-o-) | 26 | m(_ _)m |
| 03 | (x^_^x) | 11 | (^v^) | 19 | (^^ゞ | 27 | (^0^)/~~~~ |
| 04 | (^_^)v | 12 | (-_-#) | 20 | (・_・)エッ.....? | 28 | V(^-^)V |
| 05 | (T_T) | 13 | (-^-;) | 21 | (・_・;) | 29 | (^_3^)-☆Chu!! |
| 06 | (ToT) | 14 | (^o´) | 22 | (◎o◎) | | |
| 07 | (>_<) | 15 | (^_^;) | 23 | (?_?) | | |

《定型文一覧》

| | | | |
|----|--|----|---|
| 00 | (自分の電話番号) | 32 | ありがとう |
| 01 | (自分のアドレス) | 33 | ごめんなさい |
| 02 | @ezweb.ne.jp | 34 | OK! |
| 03 | http://www. | 35 | NG! |
| 04 | .ne.jp | 36 | 了解! |
| 05 | .co.jp | 37 | ゴメン! |
| 06 | .com | 38 | 大丈夫! |
| 07 | .or.jp | 39 | もう少し待ってて! |
| 08 | .ac.jp | 40 | 今電話できない |
| 09 | .dion.ne.jp | 41 | いつもお世話になっております。 |
| 10 | http://www.au.kddi.com/download/ ezmovie_player | 42 | 至急電話ください |
| 11 | ありがとうございました | 43 | 電車遅延のため、遅れます。 |
| 12 | おはようございます | 44 | 申し訳ありません。 |
| 13 | お疲れ様です | 45 | よろしく願いいたします。 |
| 14 | お久しぶりです | 46 | 後ほどご連絡いたします。 |
| 15 | こんにちは | 47 | 変更します。 |
| 16 | こんばんは | 48 | 中止します。 |
| 17 | おやすみなさい | 49 | 延期します。 |
| 18 | Happy birthday! | 50 | 至急 |
| 19 | A HAPPY NEW YEAR! | 51 |  |
| 20 | Merry Christmas! | 52 |  |
| 21 | 連絡ください | 53 | (□□)   |
| 22 | 携帯に電話して | 54 | (♡o♡)  |
| 23 | メールして | 55 | 今すぐ   |
| 24 | あとで電話するね | 56 | また  するね |
| 25 | またメールするね | 57 | 至急  下さい! |
| 26 | 遅れます | 58 |   邪魔しないでね  |
| 27 | すぐ行きます | 59 | 今、   できない |
| 28 | 待ってます | 60 |    |
| 29 | 迎えに来て! | 61 | (No.61~65には、自分で登録した定型文が |
| 30 | がんばって!! | 62 | 表示されます。) |
| 31 | Thank you! | 65 | |

登録内容呼び出す

文字入力中に以下の内容呼び出して、貼付けることができます。

※各機能の文字入力画面により、呼び出せる項目は異なります。

| 項目 | 内容 |
|----------|--|
| アドレス帳呼出 | 登録している名前、ヨミ、電話番号、Eメールアドレス、住所、メモ、URL、趣味、GPS情報 |
| 発信履歴呼出 | 記録されている電話番号 |
| 着信履歴呼出 | 記録されている電話番号 |
| 送信履歴呼出 | 記録されているEメールアドレス |
| 送信グループ呼出 | 登録しているEメールアドレス |
| プロフィール呼出 | 登録している名前、ヨミ、電話番号、Eメールアドレス、住所、メモ、URL、趣味、GPS情報 |
| お気に入り呼出 | お気に入りリストに登録しているURL |
| メモ帳呼出 | 登録しているメモ |
| GPS情報呼出 | 履歴として記録されているGPS情報やアドレス帳などに登録しているGPS情報 |
| 冒頭文呼出 | Eメールで登録している冒頭文 |
| 署名呼出 | Eメール、またはCメールで登録している署名 |



補足

- アクセス制限 (P.208) を設定している場合は、ロックNo.の入力が必要です。

アドレス帳呼出／プロフィール呼出

例) Eメールの本文入力画面でアドレス帳を呼び出す

1 アドレス帳の名前一覧を表示する

本文入力画面で  [サブメニュー] ▶ 「呼出」を選び  [選択] ▶ 「アドレス帳呼出」を選び  [選択]

2 登録内容を表示する

名前を選び  [選択]



3 貼付ける

項目を選び  [選択]

発信履歴呼出／着信履歴呼出／送信履歴呼出／送信グループ呼出／お気に入り呼出／メモ帳呼出

例) Eメールの宛先入力画面で送信履歴を呼び出す

1 送信履歴一覧を表示する

宛先入力画面で  [サブメニュー] ▶ 「呼出」を選び  [選択] ▶ 「送信履歴呼出」を選び  [選択]



2 貼付ける

履歴を選び  [選択]

GPS情報呼出

例) Eメールの本文入力画面でGPS履歴を呼び出す

1 GPS情報呼出の項目を表示する

本文入力画面で  [サグメニュー] ▶ 「呼出」を選び  [選択] ▶ 「GPS情報呼出」を選び  [選択]

2 GPS履歴一覧を表示する

「GPS履歴から選択」を選び  [選択]

3 貼付ける



履歴を選び  [付加]

冒頭文呼出／署名呼出

EメールやCメールを作成するとき、冒頭文や署名の設定を「OFF」にしている場合でも、登録内容を呼び出すことができます。

例) Eメールの本文入力画面で冒頭文を呼び出す

1 貼付ける

本文入力画面で  [サグメニュー] ▶ 「呼出」を選び  [選択] ▶ 「冒頭文呼出」を選び  [選択]

文字をコピー／切り取る

入力した文字の範囲を指定してコピーしたり、切り取ることができます。コピーや切り取った内容は、最新の10件が記録されます。

※1件につき全角128文字（半角256文字）までコピー／切り取りができます。



1 範囲指定画面を表示する

文字入力画面で  [サグメニュー] ▶ 「コピー／切り取り」を選び  [選択]

2 範囲を指定する

最初の文字にカーソルを移動する ▶  [始点] ▶ 最後の文字にカーソルを移動する

3 コピー／切り取る

 [コピー] または  [切り取り]



コピー／切り取った内容を貼付ける

文字入力中、コピー／切り取った内容を貼付けることができます。

1 貼付ける位置を指定する

※カーソルの左側に挿入されます。

2 貼付ける

 [サブメニュー] ▶ 「貼付」を選び
 [選択] ▶ 内容を選び  [選択]

補足

- 貼付ける文字数が残りの入力可能文字数を超える場合は、可能文字数のみ貼付けられます。(Eメール作成時は貼付けできない場合があります。)
- 各機能の文字入力画面により、貼付けできない文字があります。貼付けできない文字が含まれている場合は、削除して貼付けられたり、スペースに置き換えて貼付けられます。(Eメール作成時は貼付けできない場合があります。)

区点コードで文字を入力する

区点コード表 (P.273) の文字を1文字ずつ入力します。

1 区点コード入力画面を表示する

文字入力画面で  [サブメニュー] ▶ 「区点コード」を選び  [選択]

2 区点コードを入力する

※前後のコードに切り替えるときは  を押します。

3 確定する

 [確定]

補足

- 該当する文字がない区点コードを入力すると、警告音が鳴ります。
- 各機能の文字入力画面により、入力できない文字があります。
- 区点コード入力中に  を押すと、下1桁削除できます。

アドレス帳

| | |
|---|----|
| アドレス帳に登録する | 64 |
| メモリNo.の範囲指定 | 66 |
| アドレス帳を検索する | 67 |
| 名前一覧から検索する | 67 |
| 名前／メモリNo.／グループを入力して検索する | 67 |
| ダイヤルキーで行順一覧を切り替えるには | 68 |
| アドレス帳を編集するには | 68 |
| 登録件数を確認するには | 68 |
| アドレス帳から電話をかけるには | 68 |
| アドレス帳を削除するには | 68 |
| 他の機能からアドレス帳に登録する | 69 |
| 発着信履歴／受信Cメール／おしゃべり履歴／ GPS履歴から登録する | 69 |
| 送受信Eメールのアドレス詳細表示／送受信Eメール本文／ 受信Cメール本文から登録する | 69 |
| グループごとに登録する | 70 |

アドレス帳に登録する

アドレス帳には、名前、電話番号、Eメールアドレスなどを500件まで登録できます。電話番号とEメールアドレスは、1件に3つまで登録することができます。

登録した相手から電話がかかってきたときは、名前や画像が表示されます。また、着信時の鳴動パターンや着信ランプの色などを個別に設定することもできます。

《電話帳登録画面》

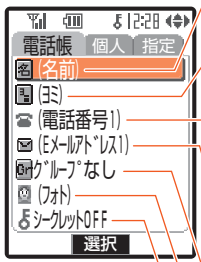

名前を入力します。
※全角12文字(半角24文字)まで入力できます。
※名前を入力すると、ヨミが自動的に入力されます。

名前のヨミを入力します。
※半角24文字まで入力できます。

電話番号と種別を入力します。
※36桁まで入力できます。
※種別は6種類から選択できます。

Eメールアドレスと種別を入力します。
※半角64文字まで入力できます。
※種別は6種類から選択できます。

グループを指定します。
※グループなし、またはグループ1～9に指定できます。

相手の写真などをデータフォルダから選択します。

登録内容を他の人に見られたくない場合は、シークレットを設定します。
※シークレットモード(P.214)を「ON」に設定している場合のみ、項目が表示されます。

《個人情報登録画面》

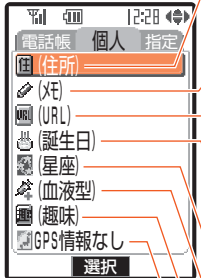

住所と種別を入力します。
※全角40文字(半角80文字)まで入力できます。
※種別は3種類から選択できます。

メモを入力します。
※全角40文字(半角80文字)まで入力できます。

URLを入力します。
※半角256文字まで入力できます。

誕生日を入力します。
※星座が未登録の場合、誕生日を入力すると該当する星座が自動的に設定されます。

星座を入力します。
※蛇這座を含む13星座から選択できます。

血液型を入力します。

趣味を入力します。
※全角10文字(半角20文字)まで入力できます。

Eナビ機能を利用して、相手の位置を登録することができます。
※GPS情報を新たに取得したり、GPS履歴やデータフォルダ内のGPS情報付加データから選択できます。
※Eメールを作成するとき、アドレス帳のGPS情報を引用することができます。詳しくは、「他の機能からEメールを作成する」(P.120)をご参照ください。
※Eナビ機能について詳しくは、「Eナビ」(P.166)をご参照ください。

《着信指定登録画面》

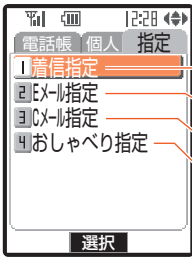

- 1 着信指定 — 電話着信時の動作を設定します。
- 2 Eメール指定 — Eメール受信時の動作を設定します。
- 3 Cメール指定 — Cメール受信時の動作を設定します。
- 4 おしゃべり指定 — おしゃべりモードのメール受信時の動作を設定します。

例) 着信指定の設定項目

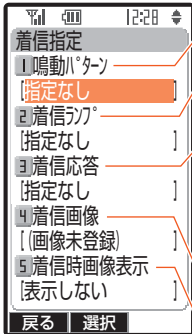

- 鳴動パターン (P.195) を設定します。
- 着信ランプの色 (P.203) を設定します。
- 簡易留守メモ、またはドライブモード設定中に電話がかかってきたときの応答のしかたを設定します。
「あのひとコール」：簡易留守メモ/ドライブモードは動作せず、着信音が鳴り続けます。
「指定応答メッセージ」：簡易留守メモ/ドライブモードの応答メッセージのかわりに、指定したメッセージが流れます。
- 着信画像をデータフォルダから選択します。
- 着信時に表示する画像を (フォト) または着信画像から選択します。

※登録画面から「着信指定」を選択した場合のみ、着信応答・着信画像・着信時画像表示の設定ができます。

1 アドレス帳の名前一覧を表示する



2 登録画面を表示する



※ を押すことで、登録画面が切り替わります。

3 必要に応じて各項目を入力・設定する

4 登録する

[確定] ▶ メモリNo. (000~499) を入力する

メモリNo.の範囲指定

メモリNo.を入力するとき以下の操作をすると、指定の範囲で一番小さい空きメモリNo.へ登録することができます。

メモリNo.000～099に登録したアドレス帳は、スピードダイヤル（P.41）や速メール（Eメール：P.121、Cメール：P.135）を利用することができます。

| キー操作 | 範囲 |
|------|-----------|
| | 000 ~ 499 |
| | 000 ~ 009 |
| | 010 ~ 019 |
| ⋮ | |
| | 480 ~ 489 |
| | 490 ~ 499 |
| | 000 ~ 099 |
| | 100 ~ 199 |
| ⋮ | |
| | 400 ~ 499 |

補 足

- を1秒以上押す、または電話番号入力後に[登録]を押すことでも登録操作ができます。
- アクセ制限（P.208）を設定している場合は、ロックNo.の入力が必要です。
- 名前や住所などの文字入力については、「文字の入力方法」（P.52）をご参照ください。
- 電話番号やEメールアドレスは、それぞれ電話番号1～3、Eメールアドレス1～3の順に入力します。2つ目または3つ目を入力したときは、通常使用での登録を確認するメッセージが表示されます。通常使用に設定した場合は、それぞれ電話番号1、Eメールアドレス1へ表示されます。
- 電話番号は「P」（ポーズ）や「-」（ハイフン）を含めて、36桁まで入力できます。「P」や「-」を入力するときは、電話番号入力中にサブメニューから選択してください。
- 電話番号を入力するとき、登録先が一般電話の場合は、必ず市外局番を入力してください。携帯電話、PHSの場合は、必ず11桁の番号で入力してください。

補 足

- 着信画像や着信時画像表示を設定するとき画像一覧から[確認]を押して画像を表示している場合は、 で表示範囲を指定することができます。
- すでにフォトを設定している場合、フォトの項目を選択したときは設定画像の表示になります。変更するときは[変更]を押し、画像を選択し直します。
- 登録した名前は、電話の発着信時/発着信履歴/メールの送受信ボックスなどの表示に適用され、誕生日はカレンダー表示（P.180）に適用されます。
- シークレット登録するとき、アドレス帳表示中にシークレットモード（P.214）を一時的に「ON」に設定することができます。設定するには、アドレス帳の名前一覧表示中にサブメニューから「シークレット一時設定」を選択し、ロックNo.を入力します。アドレス帳の操作を終了すると「OFF」になります。
- シークレット登録したアドレス帳は、登録後にシークレットモード（P.214）を「OFF」にすることで非表示にできます。表示させるには、シークレットモードを「ON」にします。シークレットモードを「OFF」にしている場合はアドレス帳に表示されず、電話の発着信時/発着信履歴/メールの送受信ボックスなどには相手の名前が表示されなくなります。誕生日もカレンダーに表示されなくなります。
- 入力したメモリNo.が登録済みの場合は、上書き登録の実行を確認するメッセージが表示されます。上書き登録しない場合は、他のメモリNo.を入力してください。シークレット登録済みのメモリNo.は、シークレットモード（P.214）を「ON」にすることで上書きすることができます。
- GPS情報を設定するとき、GPS情報にタイトル情報が含まれている場合は、住所項目へのタイトル入力を確認するメッセージが表示されます。
- 着信応答の指定応答メッセージは、固定メッセージと自作メッセージから選択できます。メッセージ選択中にサブメニューから自作メッセージを録音したり消去することもできます。自作メッセージについては、「応答メッセージ設定」（P.219）をご参照ください。
- 電話番号、またはEメールアドレスを入力しないで登録したアドレス帳の場合は、登録した相手から電話がかかってきたりメールを受信しても、鳴動パターンや着信ランプ色などの個別設定は動作しません。
- メインメニュー画面（P.38）からアドレス帳を起動することもできます。

アドレス帳を検索する

アドレス帳を検索するには、名前一覧から検索する方法と名前／メモリNo./グループを入力して検索する方法があります。

《名前一覧画面》

| | |
|---|--|
| 行順一覧表示 名前が行別（あ～わ行、他）に一覧表示されます。名前の先頭には、電話番号1またはEメールアドレス1の種別アイコンが表示されます。 | |
| グループ一覧表示 名前がグループ別（グループなし、グループ1～9）に一覧表示されます。名前の先頭には、電話番号1またはEメールアドレス1の種別アイコンが表示されます。 | |
| メモリNo.一覧表示 名前がメモリNo.別（000～049、050～099 …）に一覧表示されます。 | |

※名前を登録していない場合は、電話番号1またはEメールアドレス1が表示されます。（電話番号やEメールアドレスを登録していない場合は、「名前未登録」と表示されます。）

名前一覧から検索する

お買い上げ時 行順一覧

1 アドレス帳の名前一覧を表示する



2 表示方法を切り替える

- [F7メニュー] ▶ 「一覧表示切替」を選び [選択] ▶ 一覧方法を選び [選択]

※表示方法を切り替えない場合は、手順3の操作をします。

3 登録内容の詳細を表示する

- 名前を選び [選択]

名前／メモリNo./グループを入力して検索する

次の4つの方法があります。

名前検索：

名前のヨミを入力して検索します。行順一覧の該当する名前にカーソルが移動します。

名前（Eメールアドレス）検索：

名前のヨミを入力して検索します。Eメールアドレスを登録しているアドレス帳のみ行順一覧で表示し、該当する名前にカーソルが移動します。

メモリNo.検索：

メモリNo.を入力して検索します。メモリNo.一覧の該当する名前にカーソルが移動します。

グループ検索：

グループを指定して検索します。指定したグループの一覧が表示されます。

例) 名前で検索する

1 アドレス帳の名前一覧を表示する



2 検索方法を選択する

[サブメニュー] ▶ 「検索」を選び
 [選択] ▶ 「名前」を選び [選択]

3 検索する

名前のヨミを入力し または

[確定]

※すべての文字を入力する必要はありません。
 入力した文字から始まる名前にカーソルが移動します。

4 登録内容の詳細を表示する

名前を選び [選択]

ダイヤルキーで行順一覧を切り替えるには

アドレス帳の名前一覧では を押して行／グループ／メモリNo.を切り替えます。行順一覧表示中はダイヤルキーを押すことでも、他の行に切り替えることができます。(登録していない行には切り替わりません。)

| キー | 行順一覧 | キー | 行順一覧 |
|----|-------|----|-------|
| | あ (行) | | ま (行) |
| | か (行) | | や (行) |
| | さ (行) | | ら (行) |
| | た (行) | | わ (行) |
| | な (行) | | 他 |
| | は (行) | | 他 |

表示している行のダイヤルキーを押すたびに、行内で次の段に移動することもできます。

例) た行一覧表示中の場合：

を押すたびに「ち」→「つ」→「て」→「と」→「た」で始まる名前にカーソルが移動します。

アドレス帳を編集するには

アドレス帳の名前一覧を表示する▶アドレス帳を選び
 [サブメニュー]▶「編集」を選び [選択]▶各項目を編集する▶ [確定]▶「はい」を選び
 [選択] (新規登録する場合は、「いいえ」を選択した後に他のメモリNo.を入力します。)

登録件数を確認するには

アドレス帳の名前一覧を表示する▶ [サブメニュー]▶「登録件数確認」を選び [選択]

※シークレット登録件数を確認するには、あらかじめシークレットモード (P.214) を「ON」にしておきます。

アドレス帳から電話をかけるには

「アドレス帳／発信履歴／着信履歴から電話をかける」(P.41) をご参照ください。

アドレス帳を削除するには

「データの削除／消去／初期化」(P.37) をご参照ください。

補 足

- アクセス制限 (P.208) を設定している場合は、ロックNo.の入力が必要です。
- 待受中にダイヤルキー (~) を1秒以上押すことでも、行順一覧を表示することができます。
- シークレット登録したアドレス帳は、シークレットモード (P.214) を「ON」に設定することで表示できます。アドレス帳表示中にシークレットモードを一時的に「ON」に設定することもできます。設定するには、アドレス帳の名前一覧表示中にサブメニューから「シークレット一時設定」を選択し、ロックNo.を入力します。アドレス帳の操作を終了すると「OFF」になります。
- メモリNo.検索は、メモリNo.の1桁 (100の位) または2桁 (100と10の位) を入力した後に や [確定] を押すことでも検索できます。
- 入力した名前／グループ／メモリNo.に登録がない場合は、「登録されていません」と表示されます。
- 文字サイズ (P.206) の名前表示設定を「大」に設定している場合は、アドレス帳一覧から名前を選択すると電話番号の表示になります (電話番号が登録されている場合のみ)。**[詳細]** を押すと、詳細画面に切り替わります。

他の機能からアドレス帳に登録する

発信履歴／着信履歴 (P.46)、送信Eメール／受信Eメールのアドレス詳細表示 (P.124)、受信Cメール (P.138)、おしゃべり履歴 (P.142)、GPS履歴 (P.168) からアドレス帳に新規登録、または追加登録できます。また、送受信Eメール (P.122、124) や受信Cメール (P.138) の本文に電話番号、Eメールアドレス、URL、GPS情報が含まれている場合は、その情報をアドレス帳に登録することができます。

発信履歴／受信Cメール／おしゃべり履歴／GPS履歴から登録する

例) 着信履歴から新規登録する

1 着信履歴を表示する



2 登録画面を表示する

履歴を選び [サブメニュー] ▶ 「アドレス帳へ登録」を選び [選択] ▶ 「新規登録」を選び [選択]

3 必要に応じて各項目を入力・設定する

4 登録する

[確定] ▶ メモリNo. (000~499) を入力する

送受信Eメールのアドレス詳細表示／送受信Eメール本文／受信Cメール本文から登録する

例) 受信Cメールの本文に含まれている電話番号を追加登録する

1 受信Cメールの本文を表示する

(1秒以上押し) ▶ 「受信ボックス」を選び [選択] ▶ メールを選び [表示]

2 アドレス帳の名前一覧を表示する

本文から電話番号を選び [選択] ▶ 「アドレス帳へ登録」を選び [OK] ▶ 「追加登録」を選び [選択]

3 アドレス帳を検索する

アドレス帳を選び [選択]

4 必要に応じて各項目を入力・設定する

5 登録する

[確定] ▶ 「はい」を選び [選択]
※新規登録の場合は、「いいえ」を選択した後に他のメモリNo.を入力します。

補足

- アクセス制限 (P.208) を設定している場合は、ロックNo.の入力が必要です。
- 登録済みの電話番号やEメールアドレスの場合は、すでに登録されている旨のメッセージと登録の実行を確認するメッセージが表示されます。
- 電話番号やEメールアドレスを追加登録する場合、すでに3つまで登録しているアドレス帳を選択したときは、書き換えの実行を確認するメッセージが表示されます。書き換えのときは、書き換える電話番号、またはEメールアドレスを選択します。URLやGPS情報を追加登録するときもすでに登録している内容がある場合は、書き換え確認のメッセージが表示されます。

グループごとに登録する

アドレス帳のグループごとにグループ名やアイコンを設定したり、着信時の鳴動パターンや着信ランプの色などを設定することができます。

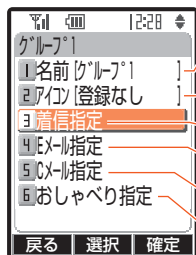

- グループ名を入力します。
※全角6文字(半角12文字)まで入力できます。
- グループアイコンを設定します。
- 電話着信時の動作を設定します。
- Eメール受信時の動作を設定します。
- Cメール受信時の動作を設定します。
- おしゃべりモードのメール受信時の動作を設定します。

1 アドレス帳の名前一覧を表示する



2 グループ名一覧を表示する

[サブメニュー] ▶ 「グループ登録」を
選び [選択]

3 登録画面を表示する

グループを選び [選択]

4 必要に応じて各項目を入力・設定する

5 登録する

[確定]

補 足

- 文字入力については、「文字の入力方法」(P.52)をご参照ください。
- アドレス帳の着信指定登録で着信時の鳴動パターンや着信ランプの色などを個別に設定している場合、登録している相手から着信したときは、本設定にかかわらず個別の設定内容で動作します。
- グループアイコンは、以下の30種類から選択できます。



カメラ

| | |
|---------------------------|----|
| カメラ | 72 |
| 撮影する | 74 |
| フォトを撮影する | 74 |
| 撮り直すには | 74 |
| 保存しているフォトを確認するには | 74 |
| ムービーを撮影する | 75 |
| 撮り直すには | 75 |
| 保存しているムービーを確認するには | 75 |
| カメラを設定する | 76 |
| シーンを設定する（フォト／ムービー） | 76 |
| シャッター音を設定する（フォト） | 76 |
| 日付スタンプを設定する（フォト） | 77 |
| 撮影したフォトに日付を付加するには | 77 |
| 音声を録音しないで撮影する（ムービー） | 77 |
| 録画時間を設定する（ムービー） | 78 |
| 録画開始終了音を設定する（ムービー） | 78 |
| シネマモードを設定する（ムービー） | 78 |
| フェーダーを設定する（ムービー） | 80 |
| プレイヤーデザインを設定する（ムービー） | 80 |
| 便利な使い方 | 81 |
| フレームを付加する（フォト／ムービー） | 81 |
| 撮影したフォトにフレームを付加するには | 81 |
| 特殊効果を適用する（フォト／ムービー） | 82 |
| 撮影したフォトに特殊効果を適用するには | 82 |
| セルフタイマーで撮影する（フォト／ムービー） | 83 |
| GPS情報を付加する（フォト／ムービー） | 83 |
| 撮影したフォト／ムービーにGPS情報を付加するには | 83 |
| フラッシュを利用して撮影する（フォト） | 84 |
| 撮影モードを設定する（フォト） | 85 |
| 連続撮影する | 85 |
| PC用フォトを撮影する | 85 |
| ライトを利用して撮影する（ムービー） | 86 |
| 撮影した画像を編集する | 87 |
| スタンプを付加する（フォト） | 87 |
| 文字を付加する（フォト） | 88 |
| 画像を変換する（フォト） | 88 |
| 画像を回転させる | 88 |
| 画像の保存サイズを変更する | 89 |
| アフレコを付加する（ムービー） | 89 |
| テロップを付加する（ムービー） | 90 |
| ムービーから静止画を切り出す（ムービー） | 91 |
| 編集を中止する（フォト） | 91 |

カメラ

有効画素数約31万画素（総画素数約35万画素）のCCDカメラで、静止画（フォト）や動画（ムービー）を撮影できます。撮影したフォトやムービーは、編集したりEメールへ添付して送信することができます。

※1つのデータ容量の目安は、フォトが約9KB（撮影モードが携帯用の場合）、ムービーが約20KB（録画時間が5秒の場合）です。

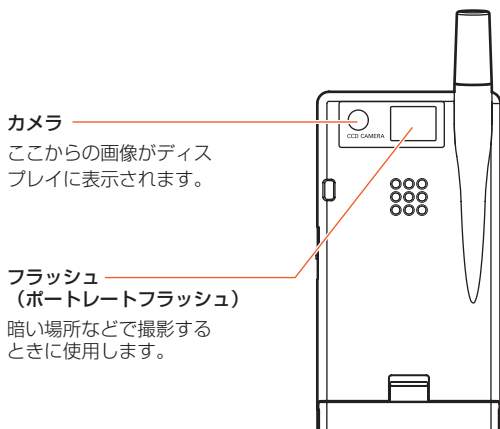

カメラ

補足

- レンズ部に直射日光が長時間あたると、内部のカラーフィルターが変色して画像が変色することがあります。
- INFOBARを暖かい場所に長時間置いていた後で撮影したり保存した場合は、画像が劣化することがあります。
- カメラは非常に精密ですが、なかには常時明るく見える画素や暗く見える画素もありますのでご了承ください。
- レンズ部に指紋や油脂などが付着するとピントが合わなくなりますので、撮影前に柔らかい布で拭いてください。
- 撮影時には、レンズ部に指や髪、ハンドストラップなどがかからないようにご注意ください。
- 手ぶれにご注意ください。画像がぶれる原因となりますので、INFOBARが動かないようにしっかりと持って撮影するか、セルフタイマー機能を利用して撮影してください。特に室内等光量が十分でない場所では手ぶれが起きやすくなりますのでご注意ください。また被写体が動いた場合もぶれた画像になりますのでご注意ください。
- シャッター音や録画開始終了音は、通常着信（P.195）で設定している音量で鳴ります（ただし、設定音量がレベル2以下の場合はレベル3の音量で鳴ります）。マナーモードなどの設定にかかわらず常に鳴ります。
- 蛍光灯照明の室内で撮影する場合、蛍光灯のフリッカー（人の目では感じられないごく微妙なちらつき）を感知してしまい、うすい縞模様がでることがありますが故障ではありません。
- INFOBARはフラッシュを内蔵しています。フラッシュをご使用になる場合、人の目の前で発光させたりしないようご注意ください。視力傷害を起こす原因となります。
- ライト機能をご使用になる場合、眼に近づけて点灯させたり、発光部を直視したりしないようご注意ください。視力低下などの傷害を起こす原因となります。
- 携帯電話のカメラで撮影した画像は、実際の被写体と色味が異なる場合や明るさにムラがでる場合があります。また、広角レンズを使用しているため被写体が一部ゆがんで写る場合がありますので、あらかじめご了承ください。
- 撮影中に強い光が入ると白っぽい帯が発生することがありますが故障ではありません。
- 非常に暗い場所での撮影では、青い点や白い点などが出ますのでご了承ください。

《フォト撮影画面》

設定により以下のアイコンが表示されます。

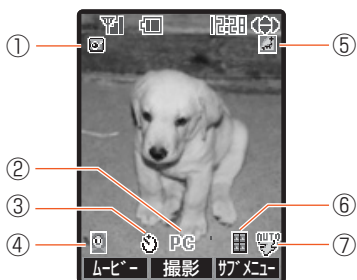

- ① フォト起動中
- ② 撮影モード「PC用」設定中 (P.85)
- ③ セルフトイマー設定中 (P.83)
※カウント中は赤色で点灯します。
- ④ シーン設定表示 (P.76)
 - 「ポートレート」設定中
 - 「風景モード」設定中
 - 「夜景モード」設定中
- ⑤ GPS情報設定中 (P.83)
- ⑥ 撮影モード「携帯用連写」設定中 (P.85)
- ⑦ ポートレートフラッシュ設定表示 (P.84)
 - 「フラッシュモード(AUTO)」設定中
 - 「フラッシュモード(ON)」設定中
 - 「ライトモード」設定中

《ムービー撮影画面》

設定により以下のアイコンが表示されます。

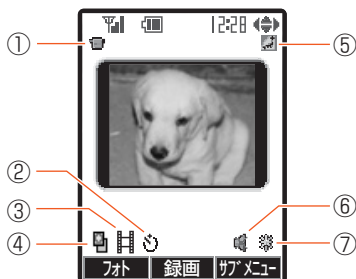

- ① ムービー起動中
- ② セルフトイマー設定中 (P.83)
※カウント中は赤色で点灯します。
- ③ シネマモード設定中 (P.78)
- ④ フェーダー設定中 (P.80)
シーン設定表示 (P.76)
 - 「ポートレート」設定中
 - 「風景モード」設定中
 - 「夜景モード」設定中
- ⑤ GPS情報設定中 (P.83)
- ⑥ 録画音声なし設定中 (P.77)
- ⑦ ライト設定中 (P.86)

撮影する

フォトを撮影する

横132×縦176ドットのフォトを撮影できます。

1 フォトを起動する



2 画像を表示・調節する

ズームを利用するとき：

(ズームイン) または (ズームアウト) を押して、15段階で調節できます。

明るさを調節するとき：

(明るく) または (暗く) を押して、11段階で調節できます。

3 撮影する



※シャッター音が鳴り、撮影した画像が表示されます。

4 保存する



撮り直すには

・撮影後

・撮影後 [メニュー] ▶ 「撮り直し」を選び



※撮影したフォトを編集 (P.87) していた場合は、画像の破棄を確認するメッセージが表示されます。

保存しているフォトを確認するには

フォトを起動する ▶ [メニュー] ▶ 「Myフォトフォルダ」を選び [選択] ▶ フォルダを選び [選択] ▶ フォトを選び [再生]

※データフォルダのフォトサムネイル表示設定 (P.98) の設定により、フォルダ選択後の表示方法が異なります。

※再生中に他のフォトを確認するには ・ [memo] を押します。

※日付ごとのフォルダ一覧表示中に **[使用量]** を押すと、データフォルダの空き容量を確認できます。

補足

- 撮影できる枚数は、撮影モード (P.85) やデータフォルダの空き容量などにより異なります。
- 撮影したフォトは、JPEG形式で保存されます。
- フォト撮影画面で **[ムービー]** を押し、ムービーを撮影することができます。(P.75)
- 横640×縦480ドットのPC用フォトを撮影することもできます。(撮影モードの設定：P.85)
- 保存したフォトのファイル名の意味は以下の通りです。
ファイル名：YYMMDD_hhmmXXX
(Y:年、M:月、D:日、h:時、m:分、X:通しNo.)
PC用フォトを撮影した場合、ファイル名は「MMDDXXXX」になります。
- メインメニュー画面 (P.38) からフォトを起動することもできます。
- データフォルダの容量や登録件数が一杯の場合は、データフォルダからデータ削除の実行を確認するメッセージが表示されます。削除するときは、「データの削除/消去/初期化」(P.37) の選択削除をご参照ください。

ムービーを撮影する

お買い上げ時 5秒



横96×縦80ドットのムービーを最大15秒録画できます。

1 ムービーを起動する



 (1秒以上押し)

2 画像を表示・調節する

ズームを利用するとき：

 (ズームイン) または  (ズームアウト) を押し、15段階で調節できます。

明るさを調節するとき：

 (明るく) または  (暗く) を押し、11段階で調節できます。

3 録画する

 [録画]







※録画開始音が鳴り、録画を開始します。
録画中に[停止]を押すか、設定している録画時間を超えると録画終了音が鳴り、録画を終了します。

※録画を終了すると録画内容が自動再生されます。再生中に[スキップ]または  を押し、再生を終了することができます。

4 保存する

 [保存]

撮り直すには

- 録画中に  [キャンセル] または  [clear]
- 録画後  ▶ 「はい」を選び  [選択]
- 録画後  [メニュー] ▶ 「撮り直し」を選び  [選択] ▶ 「はい」を選び  [選択]

保存しているムービーを確認するには

ムービーを起動する▶  [アプリ]▶ 「Myムービーフォルダ」を選び  [選択]▶ フォルダを選び  [選択]▶ ムービーを選び  [再生]

※再生中に他のムービーを確認するには  [memo] を押します。

※日付ごとのフォルダ一覧表示中に[使用量]を押すと、データフォルダの空き容量を確認できます。

補足

- 録画できる件数は、録画時間 (P.78) やデータフォルダの空き容量などにより異なります。
- 録画したムービーは、MPEG4形式で保存されます。
- ムービー撮影画面で[フォト]を押すと、フォトを撮影することができます。(P.74)
- 録画時間を変更するには、「録画時間を設定する」(P.78) をご参照ください。
- 保存したムービーのファイル名の意味は以下の通りです。
ファイル名：S_YMMDD_hhmm_XXX
(Y:年、M:月、D:日、h:時、m:分、X:通しNo.)
- メインメニュー画面 (P.38) からムービーを起動することもできます。
- データフォルダの容量や登録件数が一杯の場合は、データフォルダからデータ削除の実行を確認するメッセージが表示されます。削除するときは、「データの削除/消去/初期化」(P.37) の選択削除をご参照ください。

カメラを設定する

撮影する際の各設定を行ないます。

シーンを設定する (フォト／ムービー)

人物（ポートレート）、風景、夜景がきれいに写るように調整します。

例) シーンを設定してフォトを撮影する

1 フォト設定の項目を表示する

フォトを起動して [サブメニュー] ▶
「フォト設定」を選び [選択]

2 シーン選択の項目を表示する

「シーン選択」を選び [選択]

3 モードを設定する

モードを選び [選択]

※選択したモードが適用されます。他のモードに切り替えるには、[次シーン]または を押します。

4 確定する

[確定]

※設定したモードを解除するときは、もう一度シーン選択の項目を表示させて[解除]を押します。

補 足

- ムービー起動中に設定する場合は、サブメニューから「ムービー設定」を選択します。

補 足

- 以下の設定をしている場合、シーンの設定はできません。
 - ・特殊効果（P.82）を設定している場合（フォト／ムービー）
 - ・ポートレートフラッシュ（P.84）を「フラッシュモード（ON）」または「ライトモード」に設定している場合（フォト）
 - ・ライト（P.86）を設定している場合（ムービー）
 - ・フェーダー（P.80）を設定している場合（ムービー）
- ポートレートフラッシュを「フラッシュモード（AUTO）」に設定している場合、シーンの設定はできませんが、撮影時にフラッシュは発光しません。

シャッター音を設定する (フォト)

お買い上げ時 シャッター音1

お買い上げ時に用意されている5種類から選択できます。

1 フォト設定の項目を表示する

フォトを起動して [サブメニュー] ▶
「フォト設定」を選び [選択]

2 シャッター音を設定する

「シャッター音」を選び [選択] ▶
シャッター音を選び [選択]

《シャッター音の種類》

| | |
|---------|-----------|
| シャッター音1 | (メロディ) |
| シャッター音2 | (メロディ) |
| シャッター音3 | カシャ |
| シャッター音4 | はいチーズ カシャ |
| シャッター音5 | せーのカシャ |



補 足

- シャッター音選択中に[再生]を押すと、選択しているシャッター音を確認できます。
- シャッター音は、通常着信 (P.195) で設定している音量で鳴ります (ただし、設定音量がレベル2以下の場合、レベル3の音量で鳴ります)。マナーモードなどの設定にかかわらず常に鳴ります。
- シャッター音の設定は、カメラを終了しても保持されます。

日付スタンプを設定する (フォト)

お買い上げ時 OFF

日付を付加して撮影できます。また、撮影したフォトに日付を付加することもできます。

例) 日付を付加して撮影する

1 フォト設定の項目を表示する

フォトを起動して [ガムメニュー] ▶
「フォト設定」を選び [選択]

2 日付を表示する

「日付スタンプ」を選び [選択] ▶
「ON」を選び [選択]

3 日付の位置・フォント・文字色を設定する



付加する位置を指定する (画面四隅に切り替わります)



フォントを指定する (押すたびにフォントが変わります)



文字色を指定する (押すたびに文字色が変わります)

4 確定する

[確定]

撮影したフォトに日付を付加するには

撮影後 [ガムメニュー] ▶ 「日付スタンプ」を選び

[選択] ▶ 日付の位置・フォント・文字色を設定する ▶ [確定] ▶ [保存]



補 足

- フォントは2種類、文字色は7種類から選択できません。
- 日付スタンプの設定は、カメラを終了しても保持されます。

音声を録音しないで撮影する (ムービー)

1 ムービー設定の項目を表示する

ムービーを起動して [ガムメニュー] ▶
「ムービー設定」を選び [選択]

2 録画音声なしに設定する

「録画音声」を選び [選択]

※設定を解除するときは、もう一度「録画音声」を選択します。



補 足

- 一度録画すると、設定は自動的に解除されます。

録画時間を設定する (ムービー)

お買い上げ時 5秒

5秒、10秒、15秒から選択できます。

1 ムービー設定の項目を表示する

ムービーを起動して [サブメニュー] ▶

「ムービー設定」を選び [選択]

2 録画時間を設定する

「録画時間」を選び [選択] ▶ 時間を

選び [選択]

補足

- 録画時間の設定は、カメラを終了しても保持されません。

録画開始終了音を設定する (ムービー)

お買い上げ時 録画開始終了音1

お買い上げ時に用意されている5種類から選択できます。

1 ムービー設定の項目を表示する

ムービーを起動して [サブメニュー] ▶

「ムービー設定」を選び [選択]

2 録画開始終了音を設定する

「録画開始終了音」を選び [選択] ▶

録画開始終了音を選び [選択]

《録画開始終了音の種類》

| | |
|----------|-----------|
| 録画開始終了音1 | (メロディ) |
| 録画開始終了音2 | (メロディ) |
| 録画開始終了音3 | (メロディ) |
| 録画開始終了音4 | パシッ+カット |
| 録画開始終了音5 | スタート+オーケイ |

補足

- 録画開始終了音選択中に[再生]を押すと、選択している録画開始終了音を確認できます。
- 録画開始終了音は、通常着信 (P.195) で設定している音量で鳴ります (ただし、設定音量がレベル2以下の場合は、レベル3の音量で鳴ります)。マナーモードなどの設定にかかわらず常に鳴ります。
- 録画開始終了音の設定は、カメラを終了しても保持されます。

シネマモードを設定する (ムービー)

お買い上げ時に用意されているフレームを付加して録画ができます。録画したムービーを再生すると、3つのフレーム画像が一定時間ごとに切り替わります。最初のフレーム画像には、タイトルを入力することができます。

1 ムービー設定の項目を表示する

ムービーを起動して [サブメニュー] ▶

「ムービー設定」を選び [選択]



2 シネマモードの項目を表示する

「シネマモード」を選び [選択]

3 モードを設定する

モードを選び  [選択]

※選択したモードの1つ目のフレーム画像が表示されます。



※2つ目、3つ目の画像を確認するには  を押します。他のモードに切り替えるには  を押します。

4 タイトルの文字サイズを設定する

 [アプリ] ▶ 文字サイズを選び

 [選択]

5 タイトルを設定する

タイトルを入力し  [確定] ▶ タイトルの位置・フォント・文字色を設定する
▶  [確定]

※タイトルの位置・フォント・文字色の設定のしかた：

 : 付加する位置を指定する

 : フォントを指定する (押すたびにフォントが変わります)

 : 文字色を指定する (押すたびに文字色が変わります)

6 確定する

 [確定]

※設定したモードを解除するときには、もう一度シネマモードの項目を表示させて **[解除]** を押します。

《フレーム画像の種類》

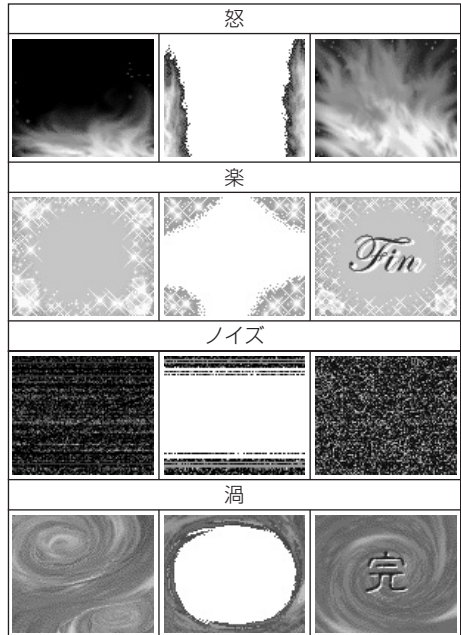



補 足

- 入力できる文字数は、選択した文字サイズにより異なります。「テキスト」の場合は全角12文字 (半角24文字) まで、「テキスト大」の場合は全角8文字 (半角16文字) まで入力できます。文字入力については、「文字の入力方法」(P.52) をご参照ください。
- フォントは6種類から選択できます。(ただし、縁付きの文字を選択した場合は、2種類になります。)
- 文字色は7種類から選択できます。
- 一度録画すると、シネマモードは自動的に解除されます。
- フレーム (P.81) を設定している場合、シネマモードは利用できません。

フェーダーを設定する (ムービー)

録画開始時にフェードイン（画面をしないで明るくする）、録画終了時にフェードアウト（画面をしないで暗くする）します。

1 ムービー設定の項目を表示する

ムービーを起動して  [サブメニュー] ▶
「ムービー設定」を選び  [選択]

2 フェーダーを設定する

「フェーダー」を選び  [選択]

※設定を解除するときは、もう一度「フェーダー」を選択します。

補足



- シーン (P.76) を設定している場合、フェーダーは設定できません。
- 一度録画すると、設定は自動的に解除されます。

プレイヤーデザインを設定する (ムービー)



お買い上げ時 白

ムービー起動中の背景を設定します。

1 ムービー設定の項目を表示する

ムービーを起動して  [サブメニュー] ▶
「ムービー設定」を選び  [選択]

2 プレイヤーデザインを設定する

「プレイヤーデザイン」を選び  [選択]
▶ プレイヤーデザインを選び  [選択]

※選択したプレイヤーデザインが適用されます。他のプレイヤーデザインに切り替えるには、[次]または  を押します。

3 確定する

 [確定]

補足

- プレイヤーデザインの設定は、カメラを終了しても保持されます。
- プレイヤーデザインの設定は、データフォルダ (P.94) からのムービー再生時、からくり時計 (P.223) 動作時にも適用されます。
- プレイヤーデザインは、白、黒、グレーの3種類から選択できます。

便利な使い方

フレームを付加する (フォト／ムービー)

お買い上げ時に用意されているフレームを付加して撮影できます。またフォトを撮影した場合は、撮影後に付加することもできます。

例) フレームを付加してフォトを撮影する

1 フレーム一覧を表示する

フォトを起動して [サマメニュー] ▶

「フレーム」を選び [選択]

2 フレームを設定する

フレームを選び [選択]

※選択したフレームが付加されます。他のフレームに切り替えるには、[次フレーム]または を押します。

3 確定する

[確定]

※設定したフレームを解除するときには、もう一度フレーム一覧を表示させて [解除] を押します。

撮影したフォトにフレームを付加するには

撮影後 [サマメニュー] ▶ 「フレーム」を選び

[選択] ▶ フレームを選び [選択] ▶ [確定]

▶ [保存]

補 足

- フォトに付加する場合は、ダウンロードしたフレームから選択することもできます。
- ムービー起動中、シネマモード (P.78) を設定している場合は、フレームの設定はできません。

《フレームの種類》

お買い上げ時には、以下のフレームが用意されています。

(フォトのフレーム)

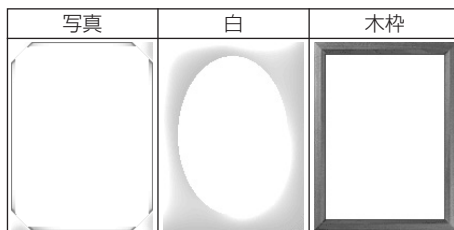

(ムービーのフレーム)

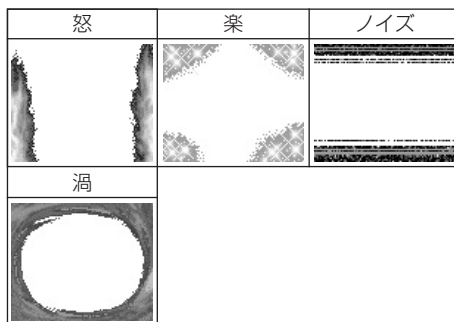

特殊効果を適用する (フォト／ムービー)

特殊効果を適用して撮影できます。またフォトを撮影した場合は、撮影後に適用することもできます。

例) 特殊効果を適用してフォトを撮影する

1 特殊効果一覧を表示する

フォトを起動して [サブメニュー] ▶

「特殊効果」を選び [選択]

2 特殊効果を設定する

効果を選び [選択]

※選択した効果が適用されます。他の効果に切り替えるには、[次効果]または を押します。

3 確定する

[確定]

※設定した特殊効果を解除するときは、もう一度特殊効果一覧を表示させて [解除] を押します。

撮影したフォトに特殊効果を適用するには

撮影後 [サブメニュー] ▶ 「特殊効果」を選び

[選択] ▶ 効果を選び [選択] ▶ [確定] ▶

[保存]

補足

●以下の設定をしている場合、特殊効果を利用して撮影することはできません。

- ・シーン (P.76) を設定している場合 (フォト／ムービー)
- ・ポートレートフラッシュ (P.84) を「フラッシュモード (ON)」または「ライトモード」に設定している場合 (フォト)
- ・ライト (P.86) を設定している場合 (ムービー)

補足

- ポートレートフラッシュを「フラッシュモード (AUTO)」に設定している場合は特殊効果を適用できますが、撮影時にフラッシュは発光しません。

《特殊効果の種類》

| ネガポジ反転画像 | エンボス調画像 | ソラリ画像 |
|----------|---------|----------|
| | | |
| デッサン画像 | 油絵調画像 | 伸縮 |
| | | |
| 圧縮 | 浮き上がり | ソフトフォーカス |
| | | |

■その他の特殊効果

| | |
|------------|--|
| 単色画像 (白黒) | カラーなしの単色画像 |
| 単色画像 (セピア) | セピア色の画像 |
| カラー | 「カラー」を選択した場合、画面下部に「カラー」と表示されます。[カラ]を押すたびに色をかえることができます。7種類から選択できます。 |

※伸縮／圧縮／浮き上がり／ソフトフォーカス／カラーは、撮影前に設定できません。

セルフタイマーで撮影する (フォト／ムービー)

セルフタイマーを利用して撮影できます。

例) セルフタイマーを利用してフォトを撮影する

1 セルフタイマーを設定する

フォトを起動して [サブメニュー] ▶

「セルフタイマー」を選び [選択]

※設定を解除するときは[中止]を押す、またはもう一度「セルフタイマー」を選択します。

2 撮影する

[開始]

※カウントが開始され、10秒後自動的に撮影されます。

補 足

- カウント中はフラッシュが点滅し、残り3秒になると速い点滅にかわります。
- 1度撮影すると、セルフタイマーは自動的に解除されます。

GPS情報を付加する (フォト／ムービー)

フォト／ムービーにGPS情報を付加します。

例) GPS情報を付加してフォトを撮影する

1 GPS情報の項目を表示する

フォトを起動して [サブメニュー] ▶

「GPS情報付加」を選び [選択]

2 GPS情報を呼び出す

■ GPS情報を取得するには

「GPS情報を取得」を選び

[選択]

■ GPS履歴から呼び出すには

「GPS履歴から選択」を選び

[選択] ▶ 履歴を選ぶ

■ アドレス帳から呼び出すには

「アドレス帳から選択」を選び

[選択] ▶ アドレス帳を選ぶ

■ プロフィールから呼び出すには

「プロフィールから選択」を選び

[選択]

3 付加する

[付加]

※アドレス帳から呼び出したときは[選択]を押します。

撮影したフォト／ムービーにGPS情報を付加するには

撮影後 [サブメニュー] ▶ 「GPS情報付加」を選び

[選択] ▶ GPS情報を付加する ▶ [保存]



補 足

- 手順2の操作でGPS情報を取得したとき、その確認レベルが表示されます (P.167)。地図を表示するには**[地図]**、再度GPS情報を取得するには**[トマ]**を押します。
- すでにGPS情報を設定している場合、「GPS情報付加」を選択したときは設定しているGPS情報の表示になります。設定を解除したり位置情報を更新するときは、サブメニューから項目を選択します。
- 一度撮影して保存すると、GPS情報は自動的に解除されます。
- GPS情報について詳しくは、「EZナビ」(P.166)をご参照ください。

フラッシュを利用して撮影する (フォト)

撮影時は、周囲の明るさに応じて自動でフラッシュが発光します。常にフラッシュを使用して撮影したり、フラッシュを発光させたまま撮影することもできます。また、発光する色を変更することもできます。(AUTO以外の場合)

例) 「ライトモード」に設定する

1 ポートレートフラッシュの項目を表示する

フォトを起動して **[アプリ]** **[サブメニュー]** ▶
 「ポートレートフラッシュ」を選び
 [選択]

2 フラッシュ色を設定する

「ライトモード」を選び **[アプリ]** **[フラッシュ色]**
 ▶ フラッシュ色を選び **[選択]**

※フラッシュ色選択中は、選択している色でフラッシュが発光します。

3 ライトモードを設定する

「ライトモード」を選び **[選択]**

4 撮影する

[フラッシュ] ▶ **[撮影]**

※ **[フラッシュ]** を押すと、フラッシュが設定した色で10秒間発光します。10秒以内に **[撮影]** を押してください。



補 足

- 特殊効果 (P.82) やシーン (P.76) を設定している場合、フラッシュは利用できません。
- AUTOの場合、フラッシュ色は変更できません。
- ライトモードに設定していてもセルフタイマー (P.83) で撮影する場合は、通常のフラッシュ動作になります。
- フォト撮影画面では **[設定]** を押すたびに、フラッシュモード、ライトモード、OFFを切り替えることができます。
- フラッシュ色は、ナチュラル、ソーダ、ブルーベリー、ピーチ、チェリー、オレンジ、レモン、メロンの8種類から選択できます。ナチュラル以外の色を設定した場合は、昼間などの明るい場所でもカラー付きの画像を撮影することができます。

撮影モードを設定する (フォト)

お買い上げ時 携帯用

1ショットで8枚のフォトを連続して撮影したり、横640×縦480ドットのPC用フォトを撮影することができます。

連続撮影する

1 撮影モードの項目を表示する

フォトを起動して [サブメニュー] ▶
「撮影モード」を選び [選択]

2 連写を設定する

「携帯用連写」を選び [選択]

3 撮影する

[撮影]

※撮影したフォトが1画面に4枚ずつ表示されます。 で画面が切り替わります。

※1枚ずつ表示するには、[再生]を押します。

4 一括保存する

[サブメニュー] ▶ 「一括保存」を選び
 [選択]

※1枚ずつ表示しているときに[保存]を押すと、表示中のフォトを保存することができます。

PC用フォトを撮影する

1 撮影モードの項目を表示する

フォトを起動して [サブメニュー] ▶
「撮影モード」を選び [選択]

2 PC用を設定する

「PC用」を選び [選択]

《保存サイズ》

| 撮影モード | 画像の大きさ (ドット) | データ容量 目安 |
|-------|-----------------|-------------|
| 携帯用 | 横132×縦176 | 9KB以下 |
| PC用 | 横640×縦480 | 20～50KB |

補 足

- PC用で撮影するとき、ズームは利用できません。また、フレーム (P.81) や日付スタンプ (P.77) も設定できません。
- 撮影モードの設定は、カメラを終了しても保持されます。

ライトを利用して撮影する (ムービー)

ムービー撮影時、フラッシュをライト機能として使用できます。設定すると、録画終了までフラッシュが発光し続けます。また、発光する色を変更することもできます。

1 ライトの項目を表示する

ムービーを起動して  [サブメニュー] ▶

「ライト」を選び  [選択]

2 ライト色を設定する

「ON」を選び  [ライト色] ▶ ライト色を選び  [選択]

※ライト色選択中は、選択している色でフラッシュが発光します。

3 ライトを設定する

「ON」を選び  [選択]

補 足

- 特殊効果 (P.82) やシーン (P.76) を設定している場合、ライトは利用できません。
- ムービー撮影画面では  を押すたびに、ONとOFFを切り替えることができます。
- ライト色は、ナチュラル、ソーダ、ブルーベリー、ピーチ、チェリー、オレンジ、レモン、メロンの8種類から選択できます。ナチュラル以外の色を設定した場合は、昼間などの明るい場所でもカラー付きの画像を撮影することができます。

撮影した画像を編集する

撮影したフォトやムービーを編集することができます。

※撮影モードを「PC用」または「携帯用連写」に設定して撮影したフォトは編集できません。

スタンプを付加する (フォト)

お買い上げ時に用意されているスタンプとダウンロードしたスタンプから選択できます。

1 スタンプ一覧を表示する

フォト撮影後 [サマキュ] ▶ 「スタンプ」を選び [選択]

2 スタンプを設定する

スタンプを選び [選択]

※選択したスタンプが付加されます。他のスタンプに切り替えるには、[次スタンプ]を押します。

3 スタンプの位置を設定する

※ でスタンプの位置を指定します。

※同じスタンプを続けて付加するには[連続]を押します。二つ目のスタンプが付加されると、一つ目のスタンプの位置が確定されます。

4 確定する

[確定]

5 保存する

[保存]

《スタンプの種類》

お買い上げ時には、以下のスタンプが用意されています。

| | | |
|-----------|----|-----------|
| great! | | great! |
| lucky♪ | | lucky♪ |
| oh!! | | oh!! |
| shock!! | | shock!! |
| thank you | | thank you |
| sorry... | | sorry... |
| why? | | why? |
| wow!! | | wow!! |
| ! | ! | 花 |
| ? | ? | ハート |
| キラキラ | | キスマーク |
| ♪ | ♪ | ★ |
| クリック! | | GO |
| キラリ | + | モザイク |
| 涙 | 💧 | NG |
| OK | OK | ☆ |

補足

- スタンプ一覧で[絵文字]を押すと、絵文字を付加することができます。

文字を付加する（フォト）

テキスト、またはバルーンテキストを付加できます。

例) テキストを付加する

1 テキスト一覧を表示する

フォト撮影後 [サフメニュー] ▶ 「文字書き込み」を選び [選択]

2 テキストを設定する

「テキスト」を選び [選択] ▶ テキストを入力し [確定] ▶ テキストの位置・フォント・文字色を設定する

※テキストの位置・フォント・文字色の設定のしかた：



：付加する位置を指定する



：フォントを指定する（押すたびにフォントが変わります）



：文字色を指定する（押すたびに文字色が変わります）

3 確定する

[確定]

4 保存する

[保存]



補足

- 入力できる文字数は、選択したテキストにより異なります。
 - 「テキスト」の場合…
 - 全角22文字（半角44文字）まで
 - 「テキスト（縁付）」の場合…
 - 全角20文字（半角40文字）まで
 - 「テキスト大」の場合…
 - 全角14文字（半角28文字）まで
 - 「テキスト大（縁付）」の場合…
 - 全角12文字（半角24文字）まで
 - 「バルーンテキスト」の場合…
 - 全角9文字（半角18文字）まで
 - 「バルーンテキスト大」の場合…
 - 全角5文字（半角10文字）まで
- 文字入力については、「文字の入力方法」（P.52）をご参照ください。
- フォントは6種類から選択できます。（ただし、縁付きのテキストを選択した場合は、2種類になります。）
- 文字色は7種類から選択できます。（ただし、バルーンテキストを選択した場合は、6種類になります。）

画像を変換する（フォト）

画像を回転させる

1 画像変換の項目を表示する

フォト撮影後 [サフメニュー] ▶ 「画像変換」を選び [選択]

2 画像を回転する

「画像回転」を選び [選択] ▶

[回転]

※ [回転] を押すたびに90度ずつ回転します。

※ で回転させることもできます。

3 保存する**画像の保存サイズを変更する**

Eメールにフォトを添付して送信するとき、受ける側の携帯電話が容量の大きなフォトを受信できない場合などに使用します。「J対応」(JPEG形式)または「au PNG (C4××)」(PNG形式)から選択します。

例)「J対応」に変更する

1 画像変換の項目を表示する

フォト撮影後 [サブメニュー] ▶ 「画像変換」を選び [選択]

2 保存サイズを設定する

「J対応」を選び [選択] ▶ 「保存」を選び [選択] ▶ 保存する範囲を指定する

3 保存する

《保存サイズ》

| 項目 | 画像の大きさ (ドット) | データ容量 目安 |
|------------------|-----------------|-------------|
| J対応 | 横120×縦160 | 4KB以下 |
| au PNG (C4XX) | 横120×縦120 | 12KB以下 |

**アフレコを付加する
(ムービー)**

録画内容に音声を上書き録音できます。

1 録音開始画面を表示する

ムービー撮影後 [サブメニュー] ▶ 「アフレコ」を選び [選択]

2 録音する

[アフレコ] ▶ 録音する

※録音終了後、アフレコが付加された録画内容が自動再生されます。再生中に[ストップ]または を押すと、再生を終了することができます。

3 保存する

[保存]

補 足

- 録音中に録音を中止するには[キャンセル]または を押します。
- アフレコを付加し直すには、もう一度サブメニューから「アフレコ」を選択します。

テロップを付加する (ムービー)

録画したムービーにあわせて、最大4つの字幕を表示できます。字幕の表示時間、文字色、背景色を設定できます。また、複数の文字に色をつけたり、リンク（電話番号、メールアドレス、URL）を設定することもできます。

1 テロップの項目を表示する

ムービー撮影後 [ガメニュー] ▶ 「テロップ」を選び [選択]

2 テロップを入力する

「テロップ入力」を選び [選択] ▶ No.を選び [選択] ▶ テロップを入力し [確定] ▶ 他のテロップを入力する ▶ [確定]

※すでに入力しているテロップを選択すると、文字を編集したり、複数の文字に色やリンクを設定することができます。

3 必要に応じて各項目を設定する

■文字を編集するには

「テロップ入力」を選び [選択] ▶ テロップを選び [選択] ▶ 「文字入力」を選び [選択] ▶ 文字を編集し [確定] ▶ [確定]

■複数の文字に色をつけるには

「テロップ入力」を選び [選択] ▶ テロップを選び [選択] ▶ 「文字色」を選び [選択] ▶ 始点を指定し [始点] ▶ 終点を指定し [終点] ▶ [文字色] ▶ [確定] ▶ [確定]

※[文字色]を押すたびに色が変わります。

■リンクを設定するには

文字に電話番号、メールアドレス、URLを関連づけることにより、電話をかけたりEメールを送信したり、情報サイトへ接続することができます。

例) 電話番号を設定する

「テロップ入力」を選び [選択] ▶ テロップを選び [選択] ▶ 「リンク」を選び [選択] ▶ 始点を指定し [始点] ▶ 終点を指定し [終点] ▶ 「Phone to」を選び [選択] ▶ 電話番号を入力し [確定] ▶ [確定]

■表示時間を設定するには

「表示時間」を選び [選択] ▶ 表示時間を入力し [確定]

■テロップ全体の文字色を設定するには

「文字色（共通）」を選び [選択] ▶ [文字色] ▶ [確定]

※[文字色]を押すたびに色が変わります。

■背景色を設定するには

「背景色（共通）」を選び [選択] ▶ [背景色] ▶ [確定]

※[背景色]を押すたびに色が変わります。

■設定したテロップを確認するには

「確認再生」を選び [選択]

4 保存する



補足

- 1つのテロップにつき、全角20文字（半角40文字）まで入力できます。文字入力については、「文字の入力方法」（P.52）をご参照ください。
- 録画時間により、設定できるテロップの数は異なります。
- 文字色と背景色は7種類から選択できます。
- 設定できるリンク先は、1つのテロップにつき1種類です。
- リンクしている文字の編集や削除をした場合、リンクは解除されます。
- すでにリンクを設定している場合、「リンク」を選択したときは設定しているリンク先の表示になります。変更するときは[変更]を押し、設定し直します。リンクの設定を解除するときは、[リンク解除]を押し直します。
- 表示時間を設定しない場合は、ムービーの録画時間にあわせて自動的に設定されます。
- 個別に文字を指定して色をつけている場合は、テロップ全体の文字色を設定しても個別に指定した文字色が優先されます。

ムービーから静止画を切り出す（ムービー）

録画内容から静止画を切り出して保存します。

1 ムービー再生画面を表示する

ムービー撮影後 [サブメニュー] ▶ 「静止画切り出し」を選び [選択]

2 静止画を切り出す

[再生] ▶ 切り出す画像が表示されたら [一時停止]

3 保存する

[画像保存]

補足

- 切り出して保存した静止画は、「P+ムービーのファイル名」でデータフォルダのグラフィックフォルダに保存されます。

編集を中止する（フォト）

編集する前の画像に戻します。

1 編集を中止する

編集中に [サブメニュー] ▶ 「編集中止」を選び [選択] ▶ 「はい」を選び [選択]

データフォルダ

| | |
|--------------------|-----|
| データフォルダ | 94 |
| 再生する | 95 |
| データを再生する | 95 |
| Myフォトデータを全画面表示するには | 95 |
| データを削除するには | 95 |
| データ再生中のキー操作 | 95 |
| 複数登録のPIM情報を再生する | 96 |
| オートプレイ | 97 |
| プレイリスト | 97 |
| プレイリストに登録する | 97 |
| 再生する | 97 |
| フォトサムネイル表示の設定 | 98 |
| プレイヤーデザインの設定 | 98 |
| 空き容量を確認する | 99 |
| データの詳細情報を表示する | 99 |
| 登録／編集する | 100 |
| データを各機能に登録する | 100 |
| データフォルダにファイルを作成する | 101 |
| PIM情報を作成する | 101 |
| Myボイスを作成する | 101 |
| 編集する | 102 |
| データのタイトルを編集する | 102 |
| GPS情報を付加する | 102 |
| 画像を編集する | 103 |
| トリミングする | 103 |
| 他の編集をするには | 103 |
| ユーザフォルダへ移動する | 104 |
| フォルダ名を変更するには | 104 |

データフォルダ

ダウンロードしたデータやカメラで撮影した画像などは、データフォルダの各フォルダへ保存されます。保存されたデータは、着信音設定や画面設定などに利用することができます。保存できる容量は最大3MB、または最大500件です。

扱えるデータは以下の通りです。

| フォルダ名 | | データの種類 | | |
|----------|------------|----------------------|---------------|--------------------|
| | | アイコン | 種類 | 拡張子 |
| 全データ | | データフォルダ内の全データ | | |
| ユーザーフォルダ | フォルダ1〜7 | 各フォルダから移動されたデータ | | |
| Myデータ | | 自作のムービー・フォト・ボイスの全データ | | |
| Myムービー | 撮影日ごとのフォルダ | | 自作のムービー | amc |
| Myフォト | 撮影日ごとのフォルダ | | 自作の携帯用フォト | jpg |
| | | | 自作のPC用フォト | jpg |
| | | | 自作のJ対応フォト | jpg |
| | | | 自作のau PNGフォト | png |
| Myボイス | | | 自作のボイス | qcp |
| ezmovie | | | ezmovie | amc |
| サウンド | | | EZ「着うた™」 | amc |
| | | | メロディ | pmd mmf |
| | | | アニメ&メロディ | pmd |
| ボイス | | | ボイス | amc qcp |
| グラフィック | | | ピクチャ | bmp jpg png gif |
| | | | アニメ | pmd gif |
| カラオケ | | | テキスト&メロディ | pmd |
| | | | アニメ&テキスト&メロディ | pmd |
| カスタムツール | | | ピクチャフレーム | png |
| | | | ピクチャスタンプ | png |
| PIM情報 | | | アドレス帳 | vcf |
| | | | スケジュール | vcs ics |
| | | | タスクリスト | vcs ics |
| その他 | | | テキスト | pmd |
| | | | アニメ&テキスト | pmd |
| 不明なデータ | | | (上記以外) | — |

※アイコンに「×」がついているデータ（例：）は、再生したり各機能に登録することができません。

再生する

データを再生する

例) Myムービーを再生する

1 フォルダー一覧を表示する

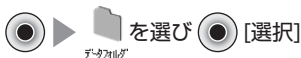

2 Myムービーデータ一覧を表示する



3 再生する

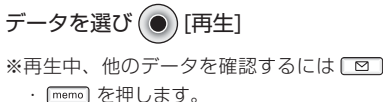

《データ一覧画面》

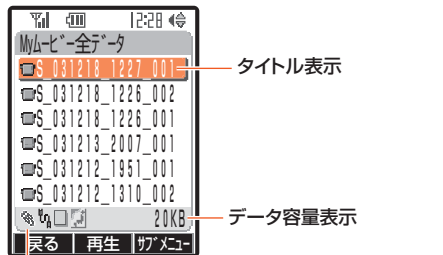

アイコン表示

- ... Eメール添付が可能なデータの場合
- ... Eメール添付が不可能なデータの場合
- ... シリアル転送が可能なデータの場合
- ... シリアル転送が不可能なデータの場合
- ... 各機能には登録されていないデータの場合
- ... 各機能に登録されているデータの場合
- ... GPS情報が付加されているデータの場合

※Myフォトデータ一覧は、サムネイルまたはタイトルで表示することができます。

(フォトサムネイル表示の設定：P.98)

Myフォトデータを全画面表示するには

Myフォトデータ一覧を表示する▶データを選び
[F10] [サフメニュー]▶「全画面表示」を選び [選択]

データを削除するには

「データの削除／消去／初期化」(P.37)をご参照ください。

データ再生中のキー操作





データ再生中に以下の操作をすることができます。
※データの種類により、動作しない場合があります。

<メロディ/アニメ&メロディ/テキスト&メロディ/アニメ&テキスト&メロディの場合>

| キー操作 | 機能 |
|----------|--|
| (1秒以上押し) | 早送りします。 |
| (1秒以上押し) | 巻戻します。 |
| | 音量を調節します。 |
| | 一時停止／再開します。 |
| | 頭出しします。 |
| | 次のデータを再生します。 |
| | 画面下部のタイトル表示位置に、演奏時間や再生残時間などを表示します。(押すたびに表示が切り替わります。) |
| | テンポを遅くします。 |
| | テンポを速くします。 |
| | 音程を低くします。 |
| | 音程を高くします。 |

※再生中にサブメニューから「操作ガイド」を選択すると、利用できる操作を画面で確認することができます。



<Myムービー/ezmovie/EZ「着うた™」/ボイス
(拡張子がamc) の場合>

| キー操作 | 機能 |
|---|--------------|
|  (1秒以上押す) | 早送りします。 |
|  | 音量を調節します。 |
|  | 一時停止/再開します。 |
|  | 頭出しします。 |
|  | 次のデータを再生します。 |

※Myムービー/ezmovieの場合は、一時停止中に  を押すとコマ送りができます。また**【保存】**を押すと、静止画像を切り出して保存することができます。

※Myムービー/ezmovieの場合は、 を1秒以上押すことで頭出しができます。

<Myボイス/ボイス(拡張子がqcp) の場合>

| キー操作 | 機能 |
|---|--------------|
|  | 音量を調節します。 |
|  | 頭出しします。 |
|  | 次のデータを再生します。 |



補足

- ピクチャを再生する場合、画像サイズが大きいときは  でスクロールすることができます。
- データサイズ・形式により、再生できない場合があります。
- 他の携帯電話から受信したムービーを再生する場合は、データサイズにより正常に再生されないことがあります。
- データの有無にかかわらず、「全データ」、「ユーザーフォルダ」、「Myデータ」のフォルダは常に表示されます。
- GPS情報が付加されているフォト再生中に地図を表示するには**【地図】**を押します。ムービー再生中に地図を表示するには、サブメニューから「地図表示」を選択します。
- ムービーにリンク先(電話番号、Eメールアドレス、URL)が設定されている場合は、ムービーから電話をかけたり、Eメールを送信したり、情報サイトへ接続することができます。リンク先に接続するには、再生中に**【ソク】**を押します。



補足

- ダウンロードしたムービーによっては、著作権保護により、再生回数/再生期限/再生期間が制限されているデータがあります。再生可能な回数/期限/期間を超過したデータは再生できません(途中終了した再生は回数に含まれません)。制限のあるデータを再生するときは、再生可能な回数/期限/期間が表示されます。
- ムービーの再生期限と再生期間のチェックは、受信電波のCDMA標準時計情報によって行なわれます。INFOBARの電源を入れた後に一度もサービスエリア内に入らなかった場合、再生期限と再生期間に制限のあるデータは再生できません。その場合は、一度圏内に移動する旨のメッセージが表示されます。

複数登録のPIM情報を再生する

アドレス帳、スケジュール、タスクリストは、1つのファイルに複数のデータが登録されている場合があります。

例) アドレス帳を再生する

1 フォルダー一覧を表示する

  を選び  **【選択】**

データフォルダ

2 PIM情報データ一覧を表示する

「PIM情報」を選び  **【選択】**

※アイコンの隣に登録件数が表示されています。

3 名前(電話番号)一覧を表示する

データを選び  **【再生】**

※登録が1件の場合は、アドレス帳の詳細が表示されます。

4 アドレス帳の詳細を表示する

アドレス帳を選び  **【選択】**



補足

- 1つのファイルに複数のデータが登録されている場合は、最初の10件しか表示されません。

オートプレイ

Myフォト／サウンド（EZ「着うた™」を除く）／カラオケのフォルダに保存されているデータを連続再生することができます。

1 フォルダー一覧を表示する

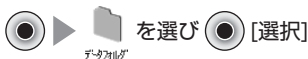

データフォルダ

2 連続再生する

連続再生するフォルダを選び

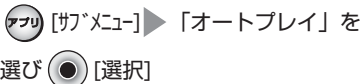

選び [選択]

プレイリスト

プレイリストに登録したデータを連続再生することができます。MPEG形式（拡張子がamc）のMyムービー／ezmovie／EZ「着うた™」／ボイスを10件まで登録することができます。

プレイリストに登録する

1 フォルダー一覧を表示する

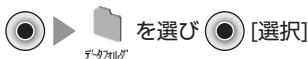

データフォルダ

2 プレイリストの項目を表示する

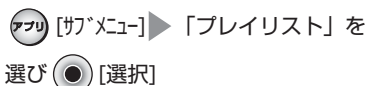

選び [選択]

3 リストを編集する

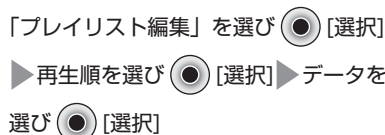

※指定したデータを取り消すときは、[解除]を押します。

4 登録する



補足

- 再生回数／再生期限／再生期間が制限されているデータは登録できません。

再生する

1 フォルダー一覧を表示する

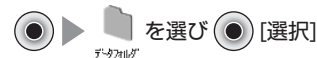

データフォルダ

2 プレイリストの項目を表示する

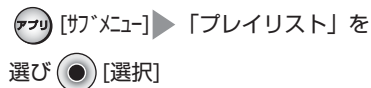

選び [選択]

3 連続再生する



フォトサムネイル表示の設定

お買い上げ時 ON

Myフォトフォルダのデータを1画面に4枚ずつサムネイル表示することができます。

1 フォルダー一覧を表示する

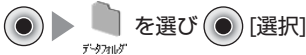

2 フォトサムネイル表示設定の項目を表示する

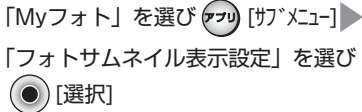

3 設定する

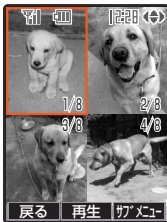

「ON」に設定した場合



「OFF」に設定した場合

補足

- フォトサムネイル表示設定は、カメラからのフォト再生時にも適用されます。

プレイヤーデザインの設定

お買い上げ時 白

Myムービーやezmovie再生中の背景を設定します。

1 フォルダー一覧を表示する



2 プレイヤーデザインを設定する

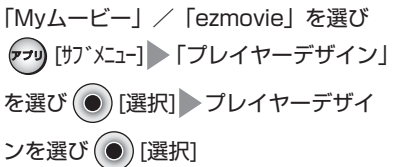

※選択したプレイヤーデザインが表示されま
す。他のプレイヤーデザインに切り替える
には、[次]または  を押します。

3 確定する



補足

- プレイヤーデザインの設定は、カメラ (P.72) からのムービー起動時、からくり時計 (P.223) 動作時にも適用されます。
- プレイヤーデザインは、白、黒、グレーの3種類から選択できます。

補足

- フォトサムネイル表示設定は、カメラからのフォト再生時にも適用されます。

空き容量を確認する

データフォルダの空き容量を確認します。

1 フォルダー一覧を表示する



2 空き容量を確認する

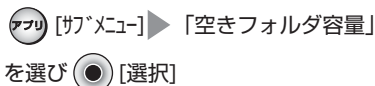

データの詳細情報を表示する

1 データ一覧を表示する



2 詳細情報を表示する

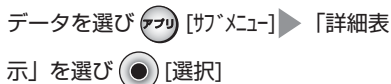

《詳細情報の項目》

- ・データタイトル
- ・データ種別
- ・撮影日時
Myフォト/Myムービーを撮影した日時が表示されます。
- ・登録状況
各機能へ登録した場合、機能名が表示されます。
- ・GPS情報
GPS情報が付加されている場合は「あり」および精度（確認レベル）が表示されます。タイトル情報がある場合はあわせて表示されます。
- ・ファイル名
拡張子を含んだファイル名が表示されます。
- ・ファイルサイズ
- ・保存日時
データフォルダへ保存した日時が表示されます。
- ・Eメール添付
Eメールの添付データとして送信できる場合は「○」、送信できない場合は「×」と表示されます。
- ・シリアル転送
データ転送できるデータの場合は「○」、転送できない場合は「×」が表示されます。

ムービーのみ表示される項目

【情報】を押すと表示することができます。

- ・著作権保護情報
著作権保護情報（再生可能回数/再生可能期限/再生可能期間）が表示されます。
- ・編集可否
テロップやGPS情報などの編集ができる場合は「○」、編集できない場合は「×」が表示されます。
- ・再生時間
ムービーの再生時間が表示されます。
- ・販売元
- ・権利者

補足

- データの種類により、表示されない項目があります。
- メロディなど選択したデータにより、画面下部に「情報」と表示される場合があります。その場合、【情報】を押すとアーティスト名や作詞・作曲者名などを確認することができます。

登録／編集する

データフォルダからメロディや画像などを各機能に登録したり、画像を編集することができます。

データを各機能に登録する

データフォルダ内のデータを各機能に登録します。

例) サウンドデータを着信音に登録する

1 サウンドデータ一覧を表示する

 を選び [選択] ▶
「サウンド」を選び [選択]

2 登録先を表示する

登録するデータを選び [アプリ] [サマニユ] ▶
「登録」を選び [選択]

3 登録する













「着信音」を選び [選択] ▶ 着信音の
種類を選び [選択]

補 足

- データの種類により、登録先が異なります。また、カラオケ／カスタムツール／その他／不明なデータのフォルダに保存されているデータは登録できません。
- 時刻アラーム設定やスケジュールアラームを設定していない場合、アラーム音には登録できません。
- 複数登録のPIM情報を登録する場合は、1件ずつ個別に登録します。
- ダウンロードした着信音や壁紙などの専用データは、登録先が制限される場合があります。専用データの種別については、「データの詳細情報を表示する」(P.99) をご参照ください。
- 効果設定のからくり時計にピクチャを登録した場合、からくり動作のメロディは固定のメロディになります。メロディを登録した場合は、からくり動作の画像が固定の画像になります。
- アクセス制限 (P.208) を設定している場合は、ロックNo.の入力が必要です。

《利用可能な登録先》

※ データの種類により、登録できない場合があります。

| データ | 登録先 |
|---|---|
|  Myムービー | 着信音 指定着信音 (アドレス帳) グループ 着信音 (アドレス帳) 効果設定 |
|  ezmovie | 画像＋音声データ: 着信音 指定着信音 (アドレス帳) グループ 着信音 (アドレス帳) 効果設定 画像のみデータ: 画面設定 |
|  Myフォト | 効果設定 |
|  ピクチャ | 画面設定 指定画像 (プロフィール/アドレス帳/グループ) |
|  Myボイス | 着信音 |
|  ボイス | 指定着信音 (アドレス帳) グループ 着信音 (アドレス帳) |
|  EZ「着うた™」 | アラーム音 |
|  メロディ | 効果設定 |
|  アニメ&メロディ | |
|  アニメ | 画面設定 |
|  アドレス帳 | アドレス帳 |
|  スケジュール | スケジュール |
|  タスクリスト | タスクリスト |

データフォルダにファイルを作成する

PIM情報を作成する

アドレス帳 (P.64)、スケジュール (P.181)、タスクリスト (P.181) の登録内容をデータフォルダに作成 (コピー) します。1つのファイルには、同じ種類のデータを10件、またはデータ容量100KBまで登録することができます。

例) 複数のアドレス帳データをコピーする

1 アドレス帳の名前一覧を表示する



2 コピー方法を表示する

[サマニュー] ▶ 「データフォルダへコピー」を選び [選択]

3 コピー方法を選択する

「選択コピー」を選び [選択]

4 コピーする

コピーするアドレス帳を選び [選択]
▶ [北°-]

※データ選択中に指定したデータを取り消すときは[解除]を押します。

Myボイスを作成する

自分の声を最大10秒間録音できます。

1 録音開始画面を表示する

▶ 「マイボイス録音」を選び
 [選択]

2 録音する

[開始] ▶ 終了するには [終了]
※10秒を超えたときは、自動的に終了します。

3 保存する

「データフォルダへ保存」を選び
 [選択] ▶ 「はい」を選び
 [選択]

※録音内容を確認するときは「再生」、録音し直すときは「とりなおす」を選択します。

補 足

- データフォルダの容量や登録件数が一杯の場合は、データフォルダからデータ削除の実行を確認するメッセージが表示されます。削除するときは、「データの削除／消去／初期化」(P.37) の選択削除をご参照ください。
- 保存したMyボイスのファイル名の意味は以下の通りです。
ファイル名: YYMMDD_hhmmXXX
(Y:年、M:月、D:日、h:時、m:分、X:通しNo.)
- アクセス制限 (P.208) を設定している場合は、ロックNo.の入力が必要です。



編集する

データのタイトルを編集する

1 データ一覧を表示する

  を選び  [選択] ▶
データフォルダ
 フォルダを選び  [選択]

2 編集画面を表示する

編集するデータを選び  [アプリ] [サブメニュー] ▶
 「タイトル編集」を選び  [選択]

3 編集する

タイトルを入力し  [確定]

補足

●すでにあるデータと同じタイトルには編集できません。また、下記の半角記号は登録できません。

| | | | | | | | | | | | |
|--|---|---|---|---|---|---|---|---|---|--|--|
| | / | : | ? | ※ | . | : | < | > | ¥ | | |
|--|---|---|---|---|---|---|---|---|---|--|--|

●タイトルは、全角20文字（半角40文字）まで入力できます。文字入力については、「文字の入力方法」(P.52) をご参照ください。

GPS情報を付加する

データにGPS情報を付加することができます。付加できるデータは、JPEG (.jpg) 形式のMyフォト、MPEG (.amc) 形式のMyムービーです。

1 データ一覧を表示する

  を選び  [選択] ▶
データフォルダ
 フォルダを選び  [選択]

2 GPS情報の項目を表示する

付加するデータを選び  [サブメニュー] ▶
 「GPS情報」を選び  [選択]

3 GPS情報を呼び出す



■GPS情報を取得するには
 「GPS情報を取得」を選び  [選択]

■GPS履歴から呼び出すには
 「GPS履歴から選択」を選び  [選択] ▶履歴を選ぶ

■アドレス帳から呼び出すには
 「アドレス帳から選択」を選び  [選択] ▶アドレス帳を選ぶ

■プロフィールから呼び出すには
 「プロフィールから選択」を選び  [選択]

4 付加する

 [付加] ▶ 「はい」を選び  [選択]

※アドレス帳から呼び出したときは[選択]を押し、「はい」を選択します。

補足

- 手順3の操作でGPS情報を取得したとき、その確認レベルが表示されます (P.167)。地図を表示するには[地図]、再度GPS情報を取得するには[更新]を押します。
- すでにGPS情報が付加されているデータの場合、「GPS情報」の項目を選択したときは付加されているGPS情報の表示になります。GPS情報を削除したり位置情報を更新するときは、サブメニューから項目を選択します。
- データフォルダの容量や登録件数が一杯の場合は、データフォルダからデータ削除の実行を確認するメッセージが表示されます。削除するときは、「データの削除／消去／初期化」(P.37) の選択削除をご参照ください。
- GPS情報について詳しくは、「EZナビ」(P.166) をご参照ください。

画像を編集する

Myムービー、Myフォト、ezmovie、ピクチャのデータを編集することができます。

トリミングする

選択した画像サイズ（横120×縦120、横120×縦160）で画像を切り取ることができます。（静止画のみ）

1 データ一覧を表示する

 ▶  を選び  [選択] ▶
データフォルダ
 フォルダを選び  [選択]

2 トリミングの項目を表示する

データを選び  [サフメニュー] ▶ 「画像変換」を選び  [選択] ▶ 「トリミング」を選び  [選択]



3 トリミングする

画像サイズを選び  [選択] ▶ 保存範囲を指定する

4 保存する

 [保存]

他の編集をするには

データ一覧を表示する ▶ データを選び  [サフメニュー] ▶ 「画像編集」／「画像変換」／「ムービー編集」を選び  [選択] ▶ 編集する ▶ 保存する

※編集方法については、「カメラ」(P.72)をご参照ください。

補足

- 著作権ありのデータや画像サイズが横132×縦176ドットを超えるデータ、画像を回転して保存したデータは編集できません。またデータの種類により、編集できる項目は制限されます。
- 編集したデータは、「編集前のタイトル+通しNo.」の別タイトルで保存されます。また、先頭のアイコンがP.94のデータ種類一覧にあったアイコンにかわります（PNG形式の画像を編集して保存した場合のアイコンは  になります）。
- データフォルダの容量や登録件数が一杯の場合は、データフォルダからデータ削除の実行を確認するメッセージが表示されます。削除するときは、「データの削除／消去／初期化」(P.37)の選択削除をご参照ください。

ユーザフォルダへ移動する

各フォルダに保存されているデータをユーザーフォルダを使って整理することができます。

例) 複数のデータをユーザフォルダへ移動する

1 データ一覧を表示する

 ▶  を選び  [選択] ▶
データフォルダ
 フォルダを選び  [選択]

2 移動の項目を表示する



 [サブメニュー] ▶ 「移動」を選び
 [選択]

3 データを選択する



「選択移動」を選び  [選択] ▶ 移動するデータを選び  [選択]

※一度に20件まで選択できます。指定したデータを取り消すときは[解除]を押します。

4 移動する

 [移動] ▶ 移動先のフォルダを選び
 [選択] ▶ 「はい」を選び
 [選択]

フォルダ名を変更するには

ユーザーフォルダ一覧を表示する ▶ 変更するフォルダを選び  [サブメニュー] ▶ 「フォルダ名編集」を選び
 [選択] ▶ フォルダ名を入力し  [確定]

補 足

- 1件移動する場合は、あらかじめデータ一覧から移動するデータを選んでおきます。
 - ユーザフォルダへ移動したデータを元のフォルダへ戻す場合は、データ一覧表示中にサブメニューから「元フォルダへ戻す」を選択します。
 - すでにあるフォルダと同じ名称には変更できません。また、下記の半角記号は登録できません。
- | | | | | | | | | | | | |
|---|---|---|---|---|---|---|---|---|---|--|---|
| . | / | : | ? | * | . | . | < | > | ¥ | | ' |
|---|---|---|---|---|---|---|---|---|---|--|---|
- フォルダ名は、全角6文字（半角12文字）まで入力できます。文字入力については、「文字の入力方法」(P.52)をご参照ください。

| | |
|--|-----|
| Eメールについて | 106 |
| Eメールではこんなことができます | 106 |
| Eメールメニューを表示する | 106 |
| Eメール設定 | 107 |
| 自動受信設定 | 107 |
| メール受信方法 | 107 |
| 添付自動受信設定 | 108 |
| 添付クイック再生設定 | 109 |
| フォルダ設定 | 109 |
| 返信先アドレス設定 | 109 |
| 差出人名称設定 | 110 |
| 冒頭文設定 | 110 |
| 署名設定 | 110 |
| 返信メッセージ設定 | 111 |
| 送信グループ設定 | 111 |
| あの一ひとメール設定 | 112 |
| 送信履歴削除 | 112 |
| その他の設定をする | 112 |
| Eメールアドレスを変更する | 112 |
| 自動転送先を設定する | 113 |
| メールフィルターを設定する | 114 |
| 未承諾広告フィルターを設定する | 114 |
| アドレスフィルター (全受信) を設定する | 115 |
| アドレスフィルター (指定受信設定) を設定する | 115 |
| アドレスフィルター (指定拒否設定) を設定する | 116 |
| その他の設定を確認する | 117 |
| auのメルマガサービスを設定する | 117 |
| Eメールの設定を確認する | 117 |
| Eメールを作成する | 118 |
| Eメールを作成して送信する | 118 |
| 文中のEメールアドレスに Eメールを送信する | 120 |
| 送受信Eメール/受信Cメールの 本文からEメールを作成する | 120 |
| 他の機能からEメールを作成する | 120 |
| アドレス帳からEメールを作成する | 120 |
| 撮影/録音したデータを添付データ としてEメールを作成する | 121 |
| Eメールを受信する | 122 |
| 受信したEメールを確認する | 122 |
| サーバへ新着メールの問い合わせをする | 123 |
| 送信ボックス/受信ボックス | 124 |
| 送信ボックス/受信ボックスの Eメールを確認する | 124 |
| 送信ボックスのEメールを編集する | 125 |
| 受信したメールに返信する | 126 |

| | |
|-------------------------------------|-----|
| 受信したメールを転送する | 126 |
| 受信メールの振り分け条件を登録する | 127 |
| メールを別のフォルダに移動する | 128 |
| 送信/受信メールを保護する | 128 |
| 送信/受信メール一覧の 表示行数を変更する | 129 |
| 送信/受信メールを並べ替える | 129 |
| メールの内容をコピーする | 130 |
| 受信したメールを拒否リストに登録する | 130 |
| Cメールについて | 131 |
| Cメールではこんなことができます | 131 |
| Cメールメニューを表示する | 131 |
| Cメール設定 | 132 |
| 署名 | 132 |
| 蓄積機能 | 132 |
| おしゃべり中パイプ | 133 |
| おしゃべり表示 | 133 |
| 受信フィルター | 134 |
| Cメールを使う | 135 |
| Cメールを作成して送信する | 135 |
| 送信ボックス | 136 |
| 送信ボックスのCメールを確認する | 137 |
| 送信ボックスのCメールを編集/送信する | 137 |
| Cメールを受信する | 138 |
| Cメールを受信すると | 138 |
| 受信したCメールを確認する | 138 |
| 受信ボックス | 139 |
| 受信ボックスのCメールを確認する | 139 |
| 受信ボックスのCメールを編集する | 140 |
| 受信したメールに返信する | 140 |
| おしゃべりモード | 141 |
| おしゃべりモードで送信する (ファーストメール送信) | 141 |
| おしゃべりモードのメールに返信する | 141 |
| おしゃべり履歴 | 142 |
| おしゃべり履歴を確認する | 143 |
| メールを保護/保護解除する | 143 |

Eメールについて

※Eメールのご利用には、EZweb（インターネット）ご利用のお申し込みが必要です。ご購入時お申し込みにならなかった方は、auお客様センターまたはauショップ等にお問い合わせください。また、ご利用になる前には、必ずEメール・EZwebの初期設定（P.29）を行なってください。

Eメールではこんなことができます

- 全角5000文字（半角10000文字）まで送受信ができます。
- 一度に5件までの宛先（Cc/Bcc含む）に送信できます。
- 添付データの送受信ができます。（P.118、123）
- CcやBccでの送信ができます。（P.119）
- 特定のメールだけを受信、または受信拒否することができます。（メールフィルター：P.114）
- 受信方法を「全受信」「指定全受信」「差出人件名受信」「指定差出人件名受信」から選択することができます。（P.107）
- 電波の届かない所にいるときや電源を切っているときも、お客様に代わってEメールをお預かりします。お預かりしたEメールはメールサーバ蓄積後、すぐにINFOBARに配信されます。Eメールが配信されなかった場合は、通話終了後などにメールサーバからINFOBARに配信されます。

Eメールメニューを表示する

1 待受中に

Eメールメニュー

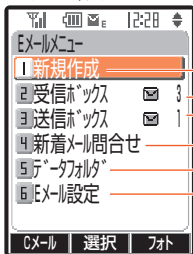

Eメールを作成し、送信や保存をします。（P.118）

受信したEメールを保存します。（P.124）

※未読および本文未受信メールがあるときは、 と保存件数が表示されます。

送信したEメールを保存します。（P.124）

※未送信および送信失敗メールがあるときは、 と保存件数が表示されます。

新着Eメールの問い合わせをします。（P.123）

データフォルダを表示します。（P.94）

Eメールに関する設定をします。（P.107）

補 足

- Cメールメニュー表示中（P.131）に[EX-ll]や  を押すことでも、Eメールメニューを表示することができます。
- メインメニュー画面（P.38）からEメールを起動することもできます。
- Eメール設定やEメール作成時の文字入力については、「文字の入力方法」（P.52）をご参照ください。
- Eメールの料金とは、Eメール送受信にかかる通信料（パケット方式）です。（データ量に応じてかわります）
- アクセス制限（P.208）を設定している場合は、ロックNoの入力が必要です。

Eメール設定

Eメールに関する設定をします。

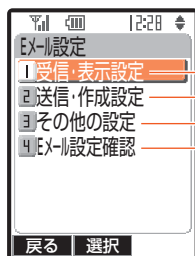

1 受信・表示設定 Eメールの受信や表示に関する設定をします。(P.107~109)

2 送信・作成設定 Eメールの送信や作成に関する設定をします。(P.109~112)

3 その他の設定 EZサーバに接続してEメールアドレスを変更したり、メールフィルターなどを設定します。(P.112~117)

4 Eメール設定確認 Eメール設定の内容を一覧表示します。(P.117)

自動受信設定

お買い上げ時 ON

メールの自動受信を設定します。
「ON」に設定した場合、メール受信方法(右記)の設定に従いメールを受信します。
「OFF」に設定した場合は、サーバにメールが届いたことをお知らせ音とメールアイコンでお知らせします。メールを受信するには、「新着メール問合せ」(P.123)を行なってください。

1 Eメール設定メニューを表示する

- ▶ 「Eメール設定」を選び
- [選択]

2 自動受信設定の項目を表示する

- 「受信・表示設定」を選び [選択] ▶
- 「自動受信設定」を選び [選択]

3 設定する

- 「ON」を選び [選択]

メール受信方法

お買い上げ時 全受信

メールの受信方法を設定します。

- ・全受信：
メールの内容をすべて受信します。
- ・指定全受信：
アドレス帳に登録しているメールアドレスと指定したメールアドレスから送信されたメールは全受信し、それ以外のメールは差出人名と件名のみ受信します。
※10件までのメールアドレスを個別指定アドレスとして登録できます。
- ・差出人件名受信：
差出人名と件名のみ受信します。
- ・指定差出人件名受信：
指定したメールアドレスまたは件名に指定した文字を含むメールは差出人名と件名のみ受信し、それ以外のメールは全受信します。
※10件までのメールアドレスまたは件名を指定条件として登録できます。

1 Eメール設定メニューを表示する

- ▶ 「Eメール設定」を選び
- [選択]

2 メール受信方法の項目を表示する

- 「受信・表示設定」を選び [選択] ▶
- 「メール受信方法」を選び [選択]

3 設定する

- 全受信に設定するには
「全受信」を選び [選択]
- 指定全受信に設定するには
「指定全受信」を選び [詳細]▶
登録No.を選び [編集]▶アドレス
を入力し [確定]▶ [確定]
▶ [選択]
- 差出人件名受信に設定するには
「差出人件名受信」を選び
 [選択]
- 指定差出人件名受信に設定するには
「指定差出人件名受信」を選び
 [詳細]▶登録No.を選び
 [編集]▶指定条件を選び
 [選択]▶条件を入力し
 [確定]▶ [確定]▶
 [選択]

指定アドレスおよび指定条件を削除するには

「データの削除／消去／初期化」(P.37)をご参照ください。



補 足

- 指定全受信の個別指定アドレスには、アドレス帳に登録しているアドレスは登録できません。
- 個別指定アドレスおよび差出人アドレスは半角英数64文字、件名は全角10文字（半角20文字）まで入力できます。

添付自動受信設定

お買い上げ時 ON：動画（ムービー）30KB、
音声／静止画（フォト）20KB

受信メールに添付データがある場合、本文と同時に添付データを受信します。データの種類やサイズを指定して受信できます。

1 Eメール設定メニューを表示する

[選択]▶「Eメール設定」を選び
 [選択]

2 添付自動受信設定の項目を表示する

「受信・表示設定」を選び [選択]▶
「添付自動受信設定」を選び [選択]

3 設定する

「ON」を選び [選択]

- データの種類やサイズを設定するには
「ON」を選び [詳細]▶データの
種類を選び [選択]▶「ON」を
選び [選択]▶受信サイズを入力
し [確定]



補 足

- 設定できる受信サイズは、動画（ムービー）／音声／静止画（フォト）共に137KBまでです。
- 添付自動受信を「OFF」に設定した場合、添付データは自動受信されません。このときは「未受信の添付データを受信するには」(P.123)をご参照ください。

添付クイック再生設定

お買い上げ時 ON

受信したメールに添付データがある場合、本文を表示する前に添付データを再生します。

1 Eメール設定メニューを表示する

 ▶ 「Eメール設定」を選び
 [選択]

2 添付クイック再生設定の項目を表示する

「受信・表示設定」を選び [選択] ▶
 「添付クイック再生設定」を選び
 [選択]

3 設定する

「ON」を選び [選択]

フォルダ設定

お買い上げ時 ON

受信ボックスのメールをフォルダごとに表示することができます。

1 Eメール設定メニューを表示する

 ▶ 「Eメール設定」を選び
 [選択]

2 フォルダ設定の項目を表示する

「受信・表示設定」を選び [選択] ▶
 「フォルダ設定」を選び [選択]

3 設定する

「ON」を選び [選択]

< 「ON」の場合 >

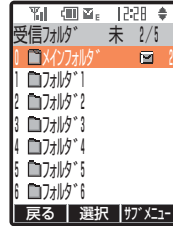

受信したメールをフォルダごとに振り分けすることができます。
 メール振り分け方については、P.127をご参照ください。

< 「OFF」の場合 >

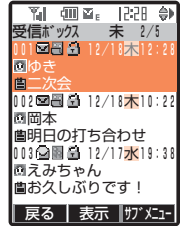

すべての受信メールが一覧表示されます。

返信先アドレス設定

お買い上げ時 OFF

Eメールを送信した相手から返信してもらったときの返信先アドレスを設定します。「初期設定」(P.29) または 「Eメールアドレスの変更」(P.112) で設定したアドレス以外のアドレスに返信してもらいたい場合に設定します。

1 Eメール設定メニューを表示する

 ▶ 「Eメール設定」を選び
 [選択]

2 返信先アドレス設定の項目を表示する

「送信・作成設定」を選び [選択] ▶
 「返信先アドレス設定」を選び [選択]

3 設定する

「ON」を選び [選択] ▶ アドレスを入力し [確定]

補 足

- 返信先アドレスは、半角英数64文字まで入力できます。

差出人名称設定

お買い上げ時 OFF

相手の受信メールに表示される差出人名を設定します。

1 Eメール設定メニューを表示する

 ▶ 「Eメール設定」を選び
 [選択]

2 差出人名称設定の項目を表示する

「送信・作成設定」を選び [選択] ▶
「差出人名称設定」を選び [選択]

3 設定する

「ON」を選び [選択] ▶ 差出人名を
入力し [確定]



補 足

- 差出人名は、全角10文字（半角20文字）まで入力できます。

冒頭文設定

お買い上げ時 OFF

送信メール本文の冒頭に付加する文章を設定します。

1 Eメール設定メニューを表示する

 ▶ 「Eメール設定」を選び
 [選択]

2 冒頭文設定の項目を表示する

「送信・作成設定」を選び [選択] ▶
「冒頭文設定」を選び [選択]

3 設定する

「ON」を選び [選択] ▶ 冒頭文を
入力し [確定]



補 足

- 冒頭文は、全角128文字（半角256文字）まで入力できます。
- 冒頭文もメール本文の文字数にカウントされ、本文入力の際に編集／削除ができます。
- 登録した冒頭文は、冒頭文設定を「OFF」にしても、メール本文入力中に文字入力サブメニューから呼び出すことができます。

署名設定

お買い上げ時 OFF

送信メール本文の最後に付加する名前や文章を設定します。

1 Eメール設定メニューを表示する

 ▶ 「Eメール設定」を選び
 [選択]

2 署名設定の項目を表示する

「送信・作成設定」を選び [選択] ▶
「署名設定」を選び [選択]

3 設定する

「ON」を選び [選択] ▶ 署名を入力
し [確定]



補 足

- 署名は、全角128文字（半角256文字）まで入力できます。
- 署名もメール本文の文字数にカウントされ、本文入力の際に編集／削除ができます。
- 登録した署名は、署名設定を「OFF」にしているも、メール本文入力中に文字入力サブメニューから呼び出すことができます。

返信メッセージ設定

お買い上げ時 引用する

受信メールの本文を引用して返信することができます。

1 Eメール設定メニューを表示する

 ▶ 「Eメール設定」を選び
 [選択]

2 返信メッセージ設定の項目を表示する

「送信・作成設定」を選び [選択] ▶
 「返信メッセージ設定」を選び [選択]

3 設定する

「引用しない」を選び [選択]

送信グループ設定

複数の宛先を送信グループとして設定しておく
 と、同じメールを設定した宛先すべてに送信
 することができます。また、設定したグループに
 名前を付けることもできます。

送信グループは10グループまで設定でき、
 1つのグループにメールアドレスを10件まで
 登録できますが、迷惑メール対策実施により、
 1つのグループに6件以上登録し送信操作を
 するとエラーメッセージが表示され、送信でき
 ません。

1 Eメール設定メニューを表示する

 ▶ 「Eメール設定」を選び
 [選択]

2 送信グループ一覧を表示する

「送信・作成設定」を選び [選択] ▶
 「送信グループ設定」を選び [選択]

3 メンバー一覧を表示する

グループNo.を選び [選択]

4 アドレスを入力する

登録No.を選び [編集] ▶ アドレス
 を入力し [確定]

5 設定する

[確定]

グループ名を変更するには

グループ名を全角5文字（半角10文字）以内で変更
 することができます。

送信グループ一覧を表示する ▶  [サブメニュー] ▶

「グループ名編集」を選び [選択] ▶ グループ名を
 入力し [確定]

メンバーおよびグループを削除するには

「データの削除／消去／初期化」(P.37) をご参照く
 ださい。

あのひとメール設定

お買い上げ時 OFF

あのひとメール（P.121）で送信する際の宛先を設定します。

1 Eメール設定メニューを表示する

 ▶ 「Eメール設定」を選び
 [選択]

2 あのひとメール設定の項目を表示する

「送信・作成設定」を選び [選択] ▶
 「あのひとメール設定」を選び [選択]

3 設定する

「ON」を選び [選択] ▶ Eメールアドレスを入力し [確定]

送信履歴削除

Eメールの送信履歴を削除します。

1 Eメール設定メニューを表示する

 ▶ 「Eメール設定」を選び
 [選択]

2 送信履歴一覧を表示する

「送信・作成設定」を選び [選択] ▶
 「送信履歴削除」を選び [選択]

3 削除する

■ 1件削除するには
 削除する履歴を選び  [サブメニュー]
 ▶ 「1件削除」を選び [選択] ▶
 「はい」を選び [選択]

■ 全件削除するには

 [サブメニュー] ▶ 「全件削除」を選び [選択] ▶ ロックNo.を入力する ▶ 「はい」を選び [選択]

その他の設定をする

サーバに接続してEZブラウザを起動し、「Eメールアドレスの変更」「自動転送先」「メールフィルター」「auのメルマガサービス設定」の設定を行なうことができます。

補 足

- 操作を行なう場合、暗証番号が必要になりますので、お忘れになりませんようご注意ください。（P.26）
- 暗証番号を1日に3回間違えると、翌日まで設定操作はできません。
- EZweb契約初日は、暗証番号による認証は必要ありません。
- auのメルマガサービス設定の操作時に暗証番号による認証は必要ありません。
- 「その他の設定」はサーバに接続して行ないます。接続中は画面左上に  が表示されます。

Eメールアドレスを変更する

1 Eメール設定メニューを表示する

 ▶ 「Eメール設定」を選び
 [選択]

2 設定画面を表示する

「その他の設定」を選び [選択] ▶
 「Eメールアドレスの変更」を選び
 [OK] ▶ 暗証番号を入力し
 [確定] ▶ [OK] ▶ 「承諾する」を選び [OK]

3 Eメールアドレスを入力する

入力ボックスを選び [入力] ▶

Eメールアドレスを入力し [確定]

4 登録する

「送信」を選び [OK] ▶ 「OK」を

選び [OK] ▶ [OK]



補 足

- Eメールアドレスを変更すると、変更前のアドレスに戻すことはできませんのでご注意ください。また、変更直後はしばらくの間メールを受信できないことがありますのであらかじめご了承ください。
- Eメールアドレスは1日3回まで変更できます。Eメールアドレスの変更ができない期間に操作を行なうと、Eメールアドレスの変更が禁止されている旨のメッセージが表示されます。
- Eメールアドレスは、半角英数小文字と「-」（ハイフン）、「.」（ピリオド）を含めて20文字まで入力できます。ただし、「.」を連続して使用したり、最初と最後に使用することはできません。また、最初に数字の「0」を使用することもできません。

Eメールアドレス

例：△△△@ezweb.ne.jp

変更できます ドメイン

- 使用できない文字が含まれている場合はエラーメッセージが表示されますので再入力してください。
- 入力したEメールアドレスがすでに使用されている場合は、他のEメールアドレスを入力する旨のメッセージが表示されますので再入力してください。
- Eメールアドレスは以下を考慮すると取得しやすくなります。
 1. 文字と文字の間に「-」、「.」の記号を使う。
 2. 英字と数字を組み合わせる。
 3. できるだけ文字数を多くする。（20文字以内）

自動転送先を設定する

転送先のEメールアドレスを登録しておくことで、受信したEメールを自動的に転送し、パソコンなどの転送先でEメールを見ることができます。自動転送先は2件まで登録できます。

1 Eメール設定メニューを表示する

[Eメール設定] ▶ 「Eメール設定」を選び

[選択]

2 設定画面を表示する

「その他の設定」を選び [選択] ▶

「自動転送先」を選び [OK] ▶ 暗証

番号を入力し [確定] ▶ [OK]

3 アドレスを入力する

入力ボックスを選び [入力] ▶

転送先アドレスを入力し [確定]

4 登録する

「送信」を選び [OK] ▶ 「終了」を

選び [OK]



補 足

- 転送先にお客様のINFOBARのEメールアドレスを設定することはできません。
- 誤ったEメールアドレスを設定すると他の方に迷惑をかける場合がありますので、設定する際には十分ご注意ください。
- 登録エラーの場合、エラー画面が表示されます。
- 登録したEメールアドレスを削除すると、自動転送先が解除されます。

メールフィルターを設定する

メールフィルターには、件名に「未承諾広告※」を含むメールを受信または拒否する「未承諾広告フィルター」と、特定のメールを受信または拒否する「アドレスフィルター」の設定があります。メールフィルターを開始することにより、件名に「未承諾広告※」を含むメールや「なりすましメール」などの迷惑メールを受信拒否することができます。

補 足

- アドレスフィルターの「指定受信設定」と「指定拒否設定」を同時に設定することはできません。
- メールフィルターを設定して受信しなかったメールを再度受信することはできませんので、設定には十分ご注意ください。
- パソコン宛のEメールを転送してINFOBARで受信されている方は、なりすまし規制を「規制しない」に設定してください。「規制する」に設定すると、携帯電話・PHSから送信されたEメールであってもプロバイダなどのメール転送サービスを経由したメールはなりすましメールとして扱われ、受信拒否の対象となります。なお、「規制しない」に設定すると、すべてのなりすましメールを受信することになりますのでご注意ください。
- au.NETから発信されるメールは、なりすましメールの対象となります。受信を行なうにはなりすまし規制を「規制しない」に設定してください。なお、「規制しない」に設定すると、すべてのなりすましメールを受信することになりますのでご注意ください。
- 受信拒否されたEメールはすべて、以下のエラーメッセージと共に送信者へ返送されます。
「次のあて先へのメッセージはエラーのため送信できませんでした。送信先メールアドレスが見つからないか、送信先メールサーバの事由により送信できませんでした。メールアドレスをご確認の上、再送信してください。
Each of the following recipients was rejected by a remote mail server.]

未承諾広告フィルターを設定する

件名に「未承諾広告※」を含むメールを受信拒否します。

1 Eメール設定メニューを表示する

 ▶ 「Eメール設定」を選び
 [選択]

2 設定画面を表示する

「その他の設定」を選び [選択] ▶
「メールフィルター」を選び [OK]
▶ 暗証番号を入力し [確定] ▶
 [OK] ▶ 「未承諾広告フィルター」
を選び [OK]

3 設定する

「設定する」を選び [選択] ▶ 「OK」
を選び [OK] ▶ [OK]

補 足

- 広告メールであるか否かにかかわらず、件名に「未承諾広告※」と記載されたメールが受信拒否の対象となります。
- 未承諾広告※メールとは、受信者の同意なしに一方的に広告・宣伝を行なうために送信されるメールのことです。送信者はメール件名欄の最前部に未承諾広告※と記載することが法律で義務づけられています。未承諾広告※メールの多くは、出会い系サイトへの勧誘やアダルトサイトへの勧誘に代表される迷惑メールが該当します。

アドレスフィルター（全受信）を設定する

アドレスフィルターには、特定のメールのみ受信する「指定受信設定」と特定のメールを受信拒否する「指定拒否設定」があります。すべてのメールを受信する場合は、「全受信」に設定します。また、「なりすまし規制」を設定することで携帯電話・PHSのメールアドレスになりすまして送られてくる「なりすましメール」を受信拒否することができます。

1 Eメール設定メニューを表示する

 ▶ 「Eメール設定」を選び
 [選択]

2 アドレスフィルター設定メニューを表示する

「その他の設定」を選び [選択] ▶
 「メールフィルター」を選び [OK]
 ▶ 暗証番号を入力し [確定] ▶
 [OK] ▶ 「アドレスフィルター」を選び [OK]

3 設定する

「全受信」を選び [選択] ▶ 「規制しない」を選び [選択] ▶ 「送信」を選び [OK] ▶ 「OK」を選び [OK] ▶ 「終了」を選び [OK]



補 足

- 「指定受信」または「指定拒否」から「全受信」に変更すると、登録している内容が削除されます。

アドレスフィルター（指定受信設定）を設定する

Eメールを受信するEメールアドレス、ドメインを指定します。ドメインを一括指定する方法と、個別にEメールアドレスやドメインを指定する方法があります。

1 Eメール設定メニューを表示する

 ▶ 「Eメール設定」を選び
 [選択]

2 アドレスフィルター設定メニューを表示する

「その他の設定」を選び [選択] ▶
 「メールフィルター」を選び [OK]
 ▶ 暗証番号を入力し [確定] ▶
 [OK] ▶ 「アドレスフィルター」を選び [OK]

3 設定画面を表示する

「指定受信設定」を選び [選択] ▶
 「規制しない」を選び [選択] ▶
 「送信」を選び [OK]

4 アドレス／ドメインを設定する

■一括指定するには

指定先を選び [選択]

※「説明」を選択するとインターネット、携帯電話メールの対象ドメインが確認できます。

■個別指定するには

画面をスクロールして入力ボックスを選び [入力] ▶ アドレス／ドメインを入力し [確定]

5 拒否リストを設定する

個別に受信を拒否するアドレスを設定することができます。設定しない場合は、手順6へ進んでください。

画面をスクロールして「拒否リスト設定」を選び [OK] ▶ 入力ボックスを選び [入力] ▶ Eメールアドレスを入力し [確定] ▶ 「OK」を選び [OK]

6 登録する

「登録」を選び [OK] ▶ 「登録」を選び [OK] ▶ 「終了」を選び [OK]



補 足

- 「指定拒否」から「指定受信」に変更すると、「指定拒否」の個別指定先が「指定受信」の拒否リストに自動的に入力されます。
- 個別指定先のドメインが一括指定先（ドメイン）と重複した場合、一括指定先が優先されます。

アドレスフィルター（指定拒否設定）を設定する

いたずらメールなどの迷惑なEメールを受信したくないときに、登録リストにアドレスやドメインを登録することによって、Eメールの受信を拒否することができます。

1 Eメール設定メニューを表示する

▶ 「Eメール設定」を選び [選択]

2 アドレスフィルター設定メニューを表示する

「その他の設定」を選び [選択] ▶ 「メールフィルター」を選び [OK] ▶ 暗証番号を入力し [確定] ▶ [OK] ▶ 「アドレスフィルター」を選び [OK]

3 設定画面を表示する

「指定拒否設定」を選び [選択] ▶ 「規制しない」を選び [選択] ▶ 「送信」を選び [OK]

4 アドレス／ドメインを設定する

入力ボックスを選び [入力] ▶ アドレス／ドメインを入力し [確定]

5 登録する

「登録」を選び [OK] ▶ 「登録」を選び [OK] ▶ 「終了」を選び [OK]



補 足

- 「指定受信」から「指定拒否」に変更すると、拒否リストの内容が「指定拒否」の個別指定先に自動的に入力されます。
- 個別指定先を入力する際、Eメールアドレスとそれに含まれるドメインを同時に登録すると、ドメインが優先されます。

その他の設定を確認する

1 Eメール設定メニューを表示する

-  ▶ 「Eメール設定」を選び
 [選択]

2 設定内容を表示する

- 「その他の設定」を選び [選択] ▶
 「その他の設定の確認」を選び [OK]
 ▶ 暗証番号を入力し [確定] ▶
 [OK]

※設定を変更した場合は、確認画面で「更新」を選び[OK]を押してください。

auのメルマガサービスを設定する

その他の設定メニューから「auのメルマガサービス設定」を選択すると、auからお届けするメールマガジン配信の設定をすることができます。メールマガジンではauからの最新情報やオトクな情報を配信しております。詳細はサイト上にてご確認ください。

Eメールの設定を確認する

「Eメール設定」で設定した内容を一覧表示して確認することができます。

1 Eメール設定メニューを表示する

-  ▶ 「Eメール設定」を選び
 [選択]

2 設定内容を表示する

- 「Eメール設定確認」を選び [選択]

Eメールを作成する

Eメールを作成して送信する

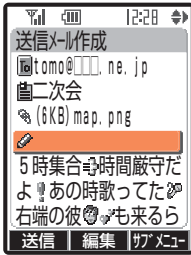

1 送信メール作成画面を表示する

- ▶ 「新規作成」を選び
- [選択]

2 宛先を入力する

- を選び [編集] ▶ [編集]
- ▶ Eメールアドレスを入力し [確定]
- ▶ [確定]

- アドレス帳から個別に入力するには
宛先一覧画面で [サブメニュー] ▶
「アドレス帳呼出」を選び [選択]
▶ 「個別選択」を選び [選択] ▶
宛先を選び [選択]

- アドレス帳のグループを入力するには
宛先一覧画面で [サブメニュー] ▶
「アドレス帳呼出」を選び [選択]
▶ 「グループ選択」を選び [選択]
▶ グループを選び [選択] ▶
 [一括]

- ※ [選択] を押すとグループ内のEメールアドレスを1件ずつ入力できます。
- ※ 6件以上のEメールアドレスを入力して送信操作をすると、エラーメッセージが表示され、送信できません。

- 送信履歴から入力するには
宛先一覧画面で [サブメニュー] ▶
「送信履歴呼出」を選び [選択] ▶
送信履歴を選び [選択]

- 送信グループから入力するには
宛先一覧画面で [サブメニュー] ▶ 「送信グループ呼出」を選び [選択]
▶ 送信グループを選び [選択]

- プロフィールを入力するには
宛先一覧画面で [サブメニュー] ▶ 「プロフィール呼出」を選び [選択]
▶ メールアドレスを選び [選択]

3 件名を入力する

- を選び [編集] ▶ 件名を入力し
- [確定]

4 必要に応じてデータを添付する

- データフォルダのデータを添付するには
 を選び [編集] ▶ [選択]
▶ 「データフォルダ」を選び [選択] ▶ フォルダを選び [選択] ▶ 添付するデータを選び [選択] ▶ [添付] ▶ 「はい」を選び [選択] ▶ [確定]

- ※データ選択中に別のフォルダからデータを選択する場合は、 を押してフォルダ一覧から選択してください。
- ※データ選択中に [確認] を押すと、選択しているデータが再生されます。

■ フォト／ムービーを撮影して添付するには

例) フォトを添付する



■ マイボイスを録音して添付するには



■ プロフィールを添付するには



5 本文を入力する



6 送信する



■ 作成したメールを保存するには

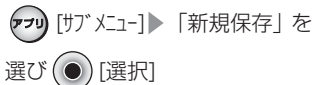

宛先を削除するには

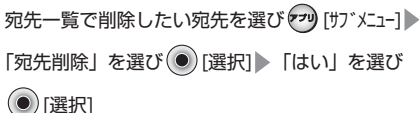

宛先をCc/Bccに変更するには

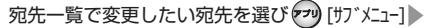

「Ccへ変更」または「Bccへ変更」を選び [選択]

※Ccは、メールを同報する際に使用します。メールの受信者には他の誰宛に同報されているかわかります。Bccもメールを同報する際に使用しますが、メールの受信者には他の誰宛に同報されているかはわかりません。

添付データを変更するには

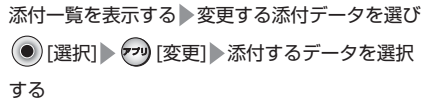

添付データを解除するには

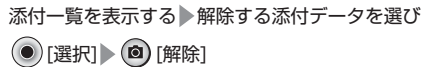

補 足

- 本文、件名に半角カタカナは入力できません。
- (To) を入力しないと送信できません。
- 宛先は5件 (Cc/Bccを含め、1宛先半角英数64文字以内、合計640文字以内) まで入力できます。
- 件名は全角50文字 (半角100文字) まで入力できます。
- 本文は全角5000文字 (半角10000文字) まで入力できます。
- 送信相手がau電話の場合、Eメールアドレスの「@ezweb.ne.jp」を省略して宛先入力できます。
- 送信中に [中止] を押すと送信を中止し、未送信メールとして送信ボックスに保存されます。
- Eメールを送信できなかった場合は「送信できませんでした」と表示され、送信失敗メールとして送信ボックスに保存されます。
- 異なる機種の携帯電話に絵文字を送信した場合、受信側で一部の絵文字が正しく表示されないことがあります。
- データの種類によっては、添付できない場合があります。
- 添付できるデータは最大5件で、合計137KBまでです。



補 足

- 著作権のあるフレームやスタンプを付加したフォト、ムービーは添付できません。
- 撮影したフォト、ムービーおよび録音した音声は、添付後自動的にデータフォルダに保存されます。
- 添付データは、送信時に符号化されて実際より大きなデータとなります。データフォルダで100KBと表示されているものまで添付することができます。100KBのデータが送信時には137KBとなります。

文中のEメールアドレスにEメールを送信する





送受信Eメール／受信Cメール本文中にEメールアドレスが含まれている場合、そのEメールアドレスを宛先としたEメールを作成することができます。また、下記内容にEメールアドレスが含まれている場合も、同様にEメールを作成することができます。

- ・アドレス帳のメモ内容 (P.64)
- ・スケジュールの詳細内容 (P.181)
- ・メモ帳 (P.185)
- ・プロフィールのメモ内容 (P.230)

送受信Eメール／受信Cメールの本文からEメールを作成する

例) Eメールの本文からEメールを作成する

1 受信Eメールを表示する

-  ▶ 「受信ボックス」を選び
-  [選択] ▶ フォルダを選び
-  [選択] ▶ メールを選び  [表示]

2 Eメールアドレスを選択する

本文中のEメールアドレスを選び  [選択]

3 メールを作成する

「Eメール作成」を選び  [選択]

メールの作成については、「Eメールを作成して送信する」(P.118) をご参照ください。

アドレス帳／スケジュール／メモ帳／プロフィールの登録内容からEメールを作成するには

例) アドレス帳のメモ内容から作成する

アドレス帳のメモを表示する (P.67) ▶ Eメールアドレスを選び  [選択] ▶ メールを作成する

他の機能からEメールを作成する

アドレス帳や送信グループからEメールを作成したり、登録しているデータを添付したEメールを作成することができます。

アドレス帳からEメールを作成する

1 アドレス帳の名前一覧を表示する



2 送信先を選択する

送信先を選び  [アプリ] [サブメニュー]

3 メールを作成する

「Eメール新規作成」を選び  [選択]

▶ 「1件を宛先」を選び  [選択] ▶
メールを作成する

速メール

アドレス帳のメモリNo.000~099（Eメールアドレスを登録している場合）の下1桁または下2桁を入力して、Eメールを作成することができます。

待受中に1桁または2桁のNo.を入力し  ▶
メールを作成する

送信グループからEメールを作成する

 ▶ 「Eメール設定」を選び  [選択] ▶

「送信・作成設定」を選び  [選択] ▶ 「送信グループ設定」を選び  [選択] ▶ グループを選び

 [ワ*メニュー] ▶ 「Eメール新規作成」を選び

 [選択] ▶ メールを作成する

撮影／録音したデータを添付データとしてEメールを作成する

例) フォトを撮影後、Eメールに添付する

1 フォトを撮影する (P.74)

2 メールを作成する

 [Eメール] ▶ メールを作成する

あの一とメール

フォト、ムービーを撮影後、あの一とメール設定 (P.112) で登録したEメールアドレスに、撮影した画像を送信することができます。

撮影後  [ワ*メニュー] ▶ 「あの一とメール」を選び

 [選択] ▶ メールを作成する

データフォルダのデータを添付データとしてEメールを作成する

例) データを1件添付したEメールを作成する

データフォルダのフォルダ一覧を表示する (P.95)



▶ フォルダを選び  [選択] ▶ 添付するデータを選び

 [ワ*メニュー] ▶ 「Eメールへ添付」を選び  [選択]

▶ 「1件添付」を選び  [選択] ▶ メールを作成する

プロフィールを添付データとしてEメールを作成する

プロフィールの詳細を表示する (P.231) ▶





 [ワ*メニュー] ▶ 「Eメールへ添付」を選び  [選択]

▶ メールを作成する

アドレス帳／スケジュール／タスクリストを添付データとしてEメールを作成する

例) スケジュールを添付データとして作成する

予定一覧またはスケジュール一覧を表示する (P.182、183) ▶  [ワ*メニュー] ▶ 「Eメールへ添付」を選び

 [選択] ▶ 「選択添付」を選び  [選択] ▶ データを選び  [選択] ▶  [添付] ▶ メールを作成する

補 足

- 著作権のあるデータは添付できません。
- アドレス帳やプロフィールにGPS情報を登録している場合、「GPS情報を引用」を選択すると、GPS情報 (URL) が本文に入力された送信メール作成画面が表示されます。また、撮影したフォトやムービーにGPS情報を付加している場合も、本文にGPS情報 (URL) が入力されます。
- アドレス帳表示中に  を押すことでもEメールを作成することができます。
- アドレス帳／スケジュール／タスクリストは、10件までを1つのデータとして添付することができます。
- 他社の携帯電話に、撮影したフォトやムービーを送ることができる「フォトメール便」を利用することができます。フォトメール便を利用するには、相手のEメールアドレスを以下のように変更してください。

| 相手 | Eメールアドレス | 変更後のアドレス |
|--------------------------|----------------------|------------------------|
| ドコモ | △△△@docomo.ne.jp | △△△@d.nepm.jp |
| ボーダフォン | △△△@□.vodafone.ne.jp | △△△@□.vodafone.nepm.jp |
| ツーカー／ムービーメール 非対応のau電話 | △△△@ezweb.ne.jp | △△△@ezweb.nepm.jp |

※□は相手側の契約地域により異なります。

- フォトメール便について詳しくは、カタログおよびauホームページをご覧ください。

(<http://www.au.kddi.com/>)

Eメールを受信する

Eメールが送られてくると、画面とEメール受信音でお知らせします。受信したEメールは、受信ボックスに保存されます。



受信中はアニメーションと受信中件数/受信する件数が表示されます。



受信が終わると、Eメール受信音が鳴ります。

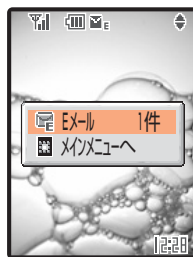

待受画面に戻り、受信件数がポップアップ表示されます。



補足

- メール受信方法 (P.107) の設定内容でメールを受信します。
- HTMLパートを含んだメールは正しく受信できない場合があります。
- 受信した内容によっては、正しく表示されない場合があります。
- メールの受信中に受信ボックスの容量がなくなると、受信日時の古い既読メールを削除して受信します (未読/本文未受信/保護メールは削除されません)。削除できる既読メールがなくなると、受信を中止して不要なメールを削除する旨のメッセージが表示されます。
- メールを受信すると、画面上部にメールアイコンが表示されます。
 - ✉ …本文未受信および未読Eメールがあるとき
 - ✉ (赤色) …新着未受信Eメールがあるとき
- 自動受信設定 (P.107) を「OFF」に設定しているときは、サーバにメールが届いたことをお知らせ音とメールアイコン (赤色) でお知らせします。新着メール問合せ (P.123) でメールを受信してください。
- 受信状況および受信状態により正しく受信されなかった場合でも、通信料がかかる場合があります。
- 添付データの受信に時間がかかる場合があります。また、受信状況によっては添付データが受信できない場合があります。

受信したEメールを確認する

1 Eメールを受信する

- ### 2 フォルダ内メール一覧を表示する
- ポップアップから「Eメール×件」を選び メインフォルダを選び [選択]

3 メールを確認する

新着メールを選び [表示]



補足

- 新着メールがあるフォルダは、青色で表示されます。
- 文字数が多いメールの場合、表示に時間がかかることがあります。
- 本文が全角5000文字を超えるメールを受信すると、サーバで本文超過分が削除され、本文末尾にコメントが付加されます。
- 受信メールの保存件数が多い場合、メールの表示に時間がかかることがあります。



補 足

- フォルダを振り分け登録している場合、受信したEメールはフォルダごとに自動的に振り分けられます。振り分け登録のしかたは、「受信メールの振り分け条件を登録する」(P.127)をご参照ください。
- 添付データ付きのメールを表示する場合、本文を表示する前に添付データが再生されます(添付クイック再生設定:P.109)。添付データが複数ある場合は、再生可能データ(下表参照)をすべて再生した後で本文が表示されます。
- 添付クイック再生中に【本文】を押すと、再生を中止して本文が表示されます。また、複数の添付データがある場合は、、 で前後の再生可能データを再生することができます。

| データの種類 | 拡張子 |
|--------------|------------------------|
| ピクチャ | .png .gif .bmp .jpg |
| ムービー | .amc |
| マルチメディア、メロディ | .pmd .mmf |
| ボイス | .qcp |

- 添付データの種類がピクチャの場合は、添付クイック再生後、本文の後にも再生画面が表示されます。(インライン再生)

本文未受信のメールを選択して受信するには

メール受信方法(P.107)を「指定全受信」、「差出人件名受信」、「指定差出人件名受信」に設定している場合、本文未受信のメールを選択して受信することができます。

- ▶ 「受信ボックス」を選び [選択] ▶ メインフォルダを選び [選択] ▶ [サグメニュー] ▶ 「選択受信」を選び [選択] ▶ 受信するメールを選び [選択] ▶ [受信]

※一度に選択できる件数は10件までですが、選択ごとに受信ボックス残量と比較するため、選択後容量オーバーになる場合は、「受信可能容量を超えるためこれ以上の選択はできません」と表示されます。

未受信の添付データを受信するには

添付自動受信設定(P.108)が「OFF」のときやデータサイズが大きく自動受信ができなかったときなど、未受信の添付データを受信して再生することができます。

添付データ未受信のメールを表示する ▶ を選び

[受信]

※受信/再生できるのは、137KBまでのデータです。
※データの種類により、添付データアイコンは異なります。(P.125)

サーバへ新着メールの問い合わせをする

メールサーバへ新しいメールが届いているかを確認します。自動受信設定(P.107)を「OFF」に設定している場合や電波の届かない所において受信できなかった場合など、任意のタイミングで受信できます。

1 新着メールの問い合わせをする

- ▶ 「新着メール問合せ」を選び [選択]



補 足

- 新着メールがない場合は「新着Eメールはありません」と表示されます。

送信ボックス／受信ボックス

送信ボックス：送信または保存したEメールが保存されます。

最大200件または添付データを含まずに100KBまでEメールが保存できます。

受信ボックス：受信したEメールが保存されます。

最大500件または添付データを含まずに250KBまでEメールが保存できます。

送信ボックス／受信ボックスのEメールを確認する

例) 受信ボックスのEメールを確認する

1 受信メール一覧を表示する

 「受信ボックス」を選び

[選択] フォルダを選び

[選択]

※送信ボックスの場合は、「送信ボックス」を選択すると送信メール一覧が表示されます。

2 メールを確認する

メールを選び [表示]

送信／受信ボックス内のメールを削除するには

「データの削除／消去／初期化」(P.37) をご参照ください。

※フォルダ設定 (P.109) が「ON」のときは、フォルダ内での「選択削除」「全件削除」になります。他のフォルダのメールを含めたすべてのメールを削除する場合は、フォルダ設定を「OFF」に変更してから「全件削除」を選択してください。

補 足

- 送信ボックスの空き容量がなくなると、保護されているメールを除く日時の古い送信済みメールから削除され、削除する送信済みメールがなくなると、送信失敗メール、未送信メールの順に削除されます。
- 受信メール表示中にサブメニューから「アドレス詳細表示」を選択すると、「To」「Cc」に指定されているアドレスを確認できます。
※受信メールによっては、すべてのアドレスを表示できない場合があります。
- フォルダ内メール一覧からメールを選んで  を押し、「件名」「差出人」の詳細を確認できます。

《送信ボックスの見かた》

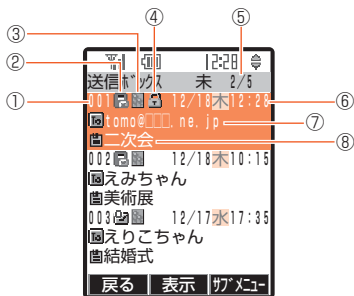

①メールNo.

②メールの状態表示

 ...送信済みメール  ...未送信メール

 ...送信失敗メール

③添付データ表示

| | データフォルダにあり | データフォルダになし |
|----------|---|---|
| 動画(ムビ-) |  |  |
| 音声 |  |  |
| 静止画(フォト) |  |  |
| その他のデータ |  |  |

※複数の添付データがある場合は、動画(ムビ-) / 音声 / 静止画(フォト) / その他のデータの順に表示されます。

④保護表示

⑤未送信メール(送信失敗メール含む)件数／総保存件数表示

⑥メール送信／保存日時表示

⑦宛先表示

※アドレス帳に名前とEメールアドレスを登録している場合は、名前が表示されます。

⑧件名表示

※件名を設定していない場合は(non title)と表示されます。

《受信ボックスの見かた》

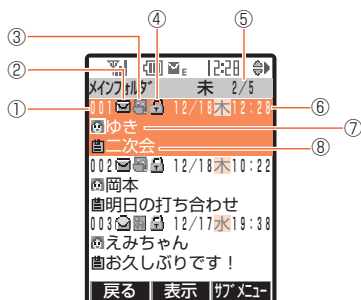

①メールNo.

②メールの状態表示

- …既読メール
- …未読メール
- …本文未受信メール
- …サーバにメールなし

③添付データ表示

| | 受信済み | 未受信 | サーバになし | 再生不可 |
|-----------|------|-----|--------|------|
| 動画 (ムビ-) | | | | |
| 音声 | | | | |
| 静止画 (フォト) | | | | |
| その他のデータ | | | | |

※複数の添付データがある場合は、動画 (ムビ-) / 音声 / 静止画 (フォト) / その他のデータの順に表示されます。

④保護表示

⑤未読 (本文未受信含む) 件数 / 総保存件数表示

⑥メールの受信日時表示

⑦送信者表示

※アドレス帳に名前とEメールアドレスを登録している相手から受信したときは、名前が表示されます。名前を登録していない相手またはシークレット登録している相手から受信したときは、メールアドレスまたは相手が設定している差出人名称が表示されます。シークレットモード設定を「ON」にしている場合は、シークレット登録している相手の名前を表示します。

⑧件名表示

※件名が設定されていない場合は (non title) と表示されます。

送信ボックスのEメールを編集する

送信ボックスに保存されているメールを利用して新たにメールを作成することができます。

1 送信メール一覧を表示する

- ▶ 「送信ボックス」を選び
- [選択]

2 メールを選択する

編集するメールを選び [サブメニュー]

3 編集する

- 「コピーして編集」を選び [選択] ▶
- 編集する項目を選び [編集] ▶ 内容を編集し [確定]

4 送信する

- [送信]

■送信しないで保存するには





- [サブメニュー] ▶ 「新規保存」を選び [選択]

補 足

- 未送信メールを編集して保存する場合は、「上書き保存」または「新規保存」が選択できます。
- メール内容表示中、サブメニューから「編集」を選択してメールの内容を編集することもできます。

受信したメールに返信する

1 返信したいメールを表示する

-  ▶ 「受信ボックス」を選び
-  [選択] ▶ フォルダを選び
-  [選択] ▶ メールを選び  [表示]

2 返信メールを作成する

-  [返信] ▶  を選び  [編集] ▶
- 本文を入力し  [確定]

3 送信する

-  [送信]





補足

- 件名には「Re:」が付加されます。
- 宛先には送信者の返信先アドレスが入力されます。返信先アドレスが設定されていない場合は、送信者のEメールアドレスになります。
- 受信したメールが同報されている場合は、メール表示中にサブメニューから「全員へ返信」を選択すると、自分以外の受信者全員（Bccを除く）に返信することができます。ただし、受信したEメールに6件以上の宛先がある場合は、「全員へ返信」を選択し、送信しても（迷惑メール対策実施により）エラーメッセージが表示され、送信できません。
- 返信メッセージ設定を「引用する」に設定している場合、引用した本文の始めと改行された行の始めに「>」が付加されます。
- 元メールを引用する場合、本文と引用文の合計が全角5000文字（半角10000文字）を超えて入力することはできません。







受信したメールを転送する

受信したメールを他の人に転送することができます。

1 転送したいメールを表示する

-  ▶ 「受信ボックス」を選び
-  [選択] ▶ フォルダを選び
-  [選択] ▶ メールを選び  [表示]

2 転送メールを作成する

-  [サブメニュー] ▶ 「転送」を選び
-  [選択] ▶  を選び  [編集] ▶
-  [編集] ▶ 宛先を入力し  [確定]
- ▶  [確定]

3 送信する

-  [送信]

補足

- 件名には「Fw:」が付加されます。
- 本文のみ転送する場合は「本文転送」を選択します。
- 「転送」を選択した場合はサーバにあるメールを引用しますので、本文および添付データは、メール作成画面には表示されません。元メールがサーバから削除されている場合は「サーバにメールがないため転送できません」と表示されます。

受信メールの振り分け条件を登録する

フォルダ設定 (P.109) が「ON」の場合、受信したEメールを送信者ごとにフォルダに振り分けすることができます。フォルダにはメインフォルダと振り分け設定ができる11のフォルダがあります。振り分け設定している送信者からのメールは、それぞれのフォルダに保存され、設定していない送信者からのメールはメインフォルダに保存されます。振り分け条件に使用するEメールアドレスやドメインは1件につき64文字以内、フォルダ全体で250件まで登録できます。

1 受信フォルダ一覧を表示する

 ▶ 「受信ボックス」を選び
 [選択]

2 登録アドレス一覧を表示する

フォルダ (1~11) を選び  [サマニュー]
 ▶ 「振り分け登録」を選び [選択]

3 アドレス (ドメイン) を入力する

[編集] ▶ アドレス (ドメイン) を
 入力し [確定]

4 登録する

[確定]

送信／受信メールのEメールアドレスを振り分け条件に登録するには

送信／受信メール一覧で  [サマニュー] ▶ 「アドレス
 詳細表示」を選び [選択] ▶ Eメールアドレスを選
 び [選択] ▶ 「振り分け登録」を選び [選択] ▶
 登録するフォルダを選び [選択] ▶ 「はい」を選び
 [選択]

振り分け条件を削除するには

登録アドレス一覧を表示する ▶ 削除したいアドレス
 (ドメイン) を選び  [サマニュー] ▶ 「振り分け削除」
 を選び [選択] ▶ 「はい」を選び [選択]

フォルダ名を変更するには

フォルダ名を全角6文字 (半角12文字) 以内で変更することができます。

受信フォルダ一覧を表示する ▶ フォルダを選び
 [サマニュー] ▶ 「フォルダ名編集」を選び
 [選択] ▶ フォルダ名を入力し [確定]

メールを再振り分けするには

条件設定前に受信したメールやアドレス／ドメインの追加、変更、削除を行なった後などに、すべてのフォルダのメールを再度振り分けます。

受信フォルダ一覧を表示する ▶  [サマニュー] ▶
 「メール再振り分け」を選び [選択] ▶ 「はい」を
 選び [選択]

フォルダの設定を初期化するには

選択したフォルダの振り分け条件やフォルダ名を初期状態に戻します。

受信フォルダ一覧を表示する ▶ 初期化するフォルダを
 選び  [サマニュー] ▶ 「フォルダ設定リセット」を
 選び [選択] ▶ ロックNo.を入力する ▶ 「はい」を
 選び [選択]

※リセットしてもフォルダ内のメールはそのまま残ります。再振り分けするとメインフォルダに移動します。

補 足

- 振り分け条件に一致しないメールは、メインフォルダに振り分けられます。
- メインフォルダに振り分け条件を登録することはできません。
- 登録済みのアドレス／ドメインは登録できません。

メールを別のフォルダに移動する

フォルダ内のメールを別のフォルダに移動することができます。

1 フォルダ内メール一覧を表示する

 ▶ 「受信ボックス」を選び

[選択] ▶ フォルダを選び

[選択]

2 移動の項目を表示する

 [サブメニュー] ▶ 「フォルダ移動」を選び [選択]

3 移動する

■ 1件移動するには

「1件移動」を選び [選択] ▶ 移動

先フォルダを選び [選択] ▶

「はい」を選び [選択]

■ 選択移動するには

「選択移動」を選び [選択] ▶ 移動

するメールを選び [選択] ▶

 [実行] ▶ 移動先フォルダを選び

[選択] ▶ 「はい」を選び

[選択]

■ 全件移動するには

「全件移動」を選び [選択] ▶ 移動

先フォルダを選び [選択] ▶

「はい」を選び [選択]



補 足

- 選択移動では、一度に20件まで選択できます。

送信／受信メールを保護する

保存している送信／受信メールを誤って削除したり、新しいメールを保存したことにより削除されないように、メールを保護することができます。

送信ボックス容量の50%または100件まで、受信ボックス容量の50%または250件まで保護することができます。

例) 受信メールを保護する

1 フォルダ内メール一覧を表示する

 ▶ 「受信ボックス」を選び

[選択] ▶ フォルダを選び

[選択]

2 選択保護／解除画面を表示する

 [サブメニュー] ▶ 「選択保護／解除」を選び [選択]

3 メールを保護する

保護するメールを選び [保護] ▶

 [完了]

保護を解除するには

選択保護／解除画面を表示する ▶ 解除するメールを選び [解除] ▶  [完了]



補 足

- 送信／受信メール表示中、サブメニューから「保護」を選択して表示中のメールを保護することもできます。

送信／受信メール一覧の表示行数を変更する

送信／受信メール一覧を1行表示に変更することができます。また1行表示にした場合は、件名または宛先／差出人表示に切り替えることができます。

例) 送信メール一覧を1行表示にする

1 送信メール一覧を表示する

 ▶ 「送信ボックス」を選び
 [選択]

2 1行表示にする

 ▶ 「1行／3行表示」を選び
 [選択]

3 宛先表示に切り替える

 [切替]

送信／受信メールを並べ替える

送信／受信ボックスのメールを一時的に並べ替えることができます。

例) 送信ボックスのメールを並べ替える

1 送信メール一覧を表示する

 ▶ 「送信ボックス」を選び
 [選択]

2 ソート方法選択画面を表示する

 ▶ 「ソート」を選び
 [選択]

3 ソート方法を選択する

ソート方法を選び [選択]

補 足

- 送信ボックスは、保存順、アドレス順、件名順、保護順、未送信順に並べ替えることができます。通常は「保存順」に設定されています。

受信ボックスは、受信順、アドレス順、件名順、保護順、未読順に並べ替えることができます。通常は「受信順」に設定されています。

メールの内容をコピーする

表示中のメールの本文や件名、宛先および差出人アドレスをコピーすることができます。コピーできるのは1件につき全角128文字(半角256文字)までです。コピーした内容は最新のものから10件まで記憶されます。

例) 受信メールの内容をコピーする

1 受信メールを表示する



-  ▶ 「受信ボックス」を選び
- [選択] ▶ フォルダを選び
- [選択] ▶ メールを選び [表示]

2 コピーする

■宛先または差出人アドレスをコピーするには

- 宛先または差出人を選び [選択]
- ▶ 「アドレスコピー」を選び
- [選択]

■件名および本文をコピーするには

- 例) 本文をコピーする
-  [サマメニュー] ▶ 「本文コピー」を選び [選択] ▶ コピーする最初の文字を選び [始点] ▶  でコピー範囲を指定する ▶  [コピー]

※件名をコピーする場合は、件名を選び [コピー] を押し、コピー範囲を指定します。

補 足

- コピーした内容を貼付ける方法については、「コピー／切り取った内容を貼付ける」(P.62) をご参照ください。

受信したメールを拒否リストに登録する

受信メールのEメールアドレスをメールフィルターの指定拒否リストに登録することができます。指定拒否リストについて詳しくは、「指定拒否に設定する」(P.116) をご参照ください。

1 受信メールを表示する

-  ▶ 「受信ボックス」を選び
- [選択] ▶ フォルダを選び
- [選択] ▶ メールを選び [表示]

2 設定画面を表示する

- 差出人アドレスを選び [選択] ▶
- 「拒否リストへ登録」を選び [選択]

3 登録する

- 「はい」を選び [選択]
- サーバに接続し、指定拒否リストに登録されます。

補 足

- 本文中のEメールアドレスやアドレス詳細表示からアドレスを選択して登録することもできます。

Cメールについて

Cメールのご利用には、首都圏／中部圏でご契約のお客様は特別なお申し込みは必要ありません。首都圏／中部圏以外でご契約のお客様は別途お申し込みが必要です（有料）。ご購入時お申し込みにならなかった方は、auお客様センターまたはauショップ等にお問い合わせください。

Cメールは、KDDI（株）・沖縄セルラー電話（株）の「Cメール」対応携帯電話どうして漢字・ひらがな・カタカナ・英数字・記号を使った文字メッセージのやりとりができるサービスです。

Cメールではこんなことができます



- 全角50文字（半角100文字）までのメッセージ（メール本文）を作成して送信することができます。
- 送信完了時には、相手にCメールが届いたかどうかわかります。
- 受信したCメールでは、送信してきた相手の電話番号を確認することができます。（相手がおしゃべりモード対応のau電話の場合のみ）
- おしゃべりモード対応のau電話どうしてであれば、2者間で連続的にメールの送受信ができます。（P.141）
- 相手が電波の届かない場所にいるときや電源が入っていない等の理由でメール送信ができなかった場合は、au電話の操作により以下の選択ができます。
 - ・ CメールセンターにCメールを蓄積しておき、相手が受信できるタイミングでCメールセンターから送信する。
 - ・ メール送信を中止する。

Cメールメニューを表示する

1 待受中に （1秒以上押す）

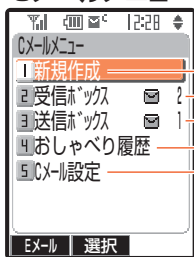
Cメールメニュー



- Cメールを作成し、送信します。（P.135）
- 受信したCメールを保存します。（P.139）
※未読のメールがあるときは、と保存件数が表示されます。
- 送信したCメールを保存します。（P.136）
※未送信および送信失敗メールがあるときは、と保存件数が表示されます。
- おしゃべりモードで送受信した内容を保存します。（P.142）
- Cメールに関する設定をします。（P.132）

補 足

- Eメールメニュー表示中（P.106）に[Cメール]やを押すことでも、Cメールメニューを表示することができます。
- メインメニュー画面（P.38）からCメールを起動することもできます。
- Cメール設定やCメール作成時の文字入力については、「文字の入力方法」（P.52）をご参照ください。
- 受信メールや登録メールなどは、故障・修理・その他の取扱いによって変化・消失する場合があります。
- 電池残量が無くなってから20日間以上充電を行わず放置していた場合や、電池パックを1週間以上取り外した状態で放置した場合は、登録内容が消えることがありますのでご注意ください。
- Cメールセンターに蓄積されてから72時間経過したCメールは自動的に消去されます。相手が電源を切っていた場合などの理由により、Cメールを送信できていない場合等にご注意ください。
- アクセス制限（P.208）を設定している場合は、ロックNo.の入力が必要です。

Cメール設定

Cメールに関する設定をします。

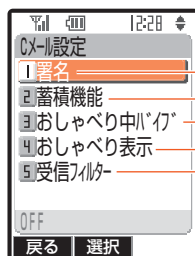

送信メールに表示する署名を設定します。(P.132)

送信できなかったCメールの蓄積方法を設定します。(P.132)

おしゃべり中パイプを設定します。(P.133)

おしゃべりモードで受信したメールの本文表示色を設定します。(P.133)

受信フィルターを設定します。(P.134)

署名

お買い上げ時 OFF

送信メール本文の最後に表示する名前や文章を設定します。

1 Cメール設定メニューを表示する

(1秒以上押す) ▶ 「Cメール設定」を選び [選択]

2 設定する

「署名」を選び [選択] ▶ 「ON」を選び [選択] ▶ 署名を入力し [確定]

補足

- 署名は、全角40文字（半角80文字）まで入力できます。
- 署名もメール本文の文字数にカウントされ、本文入力の際、編集／削除することができます。
- 登録した署名は、設定を「OFF」にしているもメール本文入力中に文字入力サブメニューから呼び出すことができます。

蓄積機能

お買い上げ時 選択蓄積

送信できなかったCメールを、Cメールセンターに蓄積する方法を設定します。

1 Cメール設定メニューを表示する

(1秒以上押す) ▶ 「Cメール設定」を選び [選択]

2 設定する

「蓄積機能」を選び [選択] ▶ 「自動蓄積」を選び [選択]

補足



- 蓄積方法は以下のようになります。
 - ・ 選択蓄積：送信できなかったときに蓄積選択画面が表示されます。
 - ・ 自動蓄積：送信できなかったときに自動的にCメールセンターに蓄積されます。
- ※Cメールセンターに蓄積したCメールは、相手が受信できる状態になると送信されます。
- 自動蓄積は通常モード送信時のみ有効です。

おしゃべり中バイブ



お買い上げ時 ON

おしゃべりモード中、相手からメールを受信したときにINFOBARを振動させます。

1 Cメール設定メニューを表示する

 (1秒以上押す) ▶ 「Cメール設定」を選び  [選択]

2 設定する

「おしゃべり中バイブ」を選び
 [選択] ▶ 「ON」を選び  [選択]



補 足



- 最初に相手からおしゃべりモードのメールを受信したときは、おしゃべり受信 (P.195) の設定動作になります。

おしゃべり表示



お買い上げ時 メロン

おしゃべりモードで受信したメールの本文表示色を設定します。

1 Cメール設定メニューを表示する

 (1秒以上押す) ▶ 「Cメール設定」を選び  [選択]

2 設定する

「おしゃべり表示」を選び  [選択]
 ▶ 表示色を選び  [選択]

※表示色はソーダ、ブルーベリー、ピーチ、チェリー、オレンジ、レモン、メロン、なしの8種類から選択できます。

受信フィルター

お買い上げ時 OFF

受信フィルターを設定すると、指定した電話番号からのCメールや電話番号非通知のCメールおよびEメールお知らせ、アドレス帳に登録していない相手からのCメールを自動的に受信拒否します。

1 Cメール設定メニューを表示する







 (1秒以上押す) ▶ 「Cメール設定」を選び  [選択]

2 受信フィルターの項目を表示する

「受信フィルター」を選び  [選択] ▶
ロックNo.を入力する



3 設定する

■指定番号を設定するには

「指定番号」を選び  [選択] ▶
「指定番号一覧」を選び  [選択] ▶
登録No.を選び  [選択] ▶ 電話番号を入力し  [確定] ▶  [完了]
▶ 「設定」を選び  [選択] ▶
「ON」を選び  [選択]

※電話番号を登録しないと「設定」を「ON」にできません。



■アドレス帳登録外を設定するには

「アドレス帳登録外」を選び  [選択] ▶ 「ON」を選び  [選択]

■非通知を設定するには

「非通知」を選び  [選択] ▶ 「ON」を選び  [選択]





■Eメールお知らせを設定するには

「Eメールお知らせ」を選び  [選択] ▶ 「ON」を選び  [選択]

受信メールやおしゃべり履歴から指定番号一覧に登録するには

例) 受信メールから登録する

受信メール一覧を表示する (P.139) ▶

 [サブメニュー] ▶ 「受信フィルターへ登録」を選び  [選択] ▶ ロックNo.を入力する ▶  [確定] ▶  [完了]

指定番号を削除するには

「データの削除／消去／初期化」(P.37) をご参照ください。

補 足



- 電話番号入力中にサブメニューからアドレス帳、発信履歴、着信履歴、電話番号貼付を呼び出して電話番号を入力することもできます。
- 受信フィルターを設定しても相手側は正常に送信された形となり、送信料がかかります。
- 「非通知」を設定した場合は、おしゃべりモード非対応のau電話および、ぷりペイド専用電話などから送信されたCメールが自動的に削除されますのでご注意ください。

Cメールを使う

Cメールを作成して送信する

Cメールでは、1件あたり全角50文字（半角100文字）まで入力できます。

1 メール本文を作成する

（1秒以上押し）▶「新規作成」を選び  [選択] ▶ 本文を入力し  [確定]

2 送信先を設定する





「通常」を選び  [選択] ▶ 電話番号を入力する

3 送信する

 [送信]

※相手にメールが届くと、「相手にメールが届きました」と表示され、送信ボックスに保存されます。

アドレス帳／発信履歴からCメールを作成するには

例) アドレス帳からCメールを作成する
アドレス帳の名前一覧を表示する (P.67) ▶ 送信先を選び  [ワメニュー] ▶ 「Cメール新規作成」を選び  [選択] ▶ 本文を入力し  [確定] ▶ 「通常」を選び  [選択] ▶  [送信]

※複数の電話番号を登録している場合は、電話番号選択画面から電話番号を選択してください。

送信しないで保存するには

メール本文を作成する ▶ 「送信ボックスへ保存」を選び  [選択]

速メール

アドレス帳のメモリNo.000～099の下1桁または下2桁を入力して、Cメールを作成することができます。

待受中に1桁または2桁のNo.を入力し

（1秒以上押し）▶ 本文を入力し  [確定] ▶

「通常」を選び  [選択] ▶  [送信]

※複数の電話番号を登録している場合は、電話番号選択画面から電話番号を選択してください。

補足

- Cメールの送信が成功しても、電波の弱い場所などではまれに「送信失敗しました」と表示される場合があります。
- 送信中に[中止]を押すと送信を中止し、未送信メールとして送信ボックスに保存されます。
- 送信先入力画面で、サブメニューからアドレス帳、発信履歴、着信履歴、電話番号貼付を呼び出して電話番号を入力することができます。ただし、電話番号に「184」が付加されている場合は、「電話番号を通知して送信しますか?」と表示されます。「はい」を選択すると送信することができます。
- Cメール作成中に電話がかかってきたり、電池残量がなくなり自動的に電源が切れたなどの理由で作業が中断した場合は、未送信メールとして送信ボックスに保存されます。(未確定文字は保存されません)
- 相手が電波の届かないところにいるときや電源が入っていない等の理由で送信できなかった場合は、「相手がメールを受け取れない状況にいます Cメールセンターへ蓄積しますか?」と表示されます。「蓄積」を選択した場合はCメールセンターへ蓄積され、相手が受信できるタイミングでCメールセンターから送信されます。「中止」を選択した場合や30秒間何も操作しなかった場合は、送信失敗メールとして、送信ボックスに保存されます。蓄積機能 (P.132) を「自動蓄積」に設定している場合、送信できなかったメールは自動的にCメールセンターに蓄積されます。



補 足

- INFOBARがぶりペイド専用電話として発売された場合のCメール送信方法は以下のとおりです。
 - ① Cメールを作成する
「Cメールを作成して送信する」(P.135)の手順1の操作をします。
 - ② [サブメニュー] を押し、「ぶりペイド送信」を選択する
 - ③ 電話番号を入力し、[送信] を押す
- ぶりペイド送信では相手に発信者番号を通知できません。
- ぶりペイド送信で送信できる絵文字は「❤️」「☺️」「☹️」「😬」の4文字です。それ以外の絵文字は全角スペースに変換されて送信されます。
- 一般契約のau電話からぶりペイド送信を行なった場合はCメールを送信できますが、次月に通話料として請求されます。(ぶりペイドの度数は減りません。)

送信ボックス

送信または保存したCメールは送信ボックスに保存されます。

送信ボックスには、送信済み／未送信メールが100件まで保存できます。

《送信ボックスの見かた》

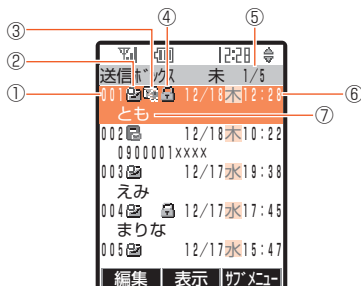

①メールNo.

②送信結果表示

- ☑️…送信完了
- ❌…送信失敗
- 📧…送信失敗後蓄積
- 📧…未送信

③送信モード表示

- 📞…おしゃべり
- 📞…ぶりペイド

※通常モードのCメールはアイコン表示はありません。

④保護表示

⑤未送信メール(送信失敗メール含む)件数／総保存件数表示

⑥メール送信／保存日時表示



⑦送信先表示

※アドレス帳に電話番号と名前を登録している場合は、名前が表示されます。

※未送信で送信先を設定していない場合は、本文の先頭部分が表示されます。

送信ボックスのCメールを確認する

1 送信メール一覧を表示する

 (1秒以上押す) ▶ 「送信ボックス」を選び  [選択]

2 メールを確認する

メールを選び  [表示]

※ [送信] を押すと送信モード選択画面が表示されます。再送信する場合は、P.135手順2以降の操作を行ってください。

送信ボックス内のCメールを削除するには

「データの削除／消去／初期化」(P.37) をご参照ください。





補 足

- 送信メール一覧表示中にサブメニューから「送信結果」を選択すると、選択したメールの送信結果を確認できます。
- メール本文表示中にサブメニューから「本文コピー」を選択すると、メールの本文をコピーすることができます。
- 送信ボックスの空き容量がなくなると、保護されているメールを除く日時の古い送信済みメールから削除され、削除する送信済みメールがなくなると、送信失敗メール、未送信メールの順に削除されます。
- おしゃべりモードで送信した場合は、最初のメールのみ送信ボックスに保存されます。

送信ボックスのCメールを編集／送信する

1 送信メール一覧を表示する

 (1秒以上押す) ▶ 「送信ボックス」を選び  [選択]

2 メールを編集する

メールを選び  [編集] ▶ 本文を入力し  [確定]

3 送信する

送信モードを選び  [選択] ▶

 [送信]

Cメールを受信する

以下のメールを受信できます。

- Cメール
Cメール対応のau電話からのメール
- おしゃべり
おしゃべりモードで送られてきたメール
- Eメールお知らせ
Eメール形式のお知らせメール

■蓄積されたメールが配信されるタイミング

- Cメール蓄積後すぐに配信
新しいCメールがCメールセンターに蓄積されるたびに、Cメールセンターにお預かりしていたCメールがすべて配信されます。
- リトライ機能による配信
相手の方が電波の届かない地域にいたり電源が切れていたり、蓄積後すぐに配信できなかった場合は、最大72時間相手先へCメールを繰り返し送信する、リトライ機能でCメールをお送りします。
- 通話を終了したときに配信
蓄積後すぐに配信できなかった場合は、次にお客様がINFOBARを利用して通話やEZweb（インターネット）を終了したときに、Cメールセンターにお預かりしていたCメールがすべて配信されます。

補足

- Cメールセンターでは次の通りCメールをお預かりします

| | |
|-----------------|-------------------|
| お預かり（保存）時間 | 72時間まで ※1 |
| お預かりできる件数 | 制限なし※2 |
| 1件あたりお預かりできる文字数 | 全角50文字（半角100文字）まで |

※1：Cメールセンターに蓄積されてから72時間経過したCメールは、自動的に消去されます。相手の方が電源を切っていた場合などの理由により、Cメールを受信できていない場合等にご注意ください。

※2：蓄積件数の制限はありません。ただし、受信されるお客様のご利用状況や送信されるお客様の電話機の種類により、Cメールセンターでお預かりできない場合があります。

Cメールを受信すると…

CメールセンターはCメールをお預かりするとすぐにINFOBARにCメールを送信します。CメールセンターからCメールが送られてくるとCメール受信音が鳴り、画面にはアニメーションが表示されます。

このとき**[確認]**を押すと、最後に受信したCメールの内容が表示されます。

待受画面に戻ると、受信したメールの件数が表示されます。

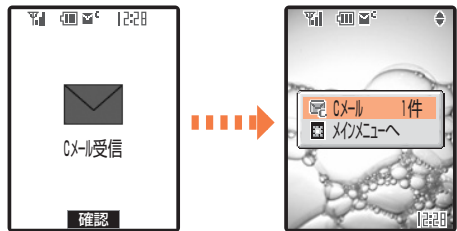

受信したCメールを確認する

1 Cメールを受信する

2 メールを確認する

ポップアップから「Cメール×件」を選び 

補足

- Cメール受信音を鳴らさないようにできます。（P.195）
- Cメールの受信には料金はかかりません。
- 受信したメールの内容によっては正しく表示されない場合があります。
- 受信可能件数は200件です。200件を超えたときは、保護されたメールを除いて最も古い既読メール→最も古い未読メールの順に消去されます。受信メールが未読メールと保護メールで一杯の場合は、未読の古いものから順に消去されますのでご注意ください。なお、消去したくないメールは、あらかじめ保護（P.143）しておくとう便利です。また、不要なCメールは、定期的に確認して消去することをお勧めします。

受信ボックス

受信したCメールは受信ボックスに保存されます。受信ボックスには、最大200件保存できます。

《受信ボックスの見かた》

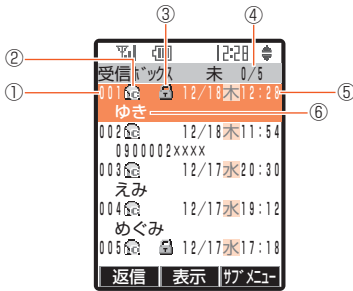

①メールNo.

②受信メール種類表示

- …既読Cメール
- …未読Cメール
- …既読おしゃべり
- …未読おしゃべり
- …既読Eメールお知らせ
- …未読Eメールお知らせ

③保護表示

④未読メール件数/総保存件数表示

⑤メール受信日時表示

⑥送信者表示

- ※アドレス帳に電話番号と名前を登録している場合は、名前が表示されます。
- ※おしゃべりモード非対応のau電話からの送信やぷりペイト送信およびEメールお知らせの場合は、本文の先頭部分が表示されます。

受信ボックスのCメールを確認する

1 受信メール一覧を表示する

(1秒以上押す) ▶ 「受信ボックス」を選び [選択]

2 メールを確認する

メールを選び [表示]

受信ボックス内のCメールを削除するには

「データの削除/消去/初期化」(P.37)をご参照ください。

補足



- 受信メール一覧表示中にサブメニューから「アドレス帳へ登録」、「受信フィルターへ登録」を選択すると、選択したメールの電話番号をアドレス帳や受信フィルターに登録することができます。
- メール本文表示中にサブメニューから「本文コピー」を選択すると、本文をコピーすることができます。
- おしゃべりモードで受信したメールの場合は、最初のメールのみ受信ボックスに保存されます。
- 受信メールの本文に電話番号やEメールアドレス、URLが含まれている場合は、それらを選択して電話発信 (P.41)、Eメール送信 (P.120)、URLにアクセス (P.152) することができます。

受信ボックスのCメールを編集する

1 受信メール一覧を表示する

 (1秒以上押し) ▶ 「受信ボックス」を選び  [選択]

2 編集する

メールを選び  [サブメニュー] ▶ 「編集」を選び  [選択] ▶ 本文を編集し  [確定]

3 送信操作をする

※送信モードを選択して、送信操作を行なってください。





補 足

- Eメールお知らせのメールは編集できません。

受信したメールに返信する

受信したCメールから、送信相手にメールを返信することができます。

1 受信メール一覧を表示する

 (1秒以上押し) ▶ 「受信ボックス」を選び  [選択]

2 返信メールを作成する

メールを選び  [返信] ▶ 本文を入力し  [確定]

3 送信操作をする

※送信モードを選択して、送信操作を行なってください。



補 足

- 返信ができるのは、発信者番号通知がされたメールのみです。

おしゃべりモード

2者間で会話をするように、連続的にメールのやりとりをすることができます。

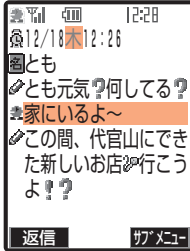

おしゃべりモードで送信する (ファーストメール送信)

1 メール本文を作成する

(1秒以上押し) ▶ 「新規作成」を選び [選択] ▶ 本文を入力し [確定]

2 送信先を設定する

「おしゃべり」を選び [選択] ▶ 電話番号を入力する

3 送信する

[送信]

※相手にメールが届くと、「相手にメールが届きました 応答を待っています」と表示されます。相手から応答があると、おしゃべりモードに移行します。

補足

- 送信後相手から応答がなかった場合は、「相手からの応答がありませんでした」と表示されます。
- 電話番号に「184」を付加して送信することはできません。
- 相手のau電話がおしゃべりモードに対応していない場合は、通常モードのCメールとして送信されます。
- メールを送信できなかった場合は、Cメールセンターへの蓄積を確認するメッセージが表示されます。「蓄積」を選択した場合は、通常モードのCメールとしてCメールセンターへ蓄積されます。「中止」を選択した場合や30秒間何も操作しなかった場合は、送信失敗メールとして送信ボックスに保存されます。

おしゃべりモードのメールに返信する

1 おしゃべりモードのメールを受信する

※ が点滅表示されます。

2 メールを確認する

[確認]

3 返信メッセージを作成する

[返信] ▶ 本文を入力し [確定]

4 送信する

[送信]

※引き続きおしゃべりモードでメールをやりとりするには、手順3~4の操作を行ないます。

おしゃべりモードを終了するには



おしゃべりモード中に  ▶ 「はい」を選び



※おしゃべりモード中にサブメニューから「おしゃべり終了」を選択しておしゃべりモードを終了することもできます。



補 足

- 本文入力画面で  を押すと履歴確認画面にかかります。戻すには  または [返信] を押します。
- おしゃべりモード中に、一定時間メールのやりとりがない場合や相手が終了した場合は、おしゃべりモードが終了します。
- おしゃべりモード中は、時間経過によって画面上部のアイコン () の表示色が変わります。
0～15秒……青色※ 16～30秒…緑色
31～45秒…オレンジ色 46～60秒…赤色
※背景色がブラック時は白色で表示されます。
- 本文入力中におしゃべりモードが終了した場合は、履歴確認画面で [返信] を押すと、「作成中のメールがあります 作成を続けますか?」と表示されます。「はい」を選択すると入力中の本文が表示され、「いいえ」を選択すると新たな本文入力画面が表示されます。
- メールを送信できなかった場合は、Cメールセンターへの蓄積を確認するメッセージが表示されます。「蓄積」を選択した場合は、通常モードのCメールとしてCメールセンターへ蓄積され、「中止」を選択した場合は、履歴確認画面に戻ります。「編集」を選択した場合は、本文編集後に「蓄積」を押すと、Cメールセンターへ蓄積されます。メッセージ表示後30秒間何も操作しなかった場合は、送信失敗メールとして送信ボックスに保存されます。

おしゃべり履歴

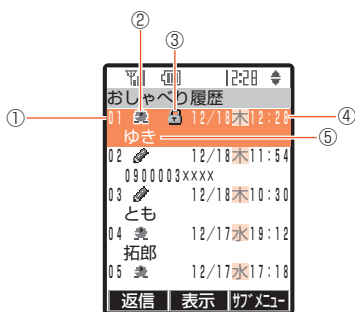

おしゃべりモードで送受信したメールの内容はおしゃべり履歴として保存されます。おしゃべり履歴には、最大50件または10KBまでおしゃべりメールが保存できます。

《おしゃべり履歴一覧の見かた》



①履歴No.

②メール状態表示

最初のメールをこちらから送信した場合は 、最初のメールをこちらが受信した場合は  を表示します。

③保護表示



④最初の送信/受信日時表示

⑤相手先表示

※アドレス帳に電話番号と名前を登録している場合は、名前が表示されます。

おしゃべり履歴を確認する

1 おしゃべり履歴一覧を表示する

 (1秒以上押す) ▶ 「おしゃべり履歴」を選び  [選択]

2 履歴を確認する

履歴を選び  [表示]

おしゃべり履歴を削除するには

「データの削除／消去／初期化」(P.37)をご参照ください。



補 足

- おしゃべり履歴が50件または10KBを超えると、保護されている履歴を除く日時の古い履歴から削除されます。
- 履歴内容表示中にサブメニューから「先頭へ移動」または「最後へ移動」を選択すると、表示中の履歴の先頭または最後を表示することができます。
- 履歴内容表示中にサブメニューから「編集」を選択すると、表示中の履歴の内容を編集することができます。
- 履歴内容表示中にサブメニューから「アドレス帳へ登録」、「受信フィルターへ登録」を選択すると、電話番号をアドレス帳や受信フィルターに登録することができます。
- 履歴内容表示中にサブメニューから「コピー」を選択すると、表示中の履歴の内容をコピーすることができます。

メールを保護／保護解除する



送信／受信ボックス、おしゃべり履歴に保存されているメールを保護することができます。

保護できる件数は次のとおりです。

- ・送信メール……………最大50件
- ・受信メール……………最大100件
- ・おしゃべり履歴…最大25件または5KBまで

例) 送信メールを保護する

1 送信メール一覧を表示する

 (1秒以上押す) ▶ 「送信ボックス」を選び  [選択]

2 選択保護／解除画面を表示する

 [カ*メ*ユ] ▶ 「選択保護／解除」を選び  [選択]

3 メールを保護する



保護するメールを選び  [保護]

 が点灯します。

※選択を取り消すときはメールを選んで [解除]を押します。

4 [完了]

保護を解除するには

選択保護／解除画面を表示する ▶ 保護解除するメールを選び  [解除] ▶  [完了]



補 足

- 送信／受信メールの本文表示画面およびおしゃべり履歴内容表示中にサブメニューから「保護」を選択して表示中のメールを保護することもできます。

| | |
|---|------------|
| EZweb (インターネット) | 146 |
| トップメニューを表示する | 146 |
| ブラウジングとブラウザ履歴について | 147 |
| SSL/TLSについて | 148 |
| ダウンロードのしかた | 149 |
| データをダウンロードする | 149 |
| EZアプリ (BREW™) をダウンロードする | 149 |
| EZナビ | 150 |
| EZムービー | 150 |
| キーワードや番号でコンテンツを探す | 151 |
| キーワード検索 | 151 |
| カンタンアクセス | 151 |
| 登録内容からURLへアクセスする (URL to) | 152 |
| アドレス帳/スケジュール/メモ帳/プロフィールから アクセスする | 152 |
| 送受信Eメール/受信Cメールからアクセスする | 152 |
| 料金・申込・インフォ | 153 |
| 料金照会 | 153 |
| 各種申込 | 153 |
| 有料サービス利用情報 | 154 |
| EZリスト | 154 |
| EZパスワードを登録する | 155 |
| EZメニュー | 156 |
| お気に入りリスト | 156 |
| お気に入りを登録/編集する | 156 |
| お気に入りリストから情報サイトに接続する | 157 |
| URLダイレクト入力 | 157 |
| 前回画面を表示 | 157 |
| 画面メモリスト | 158 |
| 画面メモを表示する | 158 |
| 画面メモを更新する | 158 |
| ブラウザ履歴クリア | 158 |
| ブラウザメニュー | 159 |
| お気に入りへ登録 | 159 |
| データフォルダへ保存 | 159 |
| 画面メモへ保存 | 160 |
| ページ更新 | 160 |
| EZ設定 | 161 |
| 添付データ再生設定 | 161 |
| ページスクロール設定 | 161 |
| タイトル表示設定 | 162 |
| ブラウザ履歴クリア設定 | 162 |
| タイムアウト設定 | 162 |
| EZ設定確認 | 163 |
| 一発ジャンプ設定 | 163 |
| バージョン情報 | 163 |

EZweb (インターネット)

※EZweb (インターネット) のご利用には、EZweb (インターネット) にご利用のお申し込みが必要です。ご購入時お申し込みにならなかった方は、auお客様センターまたはauショップ等にお問い合わせください。また、ご利用になる前には、必ずEメール・EZwebの初期設定 (P.29) を行なってください。

EZサーバに接続し、インターネット上のさまざまな情報サイトにアクセスできます。

トップメニューを表示する

1 トップメニューを表示する

E ▶ 「トップメニュー」を選び **OK**

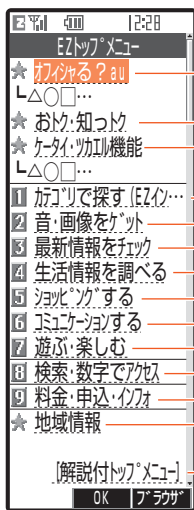

- auのオススメ情報を掲載。
- プレゼントやおトクなキャンペーンの情報満載。
- 携帯電話を使った便利で楽しいオススメサイトの紹介。
- ジャンル別にコンテンツを掲載。
- EZ「着うた™」、着信メロディ、カラオケ、待受画面など。
- ニュース、天気、株価などの最新情報。
- 暮らし役に役立つ情報。
- ファッション、メディア〜フードまで。
- グリーティングメールや掲示板など。
- ゲーム、占い、メディア、音楽など。
- キーワードや番号でコンテンツを探す。
- 料金確認、各種手続き、auの情報。
- 各地域の情報を掲載。
- [解説付トップメニュー]を選択すると、各項目を解説付きで表示します。

補 足

- メインメニュー画面 (P.38) からEZweb (インターネット) を起動することもできます。
- 画面のレイアウトや表示内容はひとつの例を示しており、変更される場合があります。
- 画面表示まで、しばらく時間がかかる場合があります。
- EZweb (インターネット) に対応していない情報サイトは正しく表示されない場合があります。
- 待受中またはブラウジング中に **E** を1秒以上押し続けると、「一発ジャンプ設定」(P.163) で設定されている情報サイトへジャンプします。
- ブラウジング中および各種機能設定時の文字入力については、「文字の入力方法」(P.52) をご参照ください。
- アクセス制限 (P.208) を設定している場合は、ロックNo.の入力が必要です。
- EZweb (インターネット) の情報サイトの中には、内容によっては通話料金がかかるものもあります。
- 情報サイトによっては、表示に時間がかかることがあります。このときINFOBARの操作ができなくなることがありますが表示されるまでお待ちください。この間、別の操作を必要とされる場合は、**OFF POWER** を押して待受画面に戻すことで操作可能となります。なお、この場合は表示中のコンテンツは破棄されますのでご了承ください。



補 足

- 通信料金は通常の音声通話料・データ通信料とは異なるEZweb専用の料金が適用されます。接続時間に関係なく、送受信したデータ量に応じて課金されるシステムです。詳しくは、各auのカatalogや料金表などをご覧ください。
- EZweb (インターネット) はインターネットを利用したサービスです。インターネット上のコンテンツには、一部の方に不快感を与えるものも存在します。本サービスによる検索の結果、このようなデータがリンクされたり、参照されたりすることも予想されます。ご利用に関してはご注意くださいようお願い致します。
- EZweb (インターネット) でご利用いただけるメニューおよびその情報につきましては、情報提供を行なう企業・団体の責任に基づき提供させていただいておりますので、ご了承ください。
- 提供されるメニューは、インターネットを経由しているものがあり、混雑等により情報の取得に時間がかかるものがあります。その際、お客様の契約内容によっては、データ量に応じた通信料金 (EZweb 通信料金) が必要になる場合がありますのでご了承ください。
- INFOBARのデータフォルダ内のデータは機種変更、故障修理等によるau電話の交換の際、当該データが有料・無料であるかを問わず、引き継がれませんのであらかじめご了承ください。
- 当社は、提供したGPS情報に起因する損害については、その原因のいかんによらず一切の責任を負いませんのであらかじめご了承ください。

ブラウジングとブラウザ履歴について

EZブラウザを起動し、情報を閲覧している状態を「ブラウジング」といいます。

EZweb (インターネット) では、すべての情報はEZサーバから供給されており、INFOBARで情報を閲覧しているときは、EZサーバから受信した情報を一時的にINFOBAR内のメモリに記録して表示しています。これを「ブラウザ履歴 (キャッシュ内情報)」といいます。

INFOBAR内のメモリには常に新しい情報が記録されるため、メモリ範囲を超える情報を受信すると、古い情報から自動的に消去されます。

EZブラウザを起動し、すでに見たことのある情報を選択したとき、そのサイトのブラウザ履歴がINFOBARのメモリに残っていると、EZサーバに接続せずにメモリから情報を呼び出します。

このため、同じ情報を繰り返し確認したいときには、通信料がかからずに呼び出すことができますが、情報サイトが更新されているのに、INFOBARのメモリ内に前回の情報が残っていると、EZブラウザはEZサーバに接続せずにINFOBARのメモリ内から情報を呼び出してしまいうため、古い情報を表示する場合があります。新しい情報を見たいときは、「ブラウザ履歴クリア」(P.158) または「ページ更新」(P.160) を行なって、INFOBAR内のメモリ情報を消去してから、再度見たい情報を選択してください。また、常に新しい情報を表示したい場合は、「ブラウザ履歴クリア設定」(P.162) を「自動設定する」に設定すると、ブラウザ終了時にメモリの情報が消去されます。



補 足

- EZサーバと情報を受送信すると、料金がかかります。また、エラーとなった場合も料金がかかります。
- ブラウザ履歴を表示する場合は、料金はかかりません。
- ブラウザ履歴は、INFOBARのメモリ範囲を超えると古いものから順番に消去されます。また、情報には有効期限があるため、有効期限を過ぎると自動的に消去されます。(有効期限は情報によって異なります。)
- ブラウジング中は、キー操作をしたときの反応が遅くなる場合があります。

SSL/TLSについて

EZweb対応au電話から特別な操作なしにSSL/TLS対応サイト(SSL/TLSページ)を表示できます。SSL(Secure Sockets Layer)とTLS(Transport Layer Security)は、データを暗号化して送受信するためのプロトコルです。SSL/TLSページではデータを暗号化し、プライバシーに関わる情報やクレジットカード番号、企業秘密などを安全に送受信することができ、盗聴、改ざん、なりすましなどのネット上の危険から守ります。例えばインターネット上で買い物をし、代金の支払いのためにクレジットカード番号を自分の携帯電話から店舗に送るとき、カード番号が送信中に他人に盗まれないようにするためなどに使用されます。

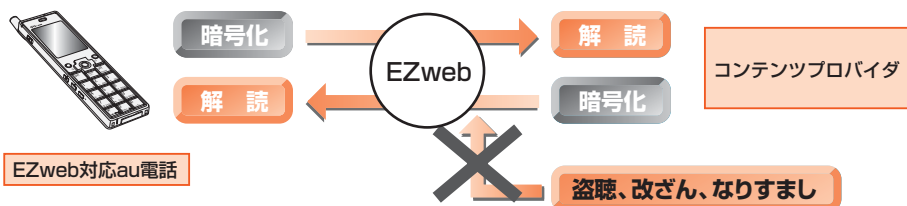

当社および当社が指定する認証機関は、お客様に対しSSL (Secure Sockets Layer) / TLS (Transport Layer Security) 通信の安全性に関し何ら保証を行なうものではなく、お客様はご自身の判断と責任においてSSL/TLS通信を利用するものとします。

認証会社: Verisign, Inc./Entrust.net/RSA Data Security, Inc.

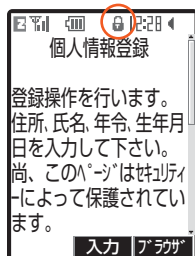

SSLページに接続している場合

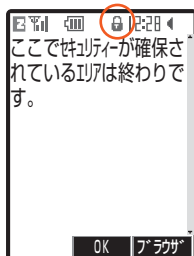

SSLページを終了する場合

SSL/TLSページに接続しているときは、画面上部に「」が表示されます。SSL/TLSページを終了するには、終了画面で【OK】を押します。

ダウンロードのしかた



情報サイトにアクセスして、EZ「着うた™」や着信メロディ、待受画像やEZアプリ(BREW™)などのデータをダウンロードすることができます。

※EZアプリ(BREW™)について詳しくは、P.172をご参照ください。



データをダウンロードする

例) 着信メロディをダウンロードする

1 トップメニューを表示する

 ▶ 「トップメニュー」を選び
 [OK]

2 ダウンロードサイトを表示する

「音・画像をゲット」を選び  [OK]
▶ 「着信メロディ」を選び  [OK]
▶ 情報サイトを選び  [OK]

3 ダウンロードする



ダウンロードするデータを選び
 [OK] ▶  [実行]

※情報サイトの指示に従ってダウンロードしてください。



※ダウンロード終了後[再生]を押すと、メロディが再生されます。

EZアプリ (BREW™) をダウンロードする

1 トップメニューを表示する

 ▶ 「トップメニュー」を選び
 [OK]

2 EZアプリメニューを表示する

「ケータイ・ツカエル機能」を選び
 [OK] ▶ 「EZアプリ(BREW[™])」を選び  [OK]

3 ダウンロードする

ジャンルを選び  [OK] ▶ ダウンロードサイトを選び  [OK]

※情報サイトの指示に従ってダウンロードしてください。

補 足

- ダウンロードの方法は、情報サイトにより異なります。
- ダウンロードしたデータを利用する方法については、「データフォルダ」(P.94)、「EZアプリ(BREW™)」(P.172)をご参照ください。
- データの種類によってはダウンロードできない場合があります。
- データフォルダの容量や登録件数が一杯の場合は、データフォルダからデータ削除の実行を確認するメッセージが表示されます。削除するときは、「データの削除/消去/初期化」(P.37)の選択削除をご参照ください。
- INFOBARはEZアプリ(Java™)には対応しておりません。

EZナビ

EZナビに対応している情報サイトへの入り口です。(EZナビとは、GPS衛星と基地局の信号による高精度な位置情報サービスです。)

1 トップメニューを表示する

 ▶ 「トップメニュー」を選び

 [OK]

2 EZナビメニューを表示する

「ケータイ・ツカエル機能」を選び

 [OK] ▶ 「EZナビ」を選び

 [OK] ▶ お好みのコンテンツを選び

 [OK]



補 足

- 本サービスは周囲に建物等がなく天空が見える場所でGPS情報取得の条件が良くなります。GPS情報取得後は、その情報を利用してさまざまなコンテンツサービスなどをお楽しみいただけます。詳しくは「EZナビ」(P.166)をご参照ください。

※地下街などGPS衛星と基地局の信号による電波の受信環境が悪い場所で利用された場合は、GPS情報の精度が低くなる場合があります。

- サービスエリア内でもGPS衛星と基地局の信号による電波の届かない所では利用できません。また、電波状態の悪い場所ではご利用になれない場合があります。
- GPS情報通知設定 (P.169) が「OFF」に設定されている場合はGPS情報を取得できません。

EZムービー

EZムービーは、情報サイトにある動画を再生するEZweb (インターネット) のサービスです。動画の再生方法は、動画の種類によって「ダウンロード再生」と「ショートストリーミング再生」のどちらかが自動的に選択されます。

例) ショートストリーミング再生の場合

1 トップメニューを表示する

 ▶ 「トップメニュー」を選び

 [OK]

2 EZムービーメニューを表示する

「ケータイ・ツカエル機能」を選び

 [OK] ▶ 「EZムービー」を選び

 [OK]

3 再生する

ジャンルを選び  [OK] ▶ サイトを

選び  [OK] ▶ 再生するデータを

選び  [OK]



補 足

- 添付データ再生設定 (P.161) を「再生する」に設定しないとダウンロードおよび再生することができません。
- ダウンロード再生の場合、データはデータフォルダに保存されますが、ショートストリーミング再生の場合は、保存されません。
- 再生回数や再生期間に制限がある場合は、ダウンロード終了後にメッセージが表示されます。
- 情報サイトにより操作方法が異なりますので、情報サイトの指示に従ってダウンロードしてください。

キーワードや番号でコンテンツを探す

見たい(欲しい)情報をキーワードを入力して検索したり、アクセス番号を入力して簡単に目的のサイトへアクセスできます。

キーワード検索

キーワードを入力して、目的のサイトを探します。

1 トップメニューを表示する

▶ 「トップメニュー」を選び
 [OK]

2 キーワード検索画面を表示する

「検索・数字でアクセス」を選び
 [OK] ▶ 「キーワード検索」を選び
 [OK]

3 検索する

[入力] ▶ キーワードを入力し
 [確定] ▶ 「検索」を選び [OK]

カンタンアクセス

雑誌等で紹介されているアクセス番号を入力するだけで、見たい情報サイトにアクセスすることができます。

1 アクセス番号を入力する

待受中にアクセス番号を入力し

2 カンタンアクセスの項目を表示する

[接続]

3 接続する

アクセス方法を選び [OK]



補 足

- トップメニューの「検索・数字でアクセス」から「カンタンアクセス」を選択してアクセス番号を入力する方法もあります。

登録内容からURLへアクセスする (URL to)



下記の登録内容にURLが含まれている場合、そのURLにアクセスすることができます。

- ・アドレス帳のメモ内容 (P.64)
- ・送受信Eメールの本文 (P.122、124)
- ・受信Cメールの本文 (P.138、139)
- ・スケジュールの詳細内容 (P.181)
- ・メモ帳 (P.185)
- ・プロフィールのメモ内容 (P.230)

アドレス帳／スケジュール／メモ帳／プロフィールからアクセスする

例) アドレス帳のメモ内容からアクセスする

1 アドレス帳のメモ内容を表示する

▶名前を選び [選択]▶
を選び [選択]

2 アクセスする

URLを選び [選択]▶ [接続]
選択したURLに接続されます。

送受信Eメール／受信Cメールからアクセスする

例) 受信Eメールの本文からアクセスする

1 受信メールを表示する

▶「受信ボックス」を選び
 [選択]▶フォルダを選び
 [選択]▶メールを選び [表示]

2 アクセスする

本文中のURLを選び [選択]▶
「URLへジャンプ」を選び [選択]
選択したURLに接続されます。



補 足

- アドレス帳、プロフィール、スケジュールのURL項目にURLを登録している場合は、各機能表示中に E を押すかサブメニューから「URLジャンプ」を選択することでアクセスすることができます。

料金・申込・インフォ

料金照会や各種申込、au情報などの確認ができます。また、有料情報サイトの閲覧などに必要なEZパスワードの登録・変更を行ないます。

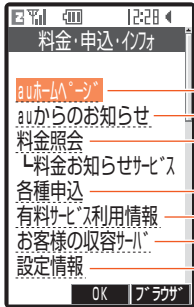

各auから耳寄りな情報などをお知らせします。

メンテナンス情報など、auからの重要な情報が含まれていますので、頻りに内容を確認してください。

当月ご利用いただいたパケット通信料等(料金は目安です)や過去の料金請求額等を照会することができます。

料金プランやサービス内容の変更・申込みをすることができます。

お客様が入会されているEZweb有料情報サービスの内容はこちらで確認できます。

お客様の収容サーバを確認することができます。

お客様を識別するためのID番号(サブスクライバID)を確認することができます。

※画面のレイアウトや表示内容はひとつの例を示しており、変更される場合があります。

料金照会

1 トップメニューを表示する

- ▶ 「トップメニュー」を選び
 [OK]

2 料金照会メニューを表示する

- 「料金・申込・インフォ」を選び
 [OK] ▶ 「料金照会」を選び
 [OK]

3 内容を確認する

- 項目を選び [OK]



補 足

- 照会内容は、ご契約いただいた各auごとに異なります。詳しい内容につきましては、各auにお問い合わせください。
- au電話からは、局番なしの157(無料)へ

各種申込

1 トップメニューを表示する

- ▶ 「トップメニュー」を選び
 [OK]

2 暗証番号入力画面を表示する

- 「料金・申込・インフォ」を選び
 [OK] ▶ 「各種申込」を選び
 [OK]

3 暗証番号を入力する

- [入力] ▶ 暗証番号を入力し
 [確定] ▶ [OK]

4 設定画面を表示する

- 項目を選び [OK]

画面の指示に従って操作を行なってください。



補 足

- 各種申込を行なう場合は暗証番号が必要になりますので、お忘れになりませんようご注意ください。(P.26)
- 暗証番号を1日に3回間違えると、翌日まで設定操作ができなくなります。
- 複数の申込みを続けて行なっているとき、申込みを完了する前に何らかの理由で通信が切断した場合は、すべての申込み内容が無効になります。

有料サービス利用情報

EZリストの確認やEZパスワードの登録・変更およびプレミアムEZ回収代行サービスのご利用状況の確認などができます。



- お客様が現在契約されている有料情報サイト名 (EZリスト) が一覧表示されます。
- EZパスワードの登録・変更ができます。
- 物販等でご確認いただく「プレミアムEZ回収代行サービス」はこちらからご覧になれます。

※画面のレイアウトや表示内容はひとつの例を示しており、変更される場合があります。

EZリスト

1 トップメニューを表示する

- [E] ▶ 「トップメニュー」を選び
- [OK]

2 EZ有料情報サービスメニューを表示する

- 「料金・申込・インフォ」を選び
- [OK] ▶ 「有料サービス利用情報」を選び
- [OK]

3 EZリストを表示する

- 「継続利用確認 (EZリスト)」を選び
- [OK]

お客様が現在入会されている有料情報サイト名が表示されます。

※情報サイトを選び[OK]を押すと、選択したサイトに接続されます。

EZパスワードを登録する

1 トップメニューを表示する

▶ 「トップメニュー」を選び
 [OK]

2 EZ有料情報サービスメニューを表示する

「料金・申込・インフォ」を選び
 [OK] ▶ 「有料サービス利用情報」
 を選び [OK]

3 登録画面を表示する

「EZパスワード登録・変更」を選び
 [OK] ▶ 「承諾する」を選び
 [OK]

4 パスワードを入力する

[入力] ▶ パスワードを入力し
 [確定]

5 パスワードを再入力する

[入力] ▶ 再度パスワードを入力し
 [確定]

6 登録する

[OK] ▶ [OK]

EZパスワードを変更するには

▶ 「トップメニュー」を選び [OK] ▶
 「料金・申込・インフォ」を選び [OK] ▶ 「有料サ
 ービス利用情報」を選び [OK] ▶ 「EZパスワード
 登録・変更」を選び [OK] ▶ [入力] ▶ 現在の
 パスワードを入力し [確定] ▶ [OK] ▶
 [入力] ▶ 新しいパスワードを入力し [確定]
 ▶ [入力] ▶ 入力した新しいパスワードを再度入力
 し [確定] ▶ [OK] ▶ [OK]



補 足

- EZパスワードは有料情報サービスをご利用になる際に必要になりますので、お忘れになりませんよう
 でご注意ください。(P.26)

EZメニュー

EZメニューでは、前回表示していた画面を再度表示したり、登録しているURLを呼び出して見た情報サイトを表示することができます。また、EZweb（インターネット）をご利用になる際の環境を設定することもできます。

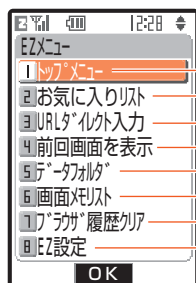

EZトップメニューを表示します。

「お気に入り」としてURLを登録することができます。また、登録したURLへアクセスしたり、編集／削除ができます。

URLを入力して、そのサイトへアクセスすることができます。

前回最後に表示していた情報などを再度表示させることができます。

データフォルダを表示します。(P.94)

「画面メモ」として保存されている画面を表示したり、画面の更新や削除ができます。

INFOBARにメモリ（記憶）されているブラウザの履歴をすべて消去することができます。

EZweb（インターネット）を利用する際の環境を設定します。

お気に入りリスト

最大100件までのURLをお気に入りとして登録でき、登録したURLから情報サイトにアクセスすることができます。

お気に入りを登録／編集する

情報サイトのタイトルとURLを入力して登録することができます。タイトルは全半角共に50文字まで、URLは半角1024文字まで入力できます。

1 お気に入りリストを表示する

[E] ▶ 「お気に入りリスト」を選び
 [OK]

※ 1件も登録されていないときは「お気に入りはありません」と表示されます。

2 登録画面を表示する

「(なし)」を選び [メニュー] ▶ 「編集」
を選び [OK]

※ 1件も登録されていないときは【新規】を押すことで登録画面を表示できます。

3 タイトル／URLを入力する

[入力] ▶ タイトルを入力し
 [確定] ▶ [入力] ▶ URLを
入力し [確定]

4 登録する

[登録]

Eメール／Cメール本文中のURLを登録するには

EメールやCメールの本文中のURLをお気に入りに登録することができます。

メールの本文を表示する ▶ URLを選び [選択] ▶

「お気に入りへ登録」を選び [選択]

お気に入り削除するには

「データの削除／消去／初期化」(P.37)をご参照ください。

※「ページ削除」を選択すると、表示しているページのお気に入りがすべて(最大10件)削除されます。



補足

- お気に入りリストは、10件を1ページとして区切って表示します。を押すと次ページ、を押すと前ページが表示されます。また、画面を下にスクロールさせ、「次へ(＃)」または「前へ(＊)」を選び[OK]を押しても次ページ、前ページを表示することができます。

お気に入りリストから情報サイトに接続する

お気に入りリストに登録している情報サイトに接続できます。

1 お気に入りリストを表示する

▶「お気に入りリスト」を選び
[OK]

2 接続する

接続する情報サイトを選び [ジャンル]

URLダイレクト入力

URLを入力して、その情報サイトへアクセスすることができます。

URLは半角1024文字まで入力できます。

1 URL入力画面を表示する

▶「URLダイレクト入力」を選び [OK]

2 URLを入力する

[入力]▶URLを入力し [確定]

3 接続する

[ジャンル]



補足

- 情報サイトによっては、表示に時間がかかることがあります。このときINFOBARの操作ができなくなることがありますが表示されるまでお待ちください。この間、別の操作を必要とされる場合は、 を押して待受画面に戻すことで操作可能となります。なお、この場合は表示中のコンテンツは破棄されますのでご了承ください。

前回画面を表示

前回最後に見た画面を再度表示させることができます。

1 前回画面を表示する

▶「前回画面を表示」を選び
 [OK]



補足

- 前回最後に見た画面がINFOBARのメモリ(キャッシュ)内に残っていない場合は、トップメニューが表示されます。

画面メモリスト

画面メモとして保存した情報サイトを表示させたり、内容を更新することができます。

画面メモを表示する

1 画面メモリストを表示する

▶ 「画面メモリスト」を選び
 [OK]

2 画面メモの内容を表示する

画面メモを選び [シヤツ]



補 足

- 画面メモリストで表示されるページは、保存した時点での情報です。最新の情報を表示したい場合は、「画面メモ更新」を行なってください。
- 画面メモリストへの保存のしかたについては、「画面メモへ保存」(P.160)をご参照ください。

画面メモを更新する

1 画面メモリストを表示する

▶ 「画面メモリスト」を選び
 [OK]

2 内容を更新する

画面メモを選び [メニュー] ▶ 「画面メモ更新」を選び [OK] ▶ [はい]
 更新された画面メモが表示されます。

画面メモを削除するには

「データの削除／消去／初期化」(P.37)をご参照ください。

ブラウザ履歴クリア

INFOBARにメモリ（記憶）されているブラウザの履歴をすべて消去します。

1 ブラウザ履歴をクリアする

▶ 「ブラウザ履歴クリア」を選び [OK] ▶ 「はい」を選び
 [OK]

ブラウザ履歴がクリアされます。



補 足

- ブラウザ履歴は電源を切ってもクリアされます。

ブラウザメニュー

ブラウジング中に [アプリ] または を押すとブラウザメニューが表示され、表示中の画面を「お気に入り」や「画面メモ」に登録したり、表示されている画像などをデータフォルダに保存することができます。



- 表示している情報サイトのタイトルとURLをお気に入りリストに登録できます。
- 表示している情報サイトに添付されている画像などのデータをデータフォルダに保存できます。
- 表示している情報サイトをそのまま画面メモリストに登録できます。
- 表示中の画面情報を再度読み込んで更新を行ないます。
- 「お気に入り」として登録しているURLやタイトルを表示します。(P.157)
- 「画面メモ」として保存している内容を表示します。(P.158)
- 情報サイトのURLを入力して、そのサイトへアクセスできます。(P.157)

お気に入りへ登録

ブラウジング中に、表示している情報サイトのURLをお気に入りリストに登録できます。お気に入りリストには、100件までのURLが登録できます。

1 登録画面を表示する

ブラウジング中に [アプリ] または

▶ 「お気に入りへ登録」を選び
 [OK]

2 登録する

でタイトルおよびURL入力ボックスからカーソルをはずす ▶ [登録]
▶ [OK]

補足

- 情報サイトによっては登録できない場合があります。
- タイトルは全半角共に50文字、URLは半角1024文字まで登録できます。超過分は登録されませんのでご注意ください。
- 画面にタイトルがない場合、お気に入りリストにはURLが表示されます。
- ブラウジング中に ~ を1秒以上押すと、お気に入りリストのその番号に登録されている情報サイトにアクセスすることができます。

データフォルダへ保存

表示している情報サイトに添付されている画像などのデータをデータフォルダに保存できます。

1 データを保存する

ブラウジング中に [アプリ] または ▶ 「データフォルダへ保存」を選び
 [OK] ▶ [保存] ▶ [OK]

補足

- 情報サイトに添付データがない場合、「保存できるデータがありません」と表示されます。
- 情報サイトによっては保存できない場合があります。
- 2件以上のデータがある場合は、ソフトキー2の表示が【次へ】になり、1件ずつ保存する操作を繰り返します。最後のデータを表示または再生するときには【終了】が表示されます。
- データフォルダの容量や登録件数が一杯の場合は、データフォルダからデータ削除の実行を確認するメッセージが表示されます。削除するときは、「データの削除/消去/初期化」(P.37) の選択削除をご参照ください。

画面メモへ保存

ブラウジング中に、表示している情報サイトを画面メモとして最大10件または50KBまで保存できます。

1 登録画面を表示する

ブラウジング中に  [ブラウザ] または

 ▶ 「画面メモへ保存」を選び

[OK]

2 登録する

 でタイトル入力ボックスからカーソルをはずす▶ [登録]▶

[OK]



補 足

- 画面メモリストには日付とタイトルが表示されま
す。画面にタイトルがない場合は、日付のみの表示
になります。

ページ更新

ブラウジング中に、画面情報を再度読み込んで更新を行ないます。

1 表示画面を更新する

ブラウジング中に  [ブラウザ] または

 ▶ 「ページ更新」を選び

[OK]

EZ設定

EZ設定では、EZweb（インターネット）をご利用になる際の環境を設定します。

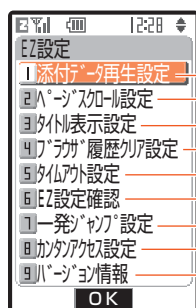

情報サイトを閲覧したときに表示される画像やメロディの再生を設定します。

ブラウジング中に、を長押ししたときのスクロール単位を設定します。

ブラウジング中に、表示している情報サイトのタイトル表示を設定します。

ブラウジング終了後に、ブラウザの履歴の自動消去を設定します。

サーバに接続を始めてからタイムアウトするまでの時間を設定します。

EZサーバのドメイン名を表示します。

待受中またはブラウジング中に  を1秒以上押ししたときに接続される情報サイトを設定します。

カンタンアクセス設定はすでに入力済みです。設定を変更すると、カンタンアクセスが利用できなくなります。

ブラウザのバージョン情報を表示します。

添付データ再生設定

お買い上げ時 再生する

ブラウジング中の画像の表示やメロディ再生を設定します。

1 EZ設定メニューを表示する

 ▶ 「EZ設定」を選び  [OK]

2 設定する

「添付データ再生設定」を選び  [OK]

▶ 「再生する」を選び  [OK]



補 足

- 「再生しない」に設定すると、EZ「着うた™」とEZムービーはダウンロードすることができません。

ページスクロール設定

お買い上げ時 1行

ブラウジング中に、を長押ししたときのスクロール量を設定します。

1 EZ設定メニューを表示する

 ▶ 「EZ設定」を選び  [OK]

2 設定する

「ページスクロール設定」を選び

 [OK] ▶ 「1ページ」を選び

 [OK]

タイトル表示設定

お買い上げ時 表示しない

ブラウジング中に、表示している情報サイトのタイトル表示を設定します。

1 EZ設定メニューを表示する

 ▶ 「EZ設定」を選び  [OK]

2 設定する

「タイトル表示設定」を選び  [OK]

▶ 「表示する」を選び  [OK]

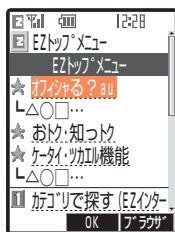

「表示する」に設定
した場合

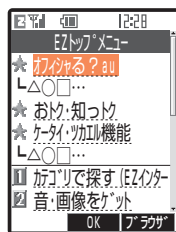

「表示しない」に設定
した場合

補足

- タイトル表示設定を「表示する」に設定していても、タイトルが表示されない情報サイトもあります。

ブラウザ履歴クリア設定



お買い上げ時 自動設定しない

ブラウザ履歴の自動消去を設定します。「自動設定する」に設定すると、 を押してブラウジングを終了したときにキャッシュ内の情報を自動的に消去します。

1 EZ設定メニューを表示する

 ▶ 「EZ設定」を選び  [OK]

2 設定する

「ブラウザ履歴クリア設定」を選び
 [OK] ▶ 「自動設定する」を選び
 [OK]

タイムアウト設定



お買い上げ時 30秒

サーバに接続を始めてからタイムアウトするまでの時間を設定します。

1 EZ設定メニューを表示する

 ▶ 「EZ設定」を選び  [OK]

2 設定する

「タイムアウト設定」を選び  [OK]
▶ 「60秒」を選び  [OK]

補足

- 設定した時間内に応答がない場合は、エラーメッセージが表示されます。

EZ設定確認

EZサーバのドメイン名を表示します。

- 1 EZ設定メニューを表示する
 ▶ 「EZ設定」を選び [OK]

- 2 確認する
「EZ設定確認」を選び [OK]

一発ジャンプ設定

設定なし

待受中またはブラウジング中に を1秒以上押ししたときに接続される情報サイトを設定します。

- 1 EZ設定メニューを表示する
 ▶ 「EZ設定」を選び [OK]

- 2 設定する
「一発ジャンプ設定」を選び [OK]

- お気に入りリストから設定するには
「お気に入り選択」を選び [OK]
▶ お気に入りを選び [選択] ▶
「はい」を選び [選択]

- URLを入力して設定するには
「手動設定」を選び [OK] ▶ URL
を入力し [確定] ▶ 「はい」を選び
 [選択]

※URLは、半角256文字まで入力できます。

- 「設定なし」に設定するには
「設定なし」を選び [OK]

バージョン情報

ブラウザのバージョン情報を表示します。
また、SSL/TLS対応サイト（データを暗号化して送受信することにより、お客様の個人情報をより安全にやり取りできるサイト）に接続する際に必要な認証情報を確認できます。証明書は4件記憶されています。

- 1 EZ設定メニューを表示する
 ▶ 「EZ設定」を選び [OK]

- 2 確認する
「バージョン情報」を選び [OK]

※画面を下にスクロールさせ、「認証情報」の各項目を選択すると認証情報が表示されません。

| | |
|----------------------|-----|
| EZナビ | 166 |
| EZナビメニュー | 166 |
| GPSマップ表示 | 166 |
| GPSメール作成 | 167 |
| GPS履歴からGPSメールを作成するには | 167 |
| おでかけ情報 | 167 |
| GPS履歴 | 168 |
| GPS履歴のタイトルを編集するには | 168 |
| GPS履歴を保護するには | 168 |
| GPS履歴から接続先を登録するには | 168 |
| GPS履歴をアドレス帳に登録するには | 168 |
| GPS履歴を削除するには | 168 |
| ナビゲーション設定 | 169 |
| GPS情報通知設定 | 169 |
| 接続先設定 | 169 |
| 接続先を登録する | 169 |
| 標準に設定する | 170 |
| 接続先を確認／編集するには | 170 |
| 接続先を削除／初期化するには | 170 |
| おでかけ情報設定 | 170 |
| おでかけ情報を初期化するには | 170 |

※EZナビのご利用には、EZweb（インターネット）をご利用のお申し込みが必要です。ご購入時お申し込みにならなかった方は、auお客様センターまたはauショップ等にお問い合わせください。また、ご利用になる前には、必ずEメール・EZwebの初期設定（P.29）を行なってください。

GPS衛星から取得した位置情報を使用して、各種ナビゲーションサービスをご利用になれます。

EZナビメニュー

1 EZナビメニューを表示する

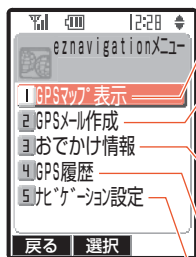
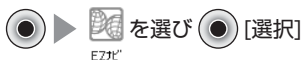

現在地を地図上に表示します。（P.166）

現在地を相手にお知らせするメールを作成します。（P.167）

EZナビを利用できるコンテンツに接続します。（P.167）

取得したGPS情報が記録されます。（P.168）

EZナビに関する設定をします。（P.169）

補足

- 地図情報・おでかけ情報で接続されるコンテンツの初期設定は「EZ@NAVI」です。
- EZナビは周囲に建物などがなく、天空が見える場所でGPS情報の精度が高くなります。GPS情報取得後は、その情報を利用して様々な機能やコンテンツサービスなどをお楽しみいただけます。
※地下鉄などGPS衛星と基地局の信号による電波の受信状況が悪い場所でご使用された場合、GPS情報の精度が低くなる場合があります。
- サービスエリア内でも、GPS衛星と基地局の信号による電波の届かない場所ではご利用になれません。また電波状態の悪い所では、ご利用にならない場合があります。

補足

- GPS情報通知設定（P.169）を「OFF」に設定している場合に各機能でGPS情報を利用しようとすると、「GPS情報通知設定がOFFのため、現在地を確認できません」と表示され、GPS情報を利用できません。GPS情報を取得するには、設定を「ON（確認画面あり／確認画面なし）」にしてください。
- GPS情報の取得に失敗した場合は、「現在地を確認できませんでした」または「電波状態の良いところでリトライしてください」と表示されます。
- アクセス制限（P.208）を設定している場合は、ロックNo.の入力が必要です。

GPSマップ表示

GPS情報を取得し、高精度な現在地を地図上に表示します。

1 EZナビメニューを表示する



2 地図を表示する

「GPSマップ表示」を選び [選択]

▶ 「はい」を選び [選択]

補足

- 手順2のGPS情報通知画面は、地図表示等でお客様のGPS情報をコンテンツへ通知するための確認画面です。

GPSメール作成

GPS情報を取得し、現在地を相手にお知らせするEメールを作成します。

1 EZナビメニューを表示する



2 GPS情報を取得する

「GPSメール作成」を選択する。

3 送信メール作成画面を表示する



- ※取得したGPS情報は本文に貼付けられます。
- ※Eメールの作成については、「Eメールを作成して送信する」(P.118)をご参照ください。

GPS履歴からGPSメールを作成するには

GPS履歴 (P.168) からGPSメールを作成することができます。

EZナビメニューを表示する ▶ 「GPS履歴」を選択
 [選択] ▶ 履歴を選択 [メニュー] ▶ 「GPSメール作成」を選択 [選択]

補 足

- GPS情報を取得すると、その確認レベルが3段階で表示されます。

✖️✖️✖️…ほぼ正確なGPS情報が取得されていません。

✖️✖️✖️…精度に幅がありますが、比較的正確なGPS情報が取得されています。

✖️✖️✖️…正確なGPS情報が取得されていない可能性があります。

確認レベル表示中に地図を表示するには、**[地図]**を押します。再度GPS情報を取得するには、**[リトライ]**を押します。

おでかけ情報

おでかけ時に役立つEZナビを利用できるコンテンツに接続します。

1 EZナビメニューを表示する

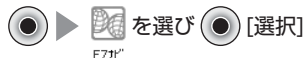

2 コンテンツに接続する

「おでかけ情報」を選択する。

GPS履歴

取得したGPS情報を新しいものから20件まで記録しています。

《GPS履歴一覧画面》

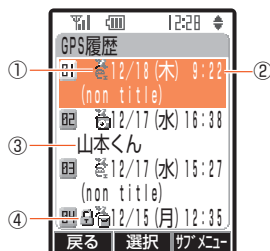

①取得手段表示

- : GPSマップ表示から取得した場合
- : Eメール作成から取得した場合
- : カメラから取得した場合
- : EZweb (インターネット) から取得した場合
- : その他

②取得日時表示

③タイトル表示

④保護状態表示

保護している履歴に表示されます。

1 EZナビメニューを表示する



2 GPS履歴一覧を表示する

「GPS履歴」を選び [選択]

3 履歴の詳細を表示する

履歴を選び [選択]

GPS履歴のタイトルを編集するには

GPS履歴一覧を表示する ▶ 履歴を選び [サグメニュー]
▶ 「タイトル編集」を選び [選択] ▶ タイトルを編集し [確定]

GPS履歴を保護するには

記録されているGPS情報を誤って削除したり、新しいGPS情報が記録されたことにより自動的に削除されないように保護することができます。10件まで保護できます。

GPS履歴一覧を表示する ▶ [サグメニュー] ▶ 「選択保護/解除」を選び [選択] ▶ 保護する履歴を選び

[保護] ▶ [完了]

※履歴選択中に指定した履歴を取り消す場合、または保護している履歴を保護解除する場合は、履歴を選び[解除]を押します。

※履歴の詳細表示中にサブメニューから「保護」を選択して、表示中の履歴を保護することもできます。解除するときは、「保護解除」を選択します。

GPS履歴から接続先を登録するには

GPS履歴に記録されているサイトを接続先一覧に登録します。

GPS履歴一覧を表示する ▶ [サグメニュー] ▶ 「接続先設定登録」を選び [選択] ▶ タイトルを編集し

[確定] ▶ 「はい」を選び [選択]

GPS履歴をアドレス帳に登録するには

「他の機能からアドレス帳に登録する」(P.69)をご参照ください。

GPS履歴を削除するには

「データの削除/消去/初期化」(P.37)をご参照ください。

補 足

- GPS履歴の詳細には、確認レベル、URL、緯度・経度などの情報が表示されます。[地図]を押すと、表示している履歴の地図を表示できます。
- タイトルは、全角40文字(半角80文字)まで入力できます。文字入力については、「文字の入力方法」(P.52)をご参照ください。
- URL情報が含まれていないGPS履歴は、接続先に登録できません。
- 接続先サイトを登録するときに接続先の登録が一杯の場合は、上書き登録の実行を確認するメッセージが表示されます。上書きするときは、上書きする接続先サイトを選び[登録]を押します。

ナビゲーション設定

EZナビに関する設定を行ないます。

GPS情報通知設定

お買い上げ時 ON：確認画面あり

GPS情報をコンテンツ等へ通知できないようにしたり、使用する際の確認画面表示を設定します。

1 EZナビメニューを表示する



2 GPS情報通知設定の項目を表示する

「ナビゲーション設定」を選び
 [選択] ▶ 「GPS情報通知設定」を選び
 [選択]

3 設定する

項目を選び [選択]



補足

- GPS情報通知設定により、以下のようになります。
 - ・「ON：確認画面あり」に設定した場合：GPS情報を通知して地図を表示するとき、確認メッセージを表示します。
 - ・「ON：確認画面なし」に設定した場合：GPS情報を通知して地図を表示するとき、確認メッセージを表示しません。
 - ・「OFF」に設定した場合：地図を表示できません。

接続先設定

地図情報を表示する際に接続するサイトを設定することができます。接続先には5件まで登録できます。

接続先を登録する

1 EZナビメニューを表示する



2 接続先設定一覧を表示する

「ナビゲーション設定」を選び
 [選択] ▶ 「接続先設定」を選び
 [選択]

3 接続先登録画面を表示する

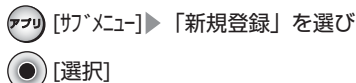

4 必要に応じて各項目を設定する

- タイトルを設定するには
 「タイトル」を選び [選択] ▶
 タイトルを入力し [確定]
- URLを設定するには
 「URL」を選び [選択] ▶ URLを
 入力し [確定]

5 登録する



標準に設定する

お買い上げ時 EZ@NAVI (<http://map.eznavi.jp/>)

GPS情報取得後の地図情報やメール作成時の地図確認の際に使用する接続先を設定します。

1 EZナビメニューを表示する



2 接続先設定一覧を表示する

「ナビゲーション設定」を選び



3 設定する

接続先を選び [サブメニュー] ▶ 「標準に設定」を選び [選択] ▶ 「はい」を選び [選択]

接続先を確認／編集するには

接続先設定一覧を表示する ▶ 接続先を選び [選択] ▶ [サブメニュー] ▶ 「編集」を選び [選択] ▶ 各項目を編集する ▶ [登録]

接続先を削除／初期化するには

「データの削除／消去／初期化」(P.37) をご参照ください。

補 足

- タイトルは全角40文字(半角80文字)まで、URLは半角256文字まで入力できます。文字入力については、「文字の入力方法」(P.52)をご参照ください。
- 接続先設定一覧では、標準に設定している接続先に が表示されます。地図を表示するときは、この接続先に接続されます。
- 登録した接続先を編集すると、接続できなくなる場合があります。URLを編集するとき、接続できない場合がある旨のメッセージと編集の実行を確認するメッセージが表示されます。

補 足

- 標準に設定している接続先を削除すると、接続できなくなる場合があります。削除した場合は、接続先設定一覧で先頭に表示されている接続先が標準に設定されます。
- 接続先設定一覧に登録しても、ご利用になる接続先サイトを標準に設定しないとご利用になれません。

おでかけ情報設定

お買い上げ時 EZ@NAVI (<http://www.eznavi.jp/>)

EZナビサービスを利用できるコンテンツの接続先URLを登録します。

1 EZナビメニューを表示する



2 現在の設定を表示する

「ナビゲーション設定」を選び [選択] ▶ 「おでかけ情報設定」を選び [選択]

3 登録画面を表示する

[サブメニュー] ▶ 「編集」を選び [選択] ▶ 「はい」を選び [選択]

4 登録する

URLを入力し [確定]

おでかけ情報を初期化するには

現在の設定を表示する ▶ [サブメニュー] ▶ 「初期化」を選び [選択] ▶ 「はい」を選び [選択]

補 足

- URLは、半角256文字まで入力できます。文字入力については、「文字の入力方法」(P.52)をご参照ください。

EZアプリ (BREW™)

| | |
|-----------------------------|-----|
| EZアプリ (BREW™) | 172 |
| EZアプリ (BREW™) を起動する | 172 |
| EZアプリカタログ | 173 |
| アプリケーションをダウンロードして起動する | 173 |
| アプリケーションを起動する | 174 |
| アプリケーションを終了/中断するには | 174 |
| アプリケーションを一発起動する | 175 |
| アプリケーションメニュー | 175 |
| EZアプリ設定 | 176 |
| EZアプリ設定メニュー | 176 |
| 待受EZアプリ設定 | 176 |
| 一発起動設定 | 177 |
| メニュー表示切替 | 177 |
| アプリ並べ替え | 178 |
| システム情報 | 178 |

EZアプリ (BREW™)

※EZアプリ (BREW™) のご利用には、EZweb (インターネット) をご利用のお申し込みが必要です。ご購入時お申し込みにならなかった方は、auお客様センターまたはauショップ等にお問い合わせください。また、ご利用になる前には、必ずEメール・EZwebの初期設定 (P.29) を行なってください。

EZアプリ (BREW™) は、表現力豊かで大容量のゲームや待受けなどのアプリケーションをダウンロードして利用することができる機能です。

アプリケーションは1.2MBまで保存できます。

※BREW及びBREWに関連する商標は、Qualcomm社の商標または登録商標です。

EZアプリ (BREW™) を起動する



1 EZアプリメニューを表示する



※メニュー表示切替 (P.177) を「アイコン表示大」に設定している場合は、を押すことでメニュー表示が切り替わります。



補 足

- アプリケーションのダウンロードや有料サイトへの登録などをご利用になる場合は、EZパスワードを入力していただく必要があります。
- 接続されるアプリケーションのダウンロード先や種類によっては、ここに記載されている以外の操作の場合もあります。その場合は画面表示に従って操作してください。
- EZアプリメニューからは  を押すことでも、終了して待受画面に戻ることができます。
- EZアプリメニューの表示方法は、「メニュー表示切替」(P.177) で切り替えることができます。
- お買い上げいただけてすぐアプリケーションをご利用いただけるよう、サービスダウンロードアプリケーションがあらかじめインストールされています。ご利用の前に必ず利用許諾契約 (P.286、287) をお読みください。
- 画面は表示例ですので、アプリケーションの名称などは実際の画面と異なる場合があります。
- オールリセット (P.211)、EZアプリリセット (P.211) を行なうとアプリケーション (サービスダウンロードアプリケーションを含む) が削除され、「EZアプリ設定」(P.176) の設定内容がお買い上げ時の状態に戻ります。「EZアプリカタログ」と「EZアプリ設定」は削除されません。削除されたサービスダウンロードアプリケーションはEZアプリカタログから再取得が可能ですが、ダウンロードには別途通信料がかかります。
- EZアプリ (BREW™) 起動中は、画面に  が表示されます。通信中はアイコンが点滅表示され、中断中はアイコンが反転表示されます。
- メインメニュー画面 (P.38) からEZアプリ (BREW™) を起動することもできます。

EZアプリカタログ

EZアプリカタログは、アプリサーバに登録されているアプリケーションをダウンロードするためのメニューです。

EZアプリカタログでのアプリケーションのダウンロードは、カテゴリから検索してダウンロードする方法とアプリケーション名もしくはカテゴリ名を文字で検索してダウンロードする方法の2通りがあります。なおアプリケーションによっては、ダウンロードとは別に会員登録が必要なものがあります。

アプリケーションをダウンロードして起動する

例) ゲームカテゴリからアプリケーションをダウンロードして起動する

1 EZアプリメニューを表示する



2 EZアプリカタログを表示する

「EZアプリカタログ」を選び [OK]

3 ダウンロードするアプリケーションを選択する

■メニューから探すには

「メニューから探す」を選び

[OK] ▶ 「ゲーム」を選び

[OK] ▶ アプリケーションを

選び [OK]

■キーワードから探すには

「キーワードから探す」を選び

[OK] ▶ [編集] ▶ キーワード

を入力し [確定] ▶ [検索]

▶ 「ゲーム」を選び [OK] ▶

アプリケーションを選び [OK]

4 ダウンロードする

ダウンロードメニューを選び [OK]

▶ [[はい] ▶ EZパスワード入力ボ

ックスを選び ▶ EZパスワードを

入力し [確定] ▶ 「OK」を選び



5 アプリケーションを起動する

[[はい]



補 足

- 空きメモリが足りない場合は、ダウンロード操作中にダウンロード済みアプリケーションの削除を確認するメッセージが表示されます。削除するときは、削除するアプリケーションを選択します。
- ダウンロードするアプリケーションによっては、EZパスワードの入力が必要です。

アプリケーションを起動する

表現力豊かで大容量のゲームなどが楽しめます。またアプリケーションによっては、EZwebからアプリケーションを起動したり、サイトからCメールを受信すると起動したり、設定した時刻に起動したりすることができます。

1 EZアプリメニューを表示する



※中断中のアプリケーションがある場合は、中断していたアプリケーションが起動します。

2 アプリケーションを起動する

アプリケーションを選び [起動]

アプリケーションを終了/中断するには

例) 中断する

起動中に ▶ 「中断」を選び [選択]

※中断中は画面のアイコンが反転表示されます。

※中断中に を押し、アプリケーションが再開されます。

※待受EZアプリ設定 (P.176) で設定したアプリケーションの場合は、 を押しと終了します。

補足

- 有効期限が過ぎたアプリケーションを起動することはできません。起動する場合は、再度アプリケーションのライセンスを購入してください。
- アプリケーションを起動した場合に、メモリエラーのため携帯電話の電源を切り、再起動する必要がある旨のメッセージが表示される場合があります。 を1秒以上押し電源を切り、再度電源を入れてからアプリケーションを起動してください。

補足

- アプリケーションには、起動させる時刻をあらかじめ設定できるものがあります。時刻設定などの操作は、アプリケーションにより異なります。起動時刻に電源が切れている場合、アプリケーションは起動しません。
- アプリケーションには、サイトからのCメール受信により自動的に起動するものがあります。起動条件などは、アプリケーションにより異なります。
- EZwebのサイトにはカーソルをあわせて選択することにより、アプリケーションを起動することができます。起動するアプリケーションがダウンロードされていない場合は、アプリケーションをダウンロードしてから起動を行いません。操作方法などはEZwebサイト、アプリケーションにより異なります。
- アプリケーションによっては、中断から再開したあとの動作が保証されないものがあります。
- アプリケーション起動中に表示されている情報（電話番号、Eメールアドレス、URL）を利用して電話をかけたり、EメールアドレスにEメールを送信したり、情報サイトへ接続することができます。アクセス制限 (P.208) を設定している場合は、ロックNo.の入力が必要です。
- アプリケーションによっては、アドレス帳などを引用することができます。アクセス制限 (P.208) を設定している場合は、ロックNo.の入力が必要です。
- アプリケーションによっては、サイトとの通信を行わない情報をやりとりしたり、GPS通信を行わない現在地を確認するものがあります。アクセス制限 (P.208) を設定している場合は、ロックNo.の入力が必要です。
- アプリケーションによっては、終了する際、アプリケーション指定の終了キーのみで終了させる場合があります。

アプリケーションを一発起動する

お買い上げ時 EZ@NAVI

一発起動設定 (P.177) で設定したアプリケーションを起動します。起動するには、 を1秒以上押します。

アプリケーションメニュー

アプリケーションの詳細情報やバージョンアップの確認をしたり、削除をすることができます。また選択しているアプリケーションにより、一発起動 (P.177) または待受EZアプリ (P.176) に設定することもできます。

1 アプリケーションメニューを表示する

 ▶ アプリケーションを選び

 [メニュー]

2 実行する

■一発起動／待受EZアプリに設定するには

例) 一発起動に設定する

「一発起動に設定」を選び  [OK]

■詳細情報を確認するには

「詳細情報」を選び  [OK]

■バージョンアップ確認をするには

「バージョンアップ確認」を選び

 [OK] ▶  [[はい] ▶ EZパスワ

ード入力ボックスを選び  ▶ EZ

パスワードを入力し  [確定] ▶

「OK」を選び 

■アプリケーションを削除するには

「削除」を選び  [OK] ▶

 [[はい]

補 足

- バージョンアップ確認をするとき、バージョンアップの情報がない場合は、バージョンアップが必要ないという内容、または最新のアプリケーションがないという内容のメッセージが表示されます。
- バージョンアップを行なった場合、バージョンアップ前の設定情報はバージョンアップ後のアプリケーションへ引き継がれます。
- アプリケーションの種類によっては、EZパスワードの入力が必要です。

EZアプリ設定

EZアプリ (BREW™) に関する設定を行ないます。

EZアプリ設定メニュー

1 EZアプリ設定メニューを表示する

 ▶ 「EZアプリ設定」を選び  [OK]

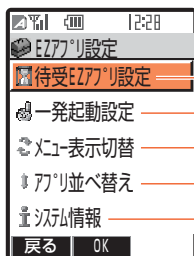



- 待受EZアプリ設定 — 待受中、自動的に起動するアプリケーションを設定します。(P.176)
- 一発起動設定 — 一発起動するアプリケーションを設定します。(P.177)
- メニュー表示切替 — EZアプリメニューの表示方法を設定します。(P.177)
- アプリ並べ替え — アプリケーションを並べ替えます。(P.178)
- システム情報 — システム情報を確認します。(P.178)

待受EZアプリ設定

お買い上げ時 設定OFF

待受中に約5秒間操作をしなかった場合、設定したアプリケーションが起動します。

1 EZアプリ設定メニューを表示する

 ▶ 「EZアプリ設定」を選び  [OK]

2 待受EZアプリ設定の項目を表示する

「待受EZアプリ設定」を選び  [OK]

3 設定する

アプリケーションを選び  [OK]

補 足

- 待受EZアプリを設定することのできるアプリケーションが1つもない場合に「待受EZアプリ設定」を選択すると、「待受EZアプリがありません」と表示されます。
- 「設定OFF」を選択すると「設定を解除しました」と表示され、待受EZアプリ設定は解除されます。

一発起動設定

お買い上げ時 EZ@NAVI

アプリを1秒以上押すと、設定したアプリケーションが起動します。

1 EZアプリ設定メニューを表示する

アプリ ▶ 「EZアプリ設定」を選び
 [OK]

2 一発起動設定の項目を表示する

「一発起動設定」を選び [OK]

3 設定する

アプリケーションを選び [OK]



補 足

- アプリケーションが1つも無い場合に「一発起動設定」を選択すると、「EZアプリがありません。EZアプリカタログからダウンロードしてください」と表示されます。
- 「設定OFF」を選択すると「設定を解除しました」と表示され、一発起動設定は解除されます。

メニュー表示切替

お買い上げ時 アイコン表示大

EZアプリメニューの表示方法を設定します。

1 EZアプリ設定メニューを表示する

アプリ ▶ 「EZアプリ設定」を選び
 [OK]

2 メニュー表示切替の項目を表示する

「メニュー表示切替」を選び [OK]

3 設定する

項目を選び [OK]

〈アイコン表示大〉



〈アイコン表示小〉

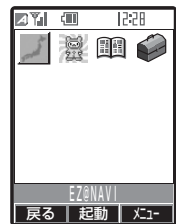

〈一覧表示〉



アプリ並べ替え

アプリケーションを並べ替えます。

1 EZアプリ設定メニューを表示する

-  ▶ 「EZアプリ設定」を選び
- [OK]

2 アプリケーションを表示する

- 「アプリ並べ替え」を選び [OK]

3 設定する

- アプリケーションを選び [OK] ▶
- 移動し [OK] ▶  [保存]

システム情報

メモリの使用状況やバージョン情報を確認します。

1 EZアプリ設定メニューを表示する

-  ▶ 「EZアプリ設定」を選び
- [OK]

2 確認する

- 「システム情報」を選び [OK]

便利な機能

| | |
|------------------------------|------------|
| スケジュール | 180 |
| 予定を登録する | 181 |
| スケジュール／タスクリスト／記念日を登録する | 182 |
| 休日を登録する | 183 |
| 曜日指定の休日を登録するには | 183 |
| 予定を確認する | 183 |
| 予定を編集するには | 183 |
| 登録件数を確認するには | 183 |
| 予定を削除するには | 183 |
| メモ帳 | 185 |
| メモ帳を確認／編集するには | 185 |
| 登録件数を確認するには | 185 |
| メモ帳を削除するには | 185 |
| 電卓 | 186 |
| 税率を変更するには | 186 |
| マイメニュー | 187 |
| 登録したM機能呼び出すには | 187 |
| マイメニューを削除するには | 187 |

スケジュール

カレンダーを表示したり、仕事やプライベートなどの予定（スケジュール、タスクリスト、記念日、休日）を登録して管理できます。登録した予定は以下のように表示されます。

《カレンダー画面》

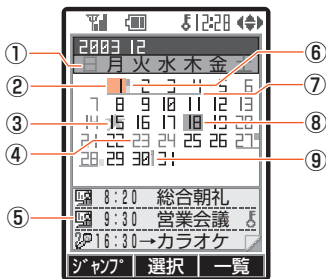

①休日表示（曜日指定）

登録している曜日が赤色で表示されます。

②選択日

橙色でカーソル表示されます。

③記念日表示

登録している日付に★が表示されます。

④休日表示（日付指定）

登録している日付が赤色で表示されます。

⑤予定内容表示

選択している日付の予定内容が、記念日、スケジュール、タスクリストの順に3件まで表示されます。アドレス帳（P.64）で登録している誕生日があるときは、記念日の次に表示されます。予定内容が3件を超えると、予定内容表示欄の右下が■になります。

⑥開始日時／期限日時表示

スケジュールの開始日時／タスクリストの期限日時が午前の場合は■が日付の右上に表示され、午後の場合は日付の右下に表示されます。

⑦スケジュールの期間表示

登録している期間に下線が表示されます。

⑧今日の日付

緑色でカーソル表示されます。

⑨アドレス帳の誕生日表示

アドレス帳（P.64）で登録した誕生日の日付に★が表示されます。

《予定一覧画面》

下記は、2003年12月18日の表示例です。

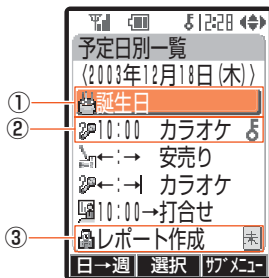

①記念日表示

: 分類アイコンが表示されます。
「誕生日」: タイトルが表示されます。

②スケジュール表示

: 分類アイコンが表示されます。

「10:00」: 期間が表示されます。

例) 「10:00」 : 開始が12月18日の10時の場合

「←:→」 : 開始および終了が12月18日以外の場合

「←:→|」 : 開始が12月17日以前で終了が12月18日中の場合

「10:00→」 : 開始が12月18日の10時で終了が12月19日以降の場合

「10:00↺」 : 繰り返し設定の場合

「終日」 : 終日の場合

「カラオケ」: 用件が表示されます。

: シークレットとアラームの設定状態が表示されます。

: シークレット設定中

: アラーム設定中

: シークレットとアラーム設定中

③タスクリスト表示

: 分類アイコンが表示されます。

「レポート作成」: 用件が表示されます。

: タスクの状態が表示されます。

: タスク完了

: タスク未完了・期限日時内

: タスク未完了・期限切れ

予定を登録する

スケジュール：日時や用件などのスケジュールを100件まで登録できます。指定した日時にアラームでお知らせすることもできます。

タスクリスト：レポートの提出期限など期限付きの用件を50件まで登録できます。

記念日：誕生日などの記念日を10件まで登録できます。

休日：指定した期日（期日指定）、または指定した期間（期間指定）を休日としてあわせて50件まで登録できます。また特定の曜日を指定（曜日指定）することもできます。

《スケジュール登録画面》



開始日時を入力します。

終了日時を入力します。
※開始日時を終日指定にした場合は入力しません。

定期的に同じスケジュールがある場合は、繰り返しを設定します。

用件を入力します。
※全角20文字（半角40文字）まで入力できます。

場所
待ち合わせ場所などを入力します。

分類なし
※全角20文字（半角40文字）まで入力できます。

アラームOFF
分類アイコンを設定します。

URL
アラームを設定します。（時刻アラーム設定：P.221）

詳細
URLを入力します。
※半角256文字まで入力できます。

シークレットOFF
詳細やコメントを入力します。
※全角40文字（半角80文字）まで入力できます。

登録内容を他の人に見られたくない場合は、シークレットを設定します。
※シークレットモード(P.214)を「ON」に設定している場合のみ、項目が表示されます。

《タスクリスト登録画面》



用件を入力します。
※全角20文字（半角40文字）まで入力できます。

分類なし
分類アイコンを設定します。

未完了
期限日時を入力します。

タスクリストの状態（完了／未完了）を設定します。

《記念日登録画面》

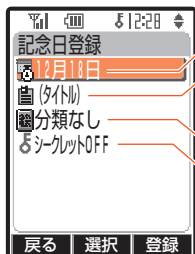

- 日付を入力します。
- タイトルを入力します。
※全角8文字(半角16文字)まで入力できます。
- 分類アイコンを設定します。
- 登録内容を他の人に見られたくない場合は、シークレットを設定します。
※シークレットモード(P.214)を「ON」に設定している場合のみ、項目が表示されます。

スケジュール／タスクリスト／記念日を登録する

例) スケジュールを登録する

1 登録一覧を表示する



2 スケジュール一覧を表示する

「スケジュール」を選び [選択]

3 登録画面を表示する

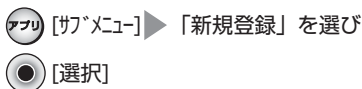

4 必要に応じて各項目を入力・設定する

■ 繰り返しを設定する場合は

毎日／毎週／毎月／毎年の同一時刻に繰り返し設定できます。繰り返す回数、または期間を指定して設定します。

例) 指定日まで毎週繰り返す場合

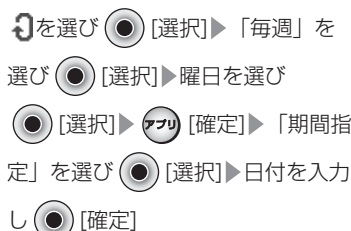

※曜日選択中に指定した曜日を取り消すときは[解除]を押します。

5 登録する

[登録]

補足

- アクセス制限 (P.208) を設定している場合は、ロックNo.の入力が必要です。
 - 文字入力については、「文字の入力方法」(P.52)をご参照ください。
 - スケジュールや記念日をシークレット登録するとき、操作中にシークレットモード (P.214) を一時的に「ON」に設定することができます。設定するには、スケジュール／記念日一覧表示中にサブメニューから「シークレット一時設定」を選択し、ロックNo.を入力します。スケジュールの操作を終了すると「OFF」になります。
 - シークレット登録したスケジュールや記念日は、登録後にシークレットモード (P.214) を「OFF」にすることで非表示にできます。表示させるには、シークレットモードを「ON」にします。
 - スケジュールのアラームを設定すると、待受画面に が表示されます。アラーム動作中は、設定した件とアラーム日時が表示されます。アラーム動作については、「時刻アラーム設定」(P.221)をご参照ください。
 - スケジュールアラームと他のアラームが同時に発生する場合の優先順位については、P.222の補足欄をご参照ください。
 - 分類アイコンは、以下の30種類から選択できます。
- 分類アイコンを設定しなかった場合、カレンダー画面・予定一覧画面では のアイコンが表示されません。

休日を登録する

例) 日付指定の休日を登録する

1 登録一覧を表示する



2 日付指定休日一覧を表示する

「休日」を選び [選択]▶ 「日付指定
の休日」を選び [選択]

3 登録画面を表示する

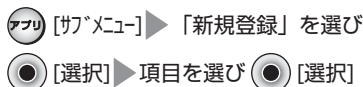

4 期日または期間を入力する

5 登録する



曜日指定の休日を登録するには

お買い上げ時 毎週：日曜日

登録一覧を表示する▶ 「休日」を選び [選択]▶
「曜日指定の休日」を選び [選択]▶ 休日の周期を
選び [選択]▶ [変更]▶ 曜日を選び [選択]
▶ アプリ [確定]

※曜日選択中に指定した曜日を取り消すときは[解除]
を押します。

※休日の周期が「毎週」の場合は、複数の曜日を選択
できます。

予定を確認する

指定した日付の予定を確認できます。

1 カレンダーを表示する

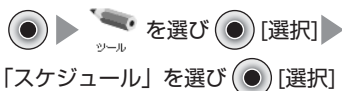

2 予定一覧を表示する

日付を選び [選択]

3 登録内容の詳細を表示する

予定を選び [選択]

予定を編集するには

登録したスケジュール、タスクリスト、記念日、休日
を編集することができます。

カレンダーを表示する▶ 日付を選び [選択]▶ 予定
を選び アプリ [サブメニュー]▶ 「編集」を選び [選択]▶
各項目を編集する▶ アプリ [登録]▶ 「はい」を選び
[選択] (新規登録の場合は「いいえ」を選びま
す。)

※休日を編集する場合は、休日一覧から編集する内容
を選択します。

登録件数を確認するには

カレンダーを表示する▶ アプリ [一覧]▶ 予定を選び
アプリ [登録件数]



※シークレット登録件数を確認するには、あらかじめ
シークレットモード (P.214) を「ON」にしてお
きます。

予定を削除するには

「データの削除/消去/初期化」(P.37) をご参照く
ださい。







補 足

- アクセス制限 (P.208) を設定している場合は、ロックNo.の入力が必要です。
- カレンダー表示中に他の月のカレンダーを表示するには、 でカーソルを移動したり、[ジャンル] を押し、表示したいカレンダーの日付を入力します。
- 予定一覧表示中は  を繰り返し押すことで、一覧を日別／週別／月別に表示させることができます。また  で他の日／週／月の予定を表示することもできます。
- シークレット登録したスケジュールや記念日は、シークレットモード (P.214) を「ON」にすることで表示できます。予定一覧表示中にシークレットモードを一時的に「ON」に設定することもできます。設定するには、予定一覧表示中にサブメニューから「シークレット一時設定」を選択し、ロックNo.を入力します。スケジュールの操作を終了すると「OFF」になります。
- 予定一覧を以下のように並べ替えることができます。並べ替えるには、予定一覧表示中にサブメニューから「並べ替 (×××)」を選択します。
機能別 : 記念日、スケジュール、タスクリストの順に並べ替えます。
時間別 : スケジュール、タスクリストを日時の古い順に並べ替えます。
アイコン別 : 分類アイコン順に並べ替えます。



メモ帳

買物リストやお店の情報など、必要な内容を20件まで登録できます。

1 メモ一覧を表示する

  ツール を選び  [選択] ▶
「メモ帳」を選び  [選択]

2 登録画面を表示する





 [サブメニュー] ▶ 「新規登録」を選び
 [選択]

※登録がない場合は、上記手順のかわりに
[新規登録]を押すことで表示できます。

3 登録する

内容を入力し  [確定]

メモ帳を確認／編集するには

メモ一覧を表示する ▶ メモを選び  [選択] ▶
 [サブメニュー] ▶ 「編集」を選び  [選択] ▶ 編集する ▶  [確定] ▶ 「はい」を選び  [選択] (新規登録する場合は「いいえ」を選びます。)

登録件数を確認するには

メモ一覧を表示する ▶  [サブメニュー] ▶ 「登録件数確認」を選び  [選択]

メモ帳を削除するには

「データの削除／消去／初期化」(P.37)をご参照ください。

補 足

- メモは、全角50文字(半角100文字)まで入力できます。文字入力については、「文字の入力方法」(P.52)をご参照ください。

電卓

INFOBARを電卓として使うことができます。小数点を含めて9桁まで入力・表示できます。

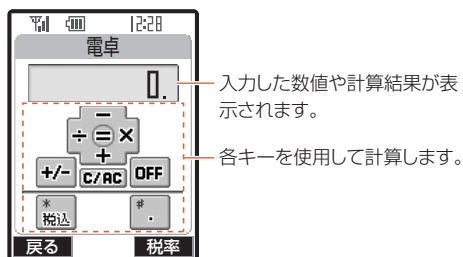

例) $12+34$ を計算する

1 電卓画面を表示する

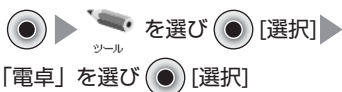

「電卓」を選び [選択]

2 計算する



※税込みの数値を表示するには、計算結果表示中に を押します。

《キー操作一覧》

| キー | 機能 | キー | 機能 |
|----|---------|----|-------------|
| | - (引き算) | | + (足し算) |
| | × (かけ算) | | ÷ (割り算) |
| | 税込み計算 | | +/-の切り替え |
| | . (小数点) | | = (計算結果) |
| | 数値の入力 | | クリア/オールクリア* |
| | | | 電卓OFF |
| | 税率の設定 | | |

※ を押すと表示されている数値のみクリアされ、
 を1秒以上押すと計算がクリア(オールクリア)されます。
 (を2回続けて押したときはオールクリアになります。)

税率を変更するには

お買い上げ時 5%

電卓画面を表示する ▶ [税率] ▶ [変更] ▶ 税率 (1~99%) を入力し [確定]

補足

- 計算結果が9桁を超える場合(小数点を含む)や計算できない数値を入力した場合(0での割り算など)は、計算結果の左端に「E」と表示されます。
- 税込み計算の場合、小数点以下は切り捨てられます。

マイメニュー



よく利用するM機能 (P.190) をマイメニューに登録しておく、簡単に呼び出すことができます。マイメニューには、10件まで登録できます。

例) 「M211 通常着信」を登録する

1 マイメニュー一覧を表示する

 ▶  を選び  [選択]

2 M機能グループ一覧を表示する

 [サブメニュー] ▶ 「新規登録」を選び
 [選択]

※登録がない場合は、上記手順のかわりに
[新規登録]を押すことで表示できます。

3 登録する

「音/バイブ」を選び  [選択] ▶

「着信音/受信音」を選び  [選択] ▶

「通常着信」を選び  [登録]

登録したM機能呼び出すには

マイメニュー一覧を表示する ▶ 機能を選び  [選択]

マイメニューを削除するには

「データの削除/消去/初期化」(P.37) をご参照ください。

補 足

- ガイド機能 (P.229) とプロフィール (P.230) は登録できません。
- すでに登録している機能は登録できません。

M機能の使い方

| | |
|------------------------|-----|
| M機能一覧 | 190 |
| M機能の呼び出し方 | 192 |
| 検索して呼び出す | 192 |
| 機能No.で呼び出す | 192 |
| 通話料金 | 193 |
| 時間／料金確認 | 193 |
| 通話料金表示 | 193 |
| 通話料金レート | 194 |
| 音／バイブ | 195 |
| 着信音／受信音 | 195 |
| キー操作音 | 196 |
| ウェイクアップトーン | 196 |
| 通話品質アラーム | 197 |
| 受話音量 | 197 |
| 画面表示 | 198 |
| 画面設定 | 198 |
| 送受信アニメ | 201 |
| 照明 | 202 |
| ランプ設定 | 203 |
| 簡易ライト | 205 |
| 文字切替 | 205 |
| プライバシー | 207 |
| ロックNo.変更 | 207 |
| オートロック | 207 |
| 発信者番号通知 | 207 |
| アクセス制限 | 208 |
| 着信制限 | 209 |
| リセット | 211 |
| シークレットモード | 214 |
| ワン切り設定 | 215 |
| ユーザー補助 | 216 |
| ハンズフリー機能 | 216 |
| エニーキーアンサー | 216 |
| 文字入力補助 | 216 |
| 市外局番機能 | 218 |
| 留守メモ／マナー | 219 |
| 簡易留守メモ | 219 |
| マナー | 220 |
| 時計 | 221 |
| 自動時刻補正 | 221 |
| 時刻アラーム設定 | 221 |
| からくり時計設定 | 223 |
| クッキングタイマ | 224 |
| パワーONガード | 224 |
| データ通信 | 225 |
| データ転送モード | 225 |
| ガイド機能 | 229 |
| プロフィール | 230 |

M機能一覧

INFOBARでは、いろいろな機能を設定することができます。
機能の内容ごとに11のグループに整理されています。

M1 通話料金

| 機能No. | 機能名称 | 参照ページ |
|-------|---------|-------|
| M11 | 時間／料金確認 | P.193 |
| M12 | 通話料金表示 | P.193 |
| M13 | 通話料金レート | P.194 |

M2 音／バイブ

| 機能No. | 機能名称 | 参照ページ |
|-------|------------|-------|
| M21 | 着信音／受信音 | |
| M211 | 通常着信 | P.195 |
| M212 | Eメール受信 | P.195 |
| M213 | お知らせ受信 | P.195 |
| M214 | Cメール受信 | P.195 |
| M215 | おしゃべり受信 | P.195 |
| M22 | キー操作音 | P.196 |
| M23 | ウェイクアップトーン | P.196 |
| M24 | 通話品質アラーム | P.197 |
| M25 | 受話音量 | P.197 |

M3 画面表示

| 機能No. | 機能名称 | 参照ページ |
|-------|------------|-------|
| M31 | 画面設定 | |
| M311 | 待受画面 | P.198 |
| M312 | スクリーンセーバー | P.200 |
| M313 | 節電設定 | P.200 |
| M314 | 輝度設定 | P.200 |
| M32 | 送受信アニメ | |
| M321 | 通常着信アニメ | P.201 |
| M322 | EZweb接続アニメ | P.201 |
| M323 | Eメール送信アニメ | P.201 |
| M324 | Eメール受信アニメ | P.201 |
| M325 | Cメール送信アニメ | P.201 |
| M326 | GPS測位中アニメ | P.201 |
| M33 | 照明 | |
| M331 | 通常照明 | P.202 |
| M332 | EZweb照明 | P.202 |
| M333 | メール照明 | P.202 |
| M334 | ぼんやり照明 | P.202 |
| M335 | 充電中照明 | P.202 |

| 機能No. | 機能名称 | 参照ページ |
|-------|----------|-------|
| M34 | ランプ設定 | |
| M341 | 着信／受信ランプ | P.203 |
| M342 | 新着ランプ | P.203 |
| M343 | 話中ランプ | P.204 |
| M344 | ランプ色変更 | P.204 |
| M35 | 簡易ライト | P.205 |
| M36 | 文字切替 | |
| M361 | 文字種類 | P.205 |
| M362 | 文字サイズ | P.206 |

M4 プライバシー

| 機能No. | 機能名称 | 参照ページ |
|-------|-----------|-------|
| M41 | ロックNo.変更 | P.207 |
| M42 | オートロック | P.207 |
| M43 | 発信者番号通知 | P.207 |
| M44 | アクセス制限 | |
| M441 | ダイヤル発信制限 | P.208 |
| M442 | アドレス帳制限 | P.208 |
| M443 | メール制限 | P.208 |
| M444 | EZweb制限 | P.208 |
| M445 | EZアプリ制限 | P.208 |
| M446 | スケジュール制限 | P.208 |
| M45 | 着信制限 | |
| M451 | 指定着信制限 | P.209 |
| M452 | 非通知着信制限 | P.210 |
| M453 | アドレス帳外制限 | P.210 |
| M454 | 着信制限解除 | P.211 |
| M46 | リセット | |
| M461 | 機能リセット | P.211 |
| M462 | EZアプリリセット | P.211 |
| M463 | オールリセット | P.211 |
| M47 | シークレットモード | P.214 |
| M48 | ワン切り設定 | P.215 |

M5 ユーザー補助

| 機能No. | 機能名称 | 参照ページ |
|-------|-----------|-------|
| M51 | ハンズフリー機能 | P.216 |
| M52 | エニーキーアンサー | P.216 |
| M53 | 文字入力補助 | |
| M531 | 単語登録 | P.216 |
| M532 | 定型文 | P.217 |
| M533 | 顔文字 | P.217 |
| M534 | 推測変換設定 | P.217 |
| M535 | 文字学習クリア | P.217 |
| M54 | 市外局番機能 | P.218 |

M6 留守メモ／マナー

| 機能No. | 機能名称 | 参照ページ |
|-------|-----------|-------|
| M61 | 簡易留守メモ | |
| M611 | 応答時間設定 | P.219 |
| M612 | 応答メッセージ設定 | P.219 |
| M613 | 固定メッセージ確認 | P.220 |
| M62 | マナー | P.220 |

M7 時計

| 機能No. | 機能名称 | 参照ページ |
|-------|----------|-------|
| M71 | 自動時刻補正 | P.221 |
| M72 | 時刻アラーム設定 | P.221 |
| M73 | からくり時計設定 | P.223 |
| M74 | クッキングタイマ | P.224 |
| M75 | パワーONガード | P.224 |

M8 ネットワークサービス

| 機能No. | 機能名称 | 参照ページ |
|-------|-----------|-------|
| M81 | お留守番サービス | |
| M811 | 留守伝言再生 | P.238 |
| M812 | 留守番開始1 | P.236 |
| M813 | 留守番開始2 | P.236 |
| M814 | 留守番停止 | P.237 |
| M815 | 応答内容変更 | P.239 |
| M816 | 英語ガイダンス | P.242 |
| M817 | 日本語ガイダンス | P.242 |
| M82 | 着信転送サービス | |
| M821 | 無応答転送開始 | P.245 |
| M822 | 話中転送開始 | P.246 |
| M823 | フル転送開始 | P.246 |
| M824 | 選択転送開始 | P.246 |
| M825 | 転送停止 | P.247 |
| M826 | 転送先登録 | P.245 |
| M83 | 番号通知リクエスト | |
| M831 | サービス起動 | P.253 |
| M832 | サービス停止 | P.253 |

M9 データ通信

| 機能No. | 機能名称 | 参照ページ |
|-------|-------------|---------------|
| M91 | 通信モード | P.256、 261 |
| M92 | 通信速度 | P.256 |
| M93 | データ転送モード | |
| M931 | ファイル送信 | P.225 |
| M932 | ファイル受信 | P.225 |
| M933 | PIMデータ送信 | P.226 |
| M934 | PIMデータ受信 | P.226 |
| M935 | 外部カメラモード | P.227 |
| M936 | Bluetooth設定 | P.228 |

M# ガイド機能

| 機能No. | 機能名称 | 参照ページ |
|-------|-------|-------|
| M# | ガイド機能 | P.229 |

M0 プロフィール

| 機能No. | 機能名称 | 参照ページ |
|-------|--------|-------|
| M0 | プロフィール | P.230 |

M機能の呼び出し方

M機能の呼び出し方には、機能一覧から検索して呼び出す方法と機能No.を入力して直接呼び出す方法があります。

検索して呼び出す

例) 「M211 通常着信」を呼び出す

1 機能グループ一覧を表示する

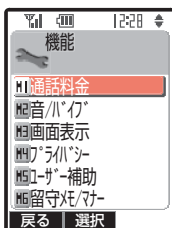

2 呼び出す

「音/バイブ」を選び [選択]▶

「着信音/受信音」を選び [選択]▶

「通常着信」を選び [選択]

機能No.で呼び出す

例) 「M211 通常着信」を呼び出す

1 呼び出す



補 足

- よく利用するM機能をマイメニューに登録しておく、簡単な操作で目的の機能を呼び出すことができます。マイメニューについては、P.187をご参照ください。

通話料金



時間／料金確認

前回かけた電話の通話時間／料金と今までにかけた電話の累積通話時間／料金の目安を確認します。

1 目安を表示する



前回時間／料金と累積時間／料金の目安をリセットするには

目安を表示する ▶  [セット] ▶ ロックNo.を入力する
▶ 「はい」を選び  [選択]



補 足

- この表示は目安であり、正確なものではありません。
- ご加入の料金プランによっては、倍率設定が必要です。「通話料金レート」(P.194) の設定倍率表をご参照ください。(通話料金目安表示のみ)
- 次のような場合の通話料金は表示されません。
 - ・通話が途切れるなど正常に終了できなかった場合
 - ・電話がかかってきた場合
 - ・通話料金無料の電話番号へ発信した場合
 - ・Eメールを送受信した場合
 - ・Cメールを送信した場合
 - ・EZweb (インターネット) を利用した場合
 - ・クイックダイヤルにかけた場合

通話料金表示

お買い上げ時 OFF

通話を終了したとき、その通話の料金目安を表示することができます。

1 通話料金表示の項目を表示する



2 設定する





「ON」を選び  [選択]

通話料金レート

お買い上げ時 1.0

通話料金の目安を表示する際の倍率を設定します。ここで設定した倍率は、「時間／料金確認」(P.193) および「通話料金表示」(P.193) に適用されます。

1 現在の倍率を表示する

    ロックNo.を入力する

2 設定する

倍率 (0.1～9.9) を入力し  [確定]

《通話料金レート設定倍率表》

各料金プランごとに設定の必要がある倍率は以下の通りです。設定する倍率が「1.0倍」のプランの場合は、お買い上げ時の設定のまま変更の必要はありません。

■首都圏／中部圏でご契約のお客様

| ご加入の料金プラン | 設定する倍率 |
|-----------------|---|
| コミコミ One ビジネス | 1.0倍 |
| コミコミ One スタンダード | 1.0倍 |
| コミコミ One エコノミー | 1.0倍 |
| コミコミ One オフタイム | <ul style="list-style-type: none"> ・主に夜間、土日祝日にご利用になるお客様→1.6倍 ・主に深夜、早朝にご利用になるお客様→1.4倍 ・主に平日昼間にご利用になるお客様→5.0倍 |
| デイトタイムプランEN | 1.0倍 |
| コミコミ One ライト | 1.0倍 |
| コミコミデイトタイム | <ul style="list-style-type: none"> ・主に平日昼間にau電話にかけるお客様→1.0倍 ・主に平日昼間にau電話以外にかけるお客様→1.0倍 ・主に夜間、土日にご利用になるお客様→3.0倍 |

■首都圏／中部圏以外でご契約のお客様

| ご加入の料金プラン | 設定する倍率 |
|-------------|---|
| コミコミコースーパー | 1.5倍 |
| コミコミコースジャンボ | 2.0倍 |
| コミコミコースL | 3.0倍 |
| コミコミコースS | 4.0倍 |
| 標準プラン | 1.0倍 |
| ちょっとコール | <ul style="list-style-type: none"> ・主に夜間、土日祝日にご利用になるお客様→1.0倍 ・主に平日昼間にご利用になるお客様→1.4倍 |
| デイトタイムプランK0 | 1.0倍 |
| コミコミデイトタイム | <ul style="list-style-type: none"> ・主に平日昼間にau電話にかけるお客様→1.0倍 ・主に平日昼間にau電話以外にかけるお客様→1.0倍 ・主に夜間、土日にご利用になるお客様→3.0倍 |



補 足

- 表示される通話料金は、各種割引適用前の金額です。
- 国際電話、Cメール、EZweb（インターネット）等のご利用分は表示されません。
- 表示される通話料金目安は、今後変更になることもあります。

着信音／受信音

| | | | | | |
|--------|----------------|---------|-----------|-------------|----------|
| お買い上げ時 | 「M211 通常着信」 | 音量：レベル3 | バイブ設定：OFF | 鳴動パターン：着信音1 | |
| | 「M212 Eメール受信」 | 音量：レベル3 | バイブ設定：OFF | 鳴動パターン：着信音4 | 鳴動時間：5秒 |
| | 「M213 お知らせ受信」 | 音量：レベル3 | バイブ設定：OFF | 鳴動パターン：着信音5 | 鳴動時間：5秒 |
| | 「M214 Cメール受信」 | 音量：レベル3 | バイブ設定：OFF | 鳴動パターン：着信音6 | 鳴動時間：5秒 |
| | 「M215 おしゃべり受信」 | 音量：レベル3 | バイブ設定：OFF | 鳴動パターン：着信音7 | 鳴動時間：20秒 |

電話がかかってきたときやEメール／Cメール／おしゃべりモードのメールを受信したとき、またお留守番サービスの伝言お知らせ／着信お知らせを受信したときのお知らせ方法を設定します。

例) 「M212 Eメール受信」を設定する

1 Eメール受信の項目を表示する



2 必要に応じて各項目を設定する

■音量を設定するには

「音量」を選び [選択] ▶ 音量を調節し [確定]

※音量調節のしかた：

: レベル1～5、またはOFFに設定する

: ステップアップ、またはステップダウンに設定する（通常着信設定時のみ）

■バイブレータを設定するには

「バイブ設定」を選び [選択] ▶

バイブパターンを選び [選択]

■鳴動パターンを設定するには

「鳴動パターン」を選び [選択]

▶着信音を選び [選択]

■鳴動時間を設定するには

時間を指定したり、1回（最大60秒）再生するように設定します。

例) 時間を指定する

「鳴動時間」を選び [選択] ▶

「時間設定」を選び [選択] ▶ 時

間（1～60秒）を入力し [確定]

3 設定する

[設定]

《固定メロディの種類》

鳴動パターンは、着信音1～7、SOUND1～9の固定パターンの他に、固定メロディやダウンロードしたメロディなどから選択できます。お買い上げ時には、以下のメロディが用意されています。

| |
|----------------|
| 名探偵コナン メインテーマ※ |
| 花の歌 |
| アメイジンググレース |
| 時の踊り |
| トロイメライ |

※ T-0380334



補 足

- 通常着信設定時、鳴動時間は設定できません。
- 音量の「ステップアップ」と「ステップダウン」は、通常着信時のみ設定できます。「ステップアップ」に設定するとレベル1から徐々に大きくなり、「ステップダウン」に設定するとレベル5から徐々に小さくなります。
- バイブレータの「バイブ→トーン」と「トーン→バイブ」は、通常着信時のみ設定できます。「バイブ→トーン」に設定すると10秒間振動した後に着信音が鳴り、「トーン→バイブ」に設定すると10秒間着信音が鳴った後に振動します。
- お留守番サービスの伝言お知らせ (P.238)、または着信お知らせ (P.239) を受信したときは、「お知らせ受信」の設定内容でお知らせします。
- 音量/バイブパターン/着信音選択中に**[確認]**を押すと、選択している音量/バイブパターン/着信音を確認できます。
- 通常着信の音量を「OFF」に設定すると待受画面に \$ が表示されます。
- 通常着信のバイブレータを設定すると設定したバイブパターンにより、待受画面に以下のアイコンが表示されます
 - V ... 「パターン1~3」 / 「メロディ連動」の場合
 - 🔊 ... 「バイブ→トーン」の場合
 - 🔊 ... 「トーン→バイブ」の場合
- バイブレータを「メロディ連動」に設定すると、鳴動パターンで設定している着信音のバイブレータパターンで振動します（着信音にバイブレータパターンがない場合は振動しません）。
- データフォルダのデータを鳴動パターンに設定している場合、設定中のデータをデータフォルダから削除すると、着信音/受信音の設定はお買い上げ時の設定に戻ります。

キー操作音

お買い上げ時 レベル2

キーを押したときに鳴る音の音量を設定します。

1 現在の音量を表示する



2 設定する

音量（レベル1~3またはOFF）を調節し  **[確定]**

ウェイクアップトーン

お買い上げ時 レベル2

電源を入れたときに鳴る音の音量を設定します。

1 現在の音量を表示する

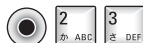

2 設定する

音量（レベル1~3またはOFF）を調節し  **[確定]**

通話品質アラーム

お買い上げ時 ON

電波状態が悪くなり通話が切れそうになったとき、警告音でお知らせします。

1 通話品質アラームの項目を表示する



2 設定する

「ON」を選び  「選択」

補足

- 通話品質アラームを設定していても電波状態が急激に悪くなったときは、警告音が鳴らずに通話が切れる場合があります。
- 通話をするときはアンテナを伸ばしてください。アンテナを伸ばさないで使用すると、電波の弱い所では通話が途切れたり、切れてしまう場合があります。また、アンテナが完全に伸びていない場合は、感度が悪くなります。

受話音量

お買い上げ時 レベル3

受話音量を設定します。

1 現在の音量を表示する



2 設定する

音量（レベル1～5）を調節し



補足

- 通話中は  を押すだけで調節できます。

画面表示

画面設定

画面に関する設定をします。待受画面の画像表示や時計表示、スクリーンセーバー、節電画面などの設定ができます。

各画面で表示できる画像データの最大サイズは以下の通りです。

| 画面 | 最大サイズ |
|-----------|--------------|
| 待受画面 | 横132×縦176ドット |
| スクリーンセーバー | |

《画像の種類》

お買い上げ時には、以下の画像が用意されています。

<待受画面>

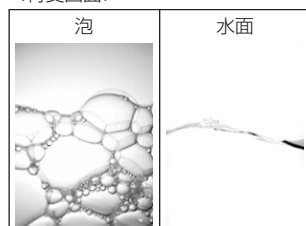

<スクリーンセーバー>

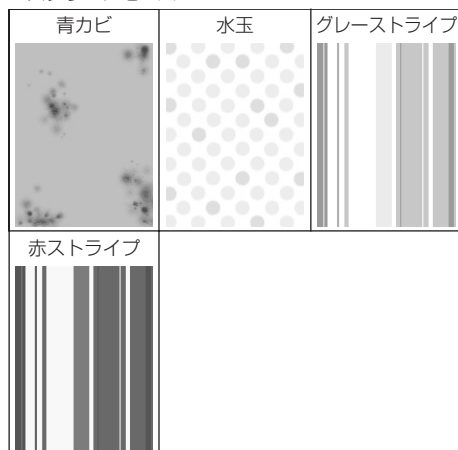

待受画面

お買い上げ時 画面設定：ON（画像：泡）
時計表示設定：通常表示
時計表示タイプ：日本語（大）
時計表示位置：画面中央

待受中の画面表示を設定します。画像（お買い上げ時に用意されている画像とデータフォルダ内の画像データ）、メモ帳（P.185）、タスクリスト（P.181）、カレンダー（P.180）から選択できます。また、待受画面に時計を表示することもできます。

画面を設定する

1 画面設定の項目を表示する

3 DEF 1 あ.あ 1 あ.あ ▶ 「画面設定」を選び [選択] ▶ 「ON」を選び
 [選択]

2 設定する

■画像を設定するには

「画像」を選び [選択] ▶ 画像を選び [選択]

■メモを設定するには

「メモ」を選び [選択] ▶ メモを選び [選択] ▶ 背景色を選び [選択]

■タスクリストを設定するには

「タスクリスト」を選び [選択]
▶ タスクリストを選び [選択] ▶ 背景色を選び [選択]

■カレンダーを設定するには

「カレンダー」を選び [選択]



補 足

- 時計表示にデジタル時計、またはアナログ時計を設定している場合は、待受画面に画像を設定しても画像は表示されません。
- 画像／メモ／タスクリスト選択中に[確認]を押すと、選択している画像／メモ／タスクリストを確認できます。
- 画像一覧から[確認]を押して画像を表示している場合、画像サイズが大きいきは  で表示範囲を指定できます。画像サイズが小さいときは [タイル] を押すと、選択している画像を並べて表示できます。
- メモとタスクリストの背景色はホワイト、イエロー、グリーン、ピンクの4種類から選択できます。

時計表示を設定する

待受画面に画像を設定している場合は、画像上に時計を表示（デジタル時計、アナログ時計を除く）することができます。

1 時計表示設定の項目を表示する

    ▶ 「時計表示設定」
を選び  [選択]

2 設定する

■ 通常表示を設定するには

「通常表示」を選び  [選択] ▶

時計の表示位置と表示タイプを設定する ▶  [確定]

※表示位置と表示タイプの設定のしかた：

 : 表示位置を指定する（アナログ時計を除く）

 : 表示タイプを指定する（押すたびに表示タイプが変わります）

■ 簡易表示を設定するには

「簡易表示」を選び  [選択]

《表示タイプの種類》



補 足

- 簡易表示に設定した場合は、待受画面下部に時刻のみ表示されます。通常表示に設定していても、待受画面にメモ／タスクリスト／カレンダーを設定している場合、また新着表示（P.25）がある場合は、簡易表示になります。
- デジタル時計表示の場合、左右への位置変更はできません。

スクリーンセーバー

お買い上げ時 OFF

待受中に一定時間操作をしなかった場合、ディスプレイにスクリーンセーバーを表示できます。お買い上げ時に用意されている画像とデータフォルダ内の画像データから選択して設定できます。

1 スクリーンセーバーの項目を表示する

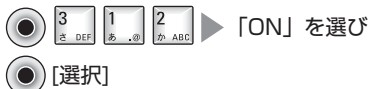

2 必要に応じて各項目を設定する

■画面を設定するには

「設定画面」を選び [選択] ▶

画像を選び [選択]

■時間を設定するには

「設定時間」を選び [選択] ▶

時間（10秒～3分）を入力し

[確定]

3 設定する

[設定]

補足

- スクリーンセーバーと節電設定（右記）では、節電設定が優先されます。（スクリーンセーバー表示中でも節電設定の時間になると、節電画面に切り替わります。）
- 画像選択中に[確認]を押すと、選択している画像を確認できます。

節電設定

お買い上げ時 30秒

待受中に一定時間操作をしなかった場合は電池の消費を少なくするため、節電画面（P.32）に切り替わります。節電画面に切り替わるまでの時間を設定することができます。

1 現在の設定時間を表示する



2 設定する

時間（10秒～5分）を入力し [確定]

補足

- 充電中は本設定にかかわらず、節電画面に切り替わりません。

輝度設定

お買い上げ時 明るい

ディスプレイ照明の明るさを設定します。

1 現在の輝度を表示する



2 設定する

輝度（明るい／暗い）を調節し

[確定]

送受信アニメ

| | | | | |
|--------|------------------|----|-------------------|-------|
| お買い上げ時 | 「M321 通常着信アニメ」 | ：白 | 「M322 EZweb接続アニメ」 | ：回路 |
| | 「M323 Eメール送信アニメ」 | ：白 | 「M324 Eメール受信アニメ」 | ：白 |
| | 「M325 Cメール送信アニメ」 | ：白 | 「M326 GPS測位中アニメ」 | ：地球接近 |

電話がかかってきたときやEメール/Cメールを送受信するとき、またEZwebに接続するときなどに表示する画像を、お買い上げ時に用意されている画像から選択して設定できます。(GPS測位中アニメ以外の設定をする場合は、データフォルダ内の画像データから選択することもできます。)

各画面で表示できる画像データの最大サイズは以下の通りです。

| 画面 | 最大サイズ |
|------------|-------------|
| 通常着信アニメ | 横132×縦75ドット |
| EZweb接続アニメ | |
| Eメール送信アニメ | |
| Eメール受信アニメ | |
| Cメール送信アニメ | |
| GPS測位中アニメ | |

《画像の種類》

お買い上げ時には、以下の画像が用意されています。

<通常着信アニメ>

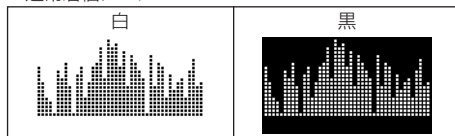

<EZweb接続アニメ/GPS測位中アニメ>

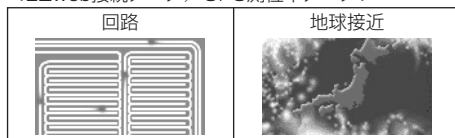

<Eメール受信アニメ>

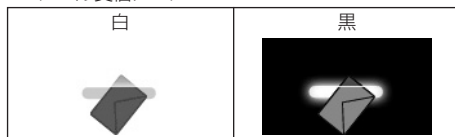

<Eメール送信アニメ/Cメール送信アニメ>



例) 通常着信アニメを設定する

1 画像一覧を表示する



2 設定する

画像を選び [選択]

補 足

- 画像一覧から[確認]を押して画像を表示している場合、画像サイズが大きいときは  で表示範囲を指定できます。
- 画像選択中に[確認]を押すと、選択している画像を確認できます。
- 通常着信アニメには、お買い上げ時に用意されている2種類以外のアニメを設定することはできません。

照明

| | | |
|--------|--------------------|----------------------|
| お買い上げ時 | 「M331 通常照明」 : 10秒 | 「M332 EZweb照明」 : 10秒 |
| | 「M333 メール照明」 : 10秒 | 「M334 ぼんやり照明」 : 1分 |
| | 「M335 充電中照明」 : ON | |

キーを押したときなどに点灯するディスプレイ照明とキー照明の点灯時間を変更することができます。

- 「M331 通常照明」 : 通常操作時の点灯時間を設定します。
- 「M332 EZweb照明」 : EZweb（インターネット）操作時の点灯時間を設定します。
- 「M333 メール照明」 : Eメール／Cメール操作時の点灯時間を設定します。
- 「M334 ぼんやり照明」 : 通常照明／EZweb照明／メール照明の照明時間経過後は、明るさを抑えたディスプレイ照明が点灯します。点灯する時間を設定することができます。
- 「M335 充電中照明」 : 充電中に明るさを抑えたディスプレイ照明を点灯させておくことができます。

通常照明／EZweb照明／メール照明／ぼんやり照明

例) 通常照明を設定する

1 現在の点灯時間を表示する



2 設定する

点灯時間（5～30秒）を入力し



補 足

- 設定できる点灯時間は、機能により異なります。通常照明は5～30秒、EZweb照明／メール照明は10秒～3分、ぼんやり照明は1～5分に設定できます。

充電中照明

1 充電中照明の項目を表示する



2 設定する

「ON」を選び  [選択]

ランプ設定

着信／受信ランプ

お買い上げ時 通常着信ランプ：ソーダ
Eメール受信ランプ：ブルーベリー
Cメール受信ランプ：チェリー
おしゃべり受信ランプ：メロン

電話がかかってきたときやEメール／Cメール／おしゃべりモードのメールを受信したときに点滅する着信ランプの色を設定します。

1 ランプ一覧を表示する



2 設定する

ランプを選び [選択] ▶ ランプ色を選び [選択]

※ランプ色選択中は、選択している色で着信ランプが点灯します。

補足

- ランプ色は、ソーダ、ブルーベリー、ピーチ、チェリー、オレンジ、レモン、メロン、自作1～3、自動変化、オーロラの12種類から選択できます。(オーロラと自動変化は、通常着信ランプ時のみ設定できます。)
- ランプ色の自作1～3は、「ランプ色変更」(P.204)で設定した色になります。
- オーロラに設定した場合は、着信ランプとフラッシュの色が自動変化します。

新着ランプ

お買い上げ時 ON (5秒)

新着メールや不在着信の電話があった場合は、設定した間隔で着信ランプが点滅してお知らせします。

1 現在の点滅間隔を表示する

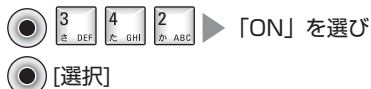

2 設定する

間隔 (3～10秒) を入力し [確定]

補足

- 新着ランプが点滅したままで放置しておくと、ご利用可能時間が短くなる場合があります。
- 新着ランプは、「着信／受信ランプ」(左記)で設定しているランプ色で点滅します(ただし、オーロラに設定している場合は、自動変化で点滅します)。キー操作をすると消灯します。

話中ランプ

お買い上げ時 OFF

設定したランプ色で、通話中に着信ランプを点灯／点滅／Flashさせることができます。

1 話中ランプの項目を表示する

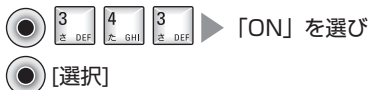

2 必要に応じて各項目を設定する

■ランプの動作を設定するには
「ランプ設定」を選び ● [選択] ▶
項目を選び ● [選択]

■ランプ色を設定するには
「色指定」を選び ● [選択] ▶ ランプ色を選び ● [選択]

※ランプ色選択中は、選択している色で着信ランプが点灯／点滅／Flashします。

3 設定する



補足

- ランプ色は、ソーダ、ブルーベリー、ピーチ、チェリー、オレンジ、レモン、メロン、自作1～3、自動変化の11種類から選択できます。
- ランプ色の自作1～3は、「ランプ色変更」(右記)で設定した色になります。

ランプ色変更

着信ランプの色調や色名を変更したり、自分で色を作ることができます。

色調を変更する

1 ランプ色一覧を表示する



2 現在の色調を表示する

ランプ色を選び ● [選択] ▶ 「色調変更」を選び ● [選択]

※自分で作成する場合は、ランプ色一覧から「自作1～3」を選択します。

3 設定する

色の比率を変更する ▶ ● [確定] ▶
「はい」を選び ● [選択]

※比率の変更のしかた：

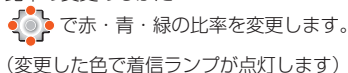

変更中の色をリセットするには

色調変更中に、変更を始める前の色に戻したり、お買い上げ時の色に戻して変更し直すことができます。

色調変更中に ● [リセット] ▶ 項目を選び ● [選択] ▶
「はい」を選び ● [選択]

色名を変更するには

ランプ色一覧を表示する ▶ ランプ色を選び ● [選択] ▶
「色名変更」を選び ● [選択] ▶ 色名を入力し ● [確定]



補 足

- 色調変更画面で【参照】を押すと、他のランプ色の比率を参照することができます。
- 色名は、全角8文字（半角16文字）まで入力できます。文字入力については、「文字の入力方法」（P.52）をご参照ください。
- ランプ色は、ソーダ、ブルーベリー、ピーチ、チェリー、オレンジ、レモン、メロン、自作1～3の10種類から選択できます

簡易ライト

お買い上げ時 ナチュラル

フラッシュの光を利用して、簡易ライトとして使うことができます。待受中にを2秒以上押すと、設定した色でフラッシュが30秒間点灯します。

1

点灯色一覧を表示する



2

設定する

点灯色を選び  [選択]

※点灯色選択中は、選択している色でフラッシュが点灯します。



補 足

- 点灯色は、ナチュラル、ソーダ、ブルーベリー、ピーチ、チェリー、オレンジ、レモン、メロンの8種類から選択できます。
- フラッシュ点灯中に30秒経過するか、いずれかのキーを押すと消灯します。

文字切替

画面に表示される文字の種類とサイズを変更できます。

文字種類

お買い上げ時 ゴシック標準

1

文字種類一覧を表示する



2

設定する

種類を選び  [選択]

補 足

- 文字種類は、ゴシック標準、ゴシックボールド、まる文字標準、まる文字ボールドの4種類から選択できます。

| | |
|----------|-----------------|
| ゴシック標準 | : ABC123 |
| ゴシックボールド | : ABC123 |
| まる文字標準 | : ABC123 |
| まる文字ボールド | : ABC123 |
- 文字種類選択中に【確認】を押すと、選択している種類でサンプル表示されます。
- 待受画面の時計表示、ソフトキー表示などには適用されません。

文字サイズ

お買い上げ時 名前表示設定：標準
メール表示設定：標準
EZweb表示設定：標準

発着信中・発着信履歴（詳細画面）・アドレス帳（電話番号選択画面）・プロフィール（電話番号、Eメールアドレス表示画面）の名前表示、メールの本文表示、EZweb（インターネット）中の文字サイズを変更できます。

1 文字サイズの項目を表示する



2 設定する

項目を選び [選択] ▶ サイズを選び



補 足

- 設定できる文字サイズは、選択した項目により異なります。名前表示設定は標準／大、メール表示設定とEZweb表示設定は小／標準／大から選択できません。
- 文字サイズ選択中に【確認】を押すと、選択しているサイズでサンプル表示されます。

プライバシー

ロックNo.変更

お買い上げ時 1234

ロックNo.をお好きな番号に変更できます。

1 ロックNo.入力画面を表示する



2 現在のロックNo.を入力する

3 新しいロックNo.を入力する

※新しいロックNo.は数字で表示されます。



補足

- ロックNo.入力中に  を押すと、下1桁削除できます。

オートロック

お買い上げ時 OFF

電源を入れるたび自動的にすべてのキーにロックがかかり、ロックNo.を入力しないとINFOBARを使用できないようにすることができます。

1 オートロックの項目を表示する

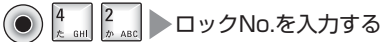

2 設定する

「ON」を選び  [選択]

オートロックを一時解除するには

ロック中にキー操作をすると、ロックNo.入力画面が表示されます。ロックNo.を入力すると、一時解除できます。



補足

- ロック中は待受画面に  が表示されます。
- ロック中に電話がかかってきたときは、通常通り受けることができます。また、110番（警察）、118番（海上保安本部）、119番（消防・救急）へは電話をかけることができます。

発信者番号通知

お買い上げ時 ON

電話をかけるとき、お客様の電話番号を相手の方に通知したり、通知しないようにすることができます。

1 発信者番号通知の項目を表示する



2 設定する

「ON」を選び  [選択]



補足

- 設定した内容により、電話をかけるときは以下の動作になります。
ON：発信番号表示サービス（P.252）の契約内容に従います。
OFF：自分の電話番号は通知しません。

アクセス制限

お買い上げ時 全設定：OFF

以下の操作を制限することができます。

| | |
|---------------|--|
| M441 ダイヤル発信制限 | ダイヤルキーでの番号入力による発信、発信履歴や着信履歴からの発信、Cメールでの送信、データ通信での発信、M機能のM811～M832からの発信、各機能からのPhone toによる発信、アドレス帳の登録・編集・削除（各機能からのアドレス帳への登録を含む）を制限します。 |
| M442 アドレス帳制限 | アドレス帳に関するすべての操作（各機能からのアドレス帳への登録・検索含む）、スピードダイヤルによる電話番号の呼び出し、速メールによるEメールアドレス／電話番号の呼び出しを制限します。 |
| M443 メール制限 | EメールとCメールに関するすべての操作（各機能からのメール作成・Eメール添付・E-mail toによる作成などを含む）を制限します。 |
| M444 EZweb制限 | EZweb（インターネット）への接続（各機能からのURL toによる接続・GPS情報の取得による接続を含む）を制限します。 |
| M445 EZアプリ制限 | EZアプリ（BREW™）を起動する場合に、アプリ通信やGPS通信の利用を制限します。 |
| M446 スケジュール制限 | スケジュール／タスクリスト／記念日／休日の登録・検索・編集・削除（データフォルダからのスケジュール／タスクリストへの登録を含む）、待受画面へのタスクリスト設定、カレンダー内の登録内容表示を制限します。 |

例) ダイヤル発信制限を設定する

1 ダイヤル発信制限の項目を表示する

 ロックNo.を
入力する

2 設定する

「ON」を選び  [選択]

制限を一時解除するには

各制限中に操作をしようとすると、ロックNo.入力画面が表示されます。ロックNo.を入力すると、一時解除できます。

※EZアプリ制限中は、一時解除ができません。

補 足

- EZアプリ制限は、アプリ通信制限、GPS通信制限を個別に設定できます。手順1の操作の後に設定する項目を選択して操作をします。
- ダイヤル発信制限中でも、110番（警察）、118番（海上保安本部）、119番（消防・救急）へは電話をかけることができます。
- 待受画面（P.198）にタスクリストを設定している場合、スケジュール制限は設定できません。

着信制限

指定した電話番号や発信者番号通知がない電話などからの着信を自動的に拒否します。

指定着信制限

お買い上げ時 指定番号：登録なし
拒否設定：OFF
着信履歴機能：ON

指定した電話番号から電話がかかってきたとき、着信を自動的に拒否します。また、拒否した着信を履歴に残さないように設定することもできます。電話番号は10件まで登録できます。

指定番号を登録する

1 指定着信制限の項目を表示する

   ▶ ロックNo.を入力する

2 指定番号を登録する

「指定番号」を選び [選択] ▶

 [サマメニュー] ▶ 「新規登録」を選び

[選択] ▶ 電話番号を入力し

[確定]

※登録がない場合は、「指定番号」を選択後に「新規登録」を押してから電話番号を入力します。

登録した指定番号を編集するには

指定着信制限の項目を表示する ▶ 「指定番号」を選び [選択] ▶ 電話番号を選び  [サマメニュー] ▶ 「編集」を選び [選択] ▶ 電話番号を編集し [確定]

登録した指定番号を削除するには

「データの削除／消去／初期化」(P.37) をご参照ください。

発信履歴／着信履歴から指定番号へ登録するには

履歴一覧を表示する (P.46) ▶ 電話番号を選び

 [サマメニュー] ▶ 「着信制限登録」を選び [選択]

▶ ロックNo.を入力する ▶ 「はい」を選び [選択]

拒否設定／着信履歴機能を設定する

※指定番号を登録していないと設定できません。

1 指定着信制限の項目を表示する

   ▶ ロックNo.を入力する

2 必要に応じて各項目を設定する

■ 拒否設定するには

「拒否設定」を選び [選択] ▶

項目を選び [選択]

■ 着信履歴機能を設定するには

「着信履歴機能」を選び [選択]

▶ 項目を選び [選択]

3 設定する

 [設定]

補足

- お留守番サービス (P.235)、または着信転送サービス (P.244) の無応答転送を設定している場合、指定着信制限を設定していても、お留守番サービス、着信転送サービスが優先されます。
- 登録した電話番号から電話がかかってきたときは、設定により以下の動作になります。
 - <メッセージありの場合>
相手にメッセージが流れた後、電話が切れます。メッセージ再生中は、画面に「指定番号拒否機能起動中」と表示されます。
 - <メッセージなしの場合>
着信時に着信拒否したとき (P.44) と同様の動作になります。



補 足

- 拒否設定を設定するときに[再生]を押すと、メッセージの内容を確認できます。
- 電話番号を入力するとき、サブメニューから発信履歴／着信履歴 (P.46)、アドレス帳 (P.64) の電話番号を呼び出すことができます。

非通知着信制限

お買い上げ時 全設定：OFF

発信者番号の通知がない場合や通知できない場合、また公衆電話からかかってきた場合の着信を自動的に拒否します。

1 非通知着信制限の項目を表示する

ロックNo.を入力する

2 必要に応じて各項目を設定する

- 非通知拒否を設定するには
「非通知拒否」を選び [選択]▶
項目を選び [選択]
- 公衆電話拒否を設定するには
「公衆電話拒否」を選び [選択]
▶項目を選び [選択]
- 通知不可能拒否を設定するには
「通知不可能拒否」を選び [選択]
▶項目を選び [選択]

3 設定する

[設定]

非通知着信制限をすべて解除するには

- 非通知着信制限の項目を表示する ▶ [一括解除]
▶ 「はい」を選び [選択]



補 足

- 非通知拒否を設定する場合は、2種類のメッセージから選択できます。
- 非通知で電話がかかってきたときは、相手にメッセージが流れた後、電話が切れます。メッセージ再生中は、画面にそれぞれ「非通知拒否機能起動中」、「公衆電話拒否機能起動中」、「通知不可能拒否機能起動中」と表示されます。
- 各項目の設定をするときに[再生]を押すと、メッセージの内容を確認できます。

アドレス帳外制限

お買い上げ時 OFF

アドレス帳に登録していない相手の方からの着信を自動的に拒否します。

1 アドレス帳外制限の項目を表示する

ロックNo.を入力する

2 設定する

項目を選び [選択]





補 足

- アドレス帳に登録していない相手から電話がかかってきたときは、設定により以下の動作になります。
<メッセージありの場合>
相手にメッセージが流れた後、電話が切れます。メッセージ再生中は、画面に「アドレス帳外拒否機能起動中」と表示されます。
<☑️ありの場合>
簡易留守メモ (P.49) が動作します。
<メッセージなしの場合>
着信時に着信拒否したとき (P.44) と同様の動作になります。
- 項目を選択するときに[再生]を押すと、メッセージの内容を確認できます。

着信制限解除

着信制限の設定（登録した指定番号を除く）をすべて解除します。

1 解除する

    ▶ ロックNo.を入力する ▶ 「はい」を選び  [選択]

リセット

登録や設定した内容をリセットします。

「M461 機能リセット」：

各機能の設定を一度にリセットします。

「M462 EZアプリリセット」：

EZアプリ（BREW™）をすべて削除し、EZアプリ設定を一度にリセットします。

「M463 オールリセット」：

登録した内容や各機能の設定を一度にリセットします。

※機能リセット、オールリセットを行なうと、各設定が右記のような初期値に戻ります。

例) 機能リセットをする

1 リセット実行の確認画面を表示する

    ▶ ロックNo.を入力する

2 リセットする

「はい」を選び  [選択]

《リセットされる項目》

| 機能名称・初期値 | 機能リセット | オールリセット |
|---|--------|---------|
| M11 時間/料金確認 : 0円・0秒 | — | ○ |
| M12 通話料金表示 : OFF | ○ | ○ |
| M13 通話料金レート : 1.0 | ○ | ○ |
| M211 通常着信 音量 : レベル3 バイブ設定 : OFF 鳴動パターン: 着信音1 | ○ | ○ |
| M212 Eメール受信 音量 : レベル3 バイブ設定 : OFF 鳴動パターン: 着信音4 鳴動時間 : 5秒 | ○ | ○ |
| M213 お知らせ受信 音量 : レベル3 バイブ設定 : OFF 鳴動パターン: 着信音5 鳴動時間 : 5秒 | ○ | ○ |
| M214 Cメール受信 音量 : レベル3 バイブ設定 : OFF 鳴動パターン: 着信音6 鳴動時間 : 5秒 | ○ | ○ |
| M215 おしゃべり受信 音量 : レベル3 バイブ設定 : OFF 鳴動パターン: 着信音7 鳴動時間 : 20秒 | ○ | ○ |
| M22 キー操作音 : レベル2 | ○ | ○ |
| M23 ケイックアップトーン : レベル2 | ○ | ○ |
| M24 通話品質アラーム : ON | ○ | ○ |
| M25 受話音量 : レベル3 | ○ | ○ |
| M311 待受画面 画面設定 : ON (画像: 泡) 時計表示設定: 通常表示 時計表示タイプ : 日本語 (大) 時計表示位置: 画面中央 | ○ | ○ |
| M312 スクリーンセーバー : OFF | ○ | ○ |
| M313 節電設定 : 30秒 | ○ | ○ |
| M314 輝度設定 : 明るい | ○ | ○ |
| M321 通常着信アニメ : 白 | ○ | ○ |
| M322 EZweb接続アニメ: 回路 | ○ | ○ |
| M323 Eメール送信アニメ: 白 | ○ | ○ |

| 機能名称・初期値 | 機能 リセット | オール リセット |
|--|------------|-------------|
| M324 Eメール受信アニメ：白 | ○ | ○ |
| M325 Cメール送信アニメ：白 | ○ | ○ |
| M326 GPS測定中アニメ：地球接近 | ○ | ○ |
| M331 通常照明：10秒 | ○ | ○ |
| M332 EZweb照明：10秒 | ○ | ○ |
| M333 メール照明：10秒 | ○ | ○ |
| M334 ぼんやり照明：1分 | ○ | ○ |
| M335 充電中照明：ON | ○ | ○ |
| M341 着信／受信ランプ 通常着信ランプ： ソーダ Eメール受信ランプ： ブルーベリー Cメール受信ランプ： チェリー おしゃべり受信ランプ： メロン | ○ | ○ |
| M342 新着ランプ：ON (5秒) | ○ | ○ |
| M343 話中ランプ：OFF | ○ | ○ |
| M344 ランプ色変更：お買上時の状態 | ○ | ○ |
| M35 簡易ライト：ナチュラル | ○ | ○ |
| M361 文字種類：ゴシック標準 | ○ | ○ |
| M362 文字サイズ 名前表示設定：標準 メール表示設定：標準 EZweb表示設定：標準 | ○ | ○ |
| M42 オートロック：OFF | ○ | ○ |
| M43 発信者番号通知：ON | ○ | ○ |
| M441 ダイヤル発信制限：OFF | ○ | ○ |
| M442 アドレス帳制限：OFF | ○ | ○ |
| M443 メール制限：OFF | ○ | ○ |
| M444 EZweb制限：OFF | ○ | ○ |
| M445 EZアプリ制限：OFF | ○ | ○ |
| M446 スケジュール制限：OFF | ○ | ○ |
| M451 指定着信制限 指定番号：登録なし 拒否設定：OFF 着信履歴機能：ON | ○ | ○ |
| M452 非通知着信制限 非通知拒否：OFF 公衆電話拒否：OFF 通知不可能拒否：OFF | ○ | ○ |
| M453 アドレス帳外制限：OFF | ○ | ○ |
| M47 シークレットモード：OFF | ○ | ○ |
| M48 ワン切り設定：OFF | ○ | ○ |

| 機能名称・初期値 | 機能 リセット | オール リセット |
|--|------------|-------------|
| M51 ハンズフリー機能：OFF | ○ | ○ |
| M52 エキアガ：ON | ○ | ○ |
| M531 単語登録：登録なし | — | ○ |
| M532 定型文：お買上時の状態 | — | ○ |
| M533 顔文字：お買上時の状態 | — | ○ |
| M534 推測変換設定：自動 | ○ | ○ |
| M611 応答時間設定：10秒 | ○ | ○ |
| M612 応答メッセージ設定 設定：通常応答用 自作メッセージ：録音なし | ○ | ○ |
| M62 マナー マナー種別：通常マナー1 おやすみマナー 着信設定 通常着信 登録あり：ON 登録なし：OFF メール受信 登録あり：ON 登録なし：OFF 簡易留守メモ：ON アラーム優先：OFF オリジナルマナー： お買上時の状態 | ○ | ○ |
| M71 自動時刻補正：ON | ○ | ○ |
| M72 時刻アラーム設定：OFF | ○ | ○ |
| M73 からくり時計設定：OFF | ○ | ○ |
| M74 クッキングタイマ：3分 | ○ | ○ |
| M75 パワーONガード：OFF | ○ | ○ |
| M826 転送先登録：登録なし | ○ | ○ |
| M91 通信モード：Packet | ○ | ○ |
| M92 通信速度：高速 | ○ | ○ |
| M935 外部カメラモード 画像設定：160×120 (PNG) | ○ | ○ |
| M0 プロフィール：登録なし (電話番号1、Eメールアドレス1 は除く) | — | ○ |
| 簡易留守メモ 設定：解除 録音内容：なし | ○ | ○ |
| ドライブモード：解除 | ○ | ○ |
| マナーモード：解除 | ○ | ○ |
| マイメニュー：登録なし | ○ | ○ |
| アドレス帳 登録内容：なし 名前一覧：行順一覧 | — | ○ |

| 機能名称・初期値 | 機能リセット | オールリセット |
|---|--------|---------|
| スケジュール : 登録なし | — | ○ |
| タスクリスト : 登録なし | — | ○ |
| 記念日 : 登録なし | — | ○ |
| 休日 : 登録なし | — | ○ |
| 電卓 税率: 5% | ○ | ○ |
| メモ帳 : 登録なし | — | ○ |
| 発信履歴 : なし | — | ○ |
| 着信履歴 : なし | — | ○ |
| 音声メモ : なし | — | ○ |
| 文字入力学習内容 : クリア | — | ○ |
| メインメニュー画面: (ホワイト) | ○ | ○ |
| カメラ シャッター音: シャッター音1 録画開始終了音: 録画開始終了音1 撮影モード: 携帯用 日付スタンプ: OFF 録画時間: 5秒 プレイヤーデザイン: 白 | ○ | ○ |
| EZナビ GPS履歴: なし | — | ○ |
| ナビゲーション設定 GPS情報通知設定: ON (確認画面あり) | ○ | ○ |
| 接続先設定: EZ@NAVI (http://map.eznavi.jp/) おでかけ情報設定: EZ@NAVI (http://www.eznavi.jp/) | — | ○ |
| Eメール 受信ボックス : なし 送信ボックス : なし 受信メール振り分け登録: なし | — | ○ |
| Eメール設定 自動受信設定 : ON メール受信方法 : 全受信 添付自動受信設定: ON 添付クイック再生設定: ON フォルダ設定 : ON 返信先アドレス設定: OFF 差出人名称設定 : OFF 冒頭文設定 : OFF 署名設定 : OFF 返信メッセージ設定 : 引用する 送信グループ設定: なし あの一とメール設定: OFF | ○ | ○ |

| 機能名称・初期値 | 機能リセット | オールリセット |
|---|--------|---------|
| Cメール 受信ボックス : なし 送信ボックス : なし おしゃべり履歴 : なし | — | ○ |
| Cメール設定 署名 : OFF 蓄積機能 : 選択蓄積 おしゃべり中バイブ: ON おしゃべり表示 : メロン 受信フィルター : OFF 受信フィルター指定番号: なし | ○ | ○ |
| EZweb EZ設定 添付データ再生設定: 再生する ページスクロール設定: 1行 タイトル表示設定: 表示しない ブラウザ履歴クリア設定: 自動設定しない タイムアウト設定: 30秒 一発ジャンプ設定: 設定なし カンタンアクセス設定: http://number.ezweb.ne.jp/nads/select.jsp?num= お気に入りリスト : なし 画面メモリスト : なし | ○ | ○ |
| データフォルダ 保存データ : なし プレイリスト : 登録なし フォトサムネイル表示設定: ON プレイヤーデザイン: 白 | — | ○ |
| EZアプリ (BREW™) アプリケーション : なし EZアプリ設定 待受EZアプリ設定: 設定OFF 一発起動設定: EZ@NAVI (オールセット時は「設定OFF」) メニュー表示切替: アイコン表示大 | ○ | ○ |

シークレットモード

お買い上げ時 OFF

他の人に見られたくないアドレス帳／プロフィール／スケジュール／記念日は、シークレットをかけて登録することができます。シークレット登録するには、シークレットモードを「ON」に設定してから各登録操作を行ないます。登録後、シークレットモードを「OFF」にすることで登録内容を非表示にできます。表示するときは、シークレットモードを「ON」に設定します。

1 シークレットモードの項目を表示する

 ロックNo.を入力する

2 設定する

「ON」を選び  「選択」

補足

- シークレットモードを「ON」にすると画面に  が表示されます。
- 電源を切ると、シークレットモードは自動的に「OFF」になります。
- シークレットモードを「OFF」にしている場合は、シークレット登録した内容により以下ようになります。

<アドレス帳をシークレット登録した場合>

- ・シークレット登録したアドレス帳は表示されません。(誕生日もカレンダーに表示されなくなります。)
- ・シークレット登録した相手へ電話をかけた場合、またはメールを送信した場合、発信中／発信履歴／メールの送信ボックスなどに相手の名前は表示されません。(電話番号やEメールアドレスは表示されます。)
- ・シークレット登録した相手から電話がかかってきた場合、またはメールを受信した場合、着信中／着信履歴／簡易留守メモ／メールの受信ボックスなどに相手の名前は表示されません。(電話番号やEメールアドレスは表示されます。)
- ・簡易留守メモ設定中にシークレット登録した相手から電話がかかってきた場合、用件録音中の相手の声を聞くことはできません。
- ・データ転送モードでPIMデータ送信する場合、シークレット登録したアドレス帳は送信されません。

<プロフィールをシークレット登録した場合>

- ・プロフィールを表示するには、ロックNo.の入が必要になります。
- ・定型文一覧の自分の電話番号とEメールアドレスは「＊」で表示されます。文字入力中に一覧から選択するときは、ロックNo.の入が必要になります。

<スケジュールをシークレット登録した場合>

- ・シークレット登録したスケジュールは表示されません。(スケジュールのアラーム動作中も、設定している用件が表示されなくなります。)
- ・データ転送モードでPIMデータ送信する場合、シークレット登録したスケジュールは送信されません。

<記念日をシークレット登録した場合>

- ・シークレット登録した記念日は表示されません。

ワン切り設定

お買い上げ時 OFF

電話をかけてきた相手が設定した時間内に電話を切った場合は、着信履歴にワン切りとして表示することができます。

1 現在の設定時間を表示する



2 設定する

時間（1～10秒）を入力し [確定]



補 足

- ワン切りとして判定された場合は、着信履歴に  が表示されます。

ユーザー補助

ハンズフリー機能

お買い上げ時 OFF

INFOBARを置いたまま通話（ハンズフリー）をしたり、通話中に相手の声をスピーカーから聞く（スピーカ受話）ことができます。

※通話をするには、「ハンズフリー通話」(P.45)をご参照ください。

1 ハンズフリー機能の項目を表示する



2 設定する

項目を選び [選択]

エニーキーアンサー

お買い上げ時 ON

電話がかかってきたとき、 以外のキーを押して電話を受けることができます。

1 エニーキーアンサーの項目を表示する



2 設定する

「ON」を選び [選択]

補足

- エニーキーアンサーを設定している場合は、 の他に ～ ・ ・ #ボタン"/> ・ のいずれかを押して電話を受けることができます。

文字入力補助

単語登録

よく使う単語を短い読みで登録しておく、その読みを入力し変換することで、効率的に文字入力することができます。単語は100件まで登録できます。

1 単語一覧を表示する



2 登録画面を表示する

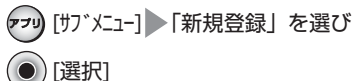

※登録がない場合は、上記手順のかわりに「新規登録」を押すことで表示できます。

3 単語を入力する

単語を入力し [確定]

4 読みを入力する

読みを入力し [確定]

5 登録する



※入力し直すときは[編集]を押します。

単語を確認／編集するには

単語一覧を表示する▶単語を選び [選択]▶

[サブメニュー]▶「編集」を選び [選択]▶単語と

読みを編集する▶ [登録]

単語を削除するには

「データの削除／消去／初期化」(P.37) をご参照ください。



補 足

- 単語と読みが同じ組み合わせですでに登録されている場合は登録できません。
- 単語は全角10文字（半角20文字）まで、よみは全角8文字まで入力できます。文字入力については、「文字の入力方法」(P.52) をご参照ください。

定型文／顔文字

「M532 定型文」：

お買い上げ時に登録されている定型文を編集できます。また、自作定型文として5件まで登録することができます。

「M533 顔文字」：

お買い上げ時に登録されている顔文字を編集できます。

※登録されている定型文／顔文字の内容については、P.59をご参照ください。

例) 定型文を編集する

1 定型文一覧を表示する



2 編集画面を表示する

定型文を選び [サフ*メニュー] ▶ 「編集」
を選び [選択]

3 登録する

定型文を編集し [確定] ▶ 「はい」
を選び [選択]

定型文／顔文字を初期化するには

「データの削除／消去／初期化」(P.37) をご参照ください。



補 足

- 定型文／顔文字は、それぞれ全角40文字（半角80文字）まで入力できます。文字入力については、「文字の入力方法」(P.52) をご参照ください。
- 定型文一覧／顔文字一覧表示中に先頭のNo.をダイヤルキーで入力すると、入力したNo.の定型文／顔文字ヘカーソルが移動します。
- 自作定型文を登録する場合は、定型文一覧からNo. 61～65を選び[編集]を押します。
- No.00～02の定型文は編集できません。

推測変換設定

自動

推測変換候補表示 (P.56) のしかたを設定します。

1 推測変換設定の項目を表示する



2 設定する

項目を選び [選択]

文字学習クリア

文字入力時の学習情報や推測変換の情報をすべてクリアし、お買い上げ時の状態に戻します。

1 クリア実行の確認画面を表示する



2 クリアする



「はい」を選び [選択]

市外局番機能

アドレス帳に登録しているすべての電話番号へ、任意の市外局番を一括付加できます。また、登録している電話番号から市外局番を一括削除することもできます。

例) 一括付加する

1 市外局番入力画面を表示する

 「市外局番一括付加」
を選び  [選択] ▶ ロックNo.を入力する

2 設定する

市外局番を入力し  [確定] ▶ 「はい」
を選び  [選択]

補 足

- 0から始まる2～5桁の番号を入力してください。
- 4桁以下の電話番号や先頭が「0」、「1」、「*」、「#」の電話番号には付加されません。また市外局番の付加により、電話番号が36桁を超える場合は付加されません。

留守メモ／マナー

簡易留守メモ

簡易留守メモ (P.49) に関する設定をします。

応答時間設定

お買い上げ時 10秒

電話がかかってきてから簡易留守メモで応答するまでの時間を設定します。

1 現在の応答時間を表示する



2 設定する

応答時間 (0~16秒) を入力し



応答メッセージ設定

お買い上げ時 通常応答用

電話の相手に流れる応答メッセージを、固定メッセージと自分で録音したメッセージから選択できます。

1 応答メッセージ設定の項目を表示する



2 設定する

応答メッセージを選び [選択]

自作メッセージを録音する

録音時間は1件につき最大30秒です。3種類まで録音できます。

例) 自作メッセージ1に録音する

1 応答メッセージ設定の項目を表示する



2 録音開始画面を表示する

「自作メッセージ1」を選び



3 録音を開始する



4 録音を終了する



※メッセージを録音すると、先頭のアイコンが にかわります。

応答メッセージを再生するには

応答メッセージ設定の項目を表示する ▶ 応答メッセージを選び [サマメニュー] ▶ 「再生」を選び [選択]

自作メッセージを消去するには

応答メッセージ設定の項目を表示する ▶ 自作メッセージを選び [サマメニュー] ▶ 「消去」を選び [選択] ▶ 「はい」を選び [選択]



補 足

- 録音済みの自作メッセージに録音しようとする、上書き録音の実行を確認するメッセージが表示されます。ただし、簡易留守メモやアドレス帳の指定応答メッセージで使用中の自作メッセージには上書きできません。
- 簡易留守メモやアドレス帳の指定応答メッセージで使用中の自作メッセージを消去した場合は、固定メッセージが設定されます。

固定メッセージ確認

簡易留守メモやドライブモードなどで使用する固定メッセージの内容を確認できます。

1 固定メッセージ一覧を表示する



2 再生する

メッセージを選び [再生]

《固定メッセージの種類》

| | |
|------------------|--|
| 通常応答用 (P.49) | ただ今電話に出ることができません。発信音のあとにお名前、連絡先などをお話してください。 |
| モード用 (P.49) | ただ今運転中のため、電話に出ることができません。発信音のあとにお名前、連絡先などをお話してください。 |
| モード応答専用 (P.49) | ただ今運転中のため、電話に出ることができません。後ほどおかけ直してください。 |
| 非通知着信制限用 (P.210) | 発信者番号通知がされておりません。電話番号の先頭に186をつけておかけ直してください。 |
| 指定着信制限用 (P.209) | この電話番号からの電話はお受けできません。 |

マナー

お買い上げ時 通常マナー1

公共の場所で周囲の迷惑にならないよう、着信があったときにお知らせする方法などを変更することができます。

1 マナーの項目を表示する



2 設定する

モードを選び [選択]



補 足

- マナーモードの種類・設定について詳しくは、「マナーモード」(P.47) をご参照ください。
- 本機能で設定した内容は、 を1秒以上押すことで起動します。

自動時刻補正

お買い上げ時 ON

待受中に表示する日付と時刻を設定します。「ON」に設定した場合は、サービスエリア内で時刻情報を受信すると自動的に時刻補正が行なわれ、正しい時刻が設定されます。

例) 手動で設定する

1 日時入力画面を表示する

▶ 「OFF」を選び
 [選択]

2 設定する

日時を入力し [確定]

補足

- 設定した日付と時刻は電池パックを交換するときも保持されますが、長時間電池パックを外していると、リセットされる場合があります。
- 手動で設定した場合は、1ヶ月あたり数分程度の誤差が生じることがあります。

時刻アラーム設定

お買い上げ時 OFF

設定した時刻になると、アラーム音と画面表示でお知らせします。アラームは、5件まで設定できます。

例) アラーム1を設定する

1 アラーム1の項目を表示する

▶ 「アラーム1」を選び
 [選択] ▶ 「ON」を選び [選択]

2 必要に応じて各項目を設定する

■アラーム時刻を設定するには

を選び [選択] ▶ 時刻を入力し [確定]

■アラームタイプを設定するには

アラームを1回/毎日/指定した曜日に動作させることができます。

例) 指定した曜日に動作させる

を選び [選択] ▶ 「曜日指定」を選び [選択] ▶ 曜日を選び [選択] ▶ [確定]

※曜日選択中に指定した曜日を取り消すときは [解除] を押します。

■アラーム音を設定するには

を選び [選択] ▶ アラーム音を選び [選択]

■アラーム音量を設定するには

を選び [選択] ▶ 音量を調節し [確定]

※音量調節のしかた:

: レベル1~5、またはOFFに設定する

: ステップアップ、またはステップダウンに設定する

■バイブレータを設定するには

を選び [選択] ▶ バイブレーションを選び [選択]

■スヌーズを設定するには

設定した回数と間隔で、アラーム動作を繰り返すことができます。

を選び [選択] ▶ 「ON」を選び [選択] ▶ 回数 (1~5回) と間隔 (1~5分) を入力し [確定]



■めざましフラッシュを設定するには

アラーム動作にあわせてフラッシュを点滅させることができます。

 を選び  [選択] ▶ 「ON」 を選び  [選択]

■タイトルを設定するには

アラーム動作中にタイトルを表示できます。

 を選び  [選択] ▶ タイトルを入力し  [確定]

3 設定する

 [設定]

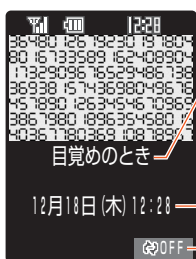

《アラーム動作中画面》



タイトル表示
※設定していない場合は、「アラーム×」と表示されます。

アラーム時刻表示

スヌーズ表示
※スヌーズを設定している場合に表示されます。

- 設定時刻になると、アラーム音が約50秒間鳴ります。アラーム音が止まると2秒後に待受画面に戻り、アラームの起動があったことをポップアップ表示でお知らせします。
- アラーム動作中に止めるときはいずれかのキーを押します。
- スヌーズを設定している場合、アラーム動作後は次のアラーム動作になるまで、待受画面に「××:×× (アラーム時刻) offで解除」と表示されます。スヌーズを解除するには、 を押し、または待受画面で  を押し、スヌーズ解除の確認画面が表示された後に「はい」を選択します。

 補足

- タイトルは、全角9文字（半角18文字）まで入力できます。文字入力については、「文字の入力方法」(P.52)をご参照ください。
- アラーム音／アラーム音量／パイプパターン選択中に[確認]を押すと、選択しているアラーム音／アラーム音量／パイプパターンを確認できます。
- アラーム音は、アラーム1～3、SOUND1～9の固定パターンの他に、お買い上げ時に用意されているメロディ (P.195) やダウンロードしたメロディなどから選択することができます。
- アラームを設定すると待受画面に  が表示されません。
- 電源を切っていても設定時刻になると自動的に電源が入り、アラームが動作します。ただし、パワーONガード (P.224) を設定している場合は動作しません。
- 通話中に設定時刻になった場合もアラームが動作し、通話終了後にアラーム音が1回鳴ります（通話中は、受話口からアラーム音が聞こえます）。この場合はアラーム音の設定にかかわらず、固定のアラーム音でお知らせします。
- スケジュールアラーム (P.181)、クッキングタイマーアラーム (P.224)、EZアプリ (BREW™) のアラーム起動 (P.174) が同時に発生する場合は、以下の優先順位で1件のみ動作します。
 - ①時刻アラーム (1～5の順)
 - ②スケジュールアラーム (日時の古い順)
 - ③クッキングタイマーアラーム
 - ④EZアプリ (BREW™) のアラーム起動
 起動できなかったアラームは破棄され、起動アラームの鳴動後に破棄されたアラームの件数が表示されます。
- スヌーズを設定している場合、次のアラーム動作になるまでの間に他のアラームが起動すると、アラームが破棄されます。

からくり時計設定

お買い上げ時 OFF

毎正時にメロディと画面表示でお知らせします。

1 からくり時計設定の項目を表示する

7 時 PORS 3 時 DEF ▶ 「ON」 を選び
 [選択]

2 必要に応じて各項目を設定する

■動作時刻を設定するには

- ・1時間ごとに動作させるには：
 - 「動作時刻」を選び [選択] ▶
 - 「毎時」を選び [選択]
 - ・指定した時間範囲内に動作させるには：
 - 「動作時刻」を選び [選択] ▶
 - 「時間指定」を選び [選択] ▶ 時間 (00~23時) を入力し [確定]
 - ・指定した時刻に動作させるには：
 - 「動作時刻」を選び [選択] ▶
 - 「個別指定」を選び [選択] ▶ 時刻を選び [選択] ▶ [アプリ] [設定]
- ※時刻選択中に指定した時刻を取り消すときは[解除]を押します。

■からくり動作を設定するには

- 例) メロディとピクチャーを設定する
- 「からくり動作」を選び [選択]
 ▶ 「メロディ+ピクチャー」を選び
 [選択] ▶ メロディを選び
 [選択] ▶ ピクチャーを選び
 [選択]

■音量を設定するには

「音量」を選び [選択] ▶ 音量 (レベル1~5、またはOFF) を調節し [確定]

3 設定する

[アプリ] [設定]

《画像の種類》

お買い上げ時には、以下の画像が用意されています。

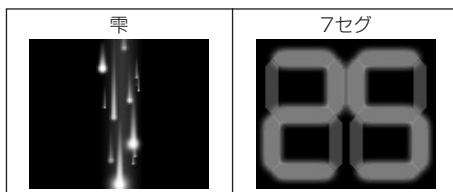

《からくり時計動作中画面》

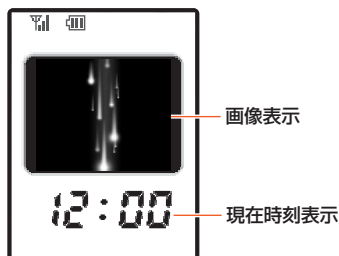

- 設定時刻になると、からくり時計が30秒間動作します。
- からくり時計動作中に止めるときはいずれかのキーを押します。



補 足

- ムービー／アニメ付メロディは、データフォルダ内のデータから選択します（音声のない画像のみのムービーは設定できません）。メロディー／ピクチャーは、お買い上げ時に用意されているデータとデータフォルダ内のデータから選択することができます。
- からくり動作／音量選択中に**【確認】**を押すと、選択しているメロディ／画像／音量を確認できます。
- 各機能設定操作中などは、からくり時計は動作しません。

クッキングタイマ

お買い上げ時 3分

最大99分のタイマを設定できます。

1 クッキングタイマの項目を表示する



2 時間を設定する

「時間変更」を選び ● [選択] ▶ 時間
(1～99分) を入力し ● [確定]

3 カウントを開始する

「開始」を選び ● [選択]

カウントを停止するには



▶ 「停止」を選び ● [選択]



補 足

- カウント中は、待受画面に残り時間が表示されます。Time Upになるとアラーム音が約50秒間鳴り、アラーム音が止まると2秒後に待受画面に戻ります。待受画面にアラームの起動があったことをポップアップ表示でお知らせします。
- アラーム動作中に止めるときはいずれかのキーを押します。
- Time Up時のアラームと他のアラームが同時に発生する場合の優先順位については、P.222の補足欄をご参照ください。
- 通話中もカウントされます。
- アラーム音は通常着信（P.195）で設定している音量で鳴ります。
- カウント中にカウント時間を変更する場合は、もう一度手順1から操作をします。

パワーONガード

お買い上げ時 OFF

電源を切っているときに、電源が自動的に入る機能を動作させないようにします。

1 パワーONガードの項目を表示する



2 設定する

「ON」を選び ● [選択]

データ通信

データ転送モード

パソコンやデジタルカメラなどの外部機器と接続して、データのやりとりができます。

※接続方法などについては、外部機器側の取扱説明書をご参照ください。

ファイル送信

他の機器へデータを送信します。

例) 複数のデータを送信する

1 データフォルダを表示する

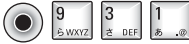

2 データ選択画面を表示する

[サブメニュー] ▶ 「ファイル選択送信」
を選び [選択]

3 データを選択する

フォルダを選び [選択] ▶ データを選び [選択]

※別のフォルダから選択するときは、 を押しフォルダ一覧から選択します。

※一度に20件まで選択できます。指定したデータを取り消すときは[解除]を押します。

4 送信する

[送信] ▶ 「はい」を選び [選択]

データを1件送信するには

▶ フォルダを選び [選択] ▶ データを選び [送信]

選択したフォルダのデータをすべて送信するには

▶ フォルダを選び [サブメニュー] ▶ 「フォルダ内全件送信」を選び [選択] ▶ 「はい」を選び [選択]

補 足

- 著作権のあるデータは送信できません。
- 送信に失敗したときは、「送信できませんでした」と表示されます。

ファイル受信

他の機器からデータを受信します。

例) 複数のデータを受信する

1 受信ファイルリストを表示する



2 データ選択画面を表示する

[サブメニュー] ▶ 「選択受信」を選び [選択]

3 データを選択する

データを選び [選択]

※一度に20件まで選択できます。指定したデータを取り消すときは[解除]を押します。

4 受信する

[受信] ▶ 「はい」を選び [選択]

データを1件受信するには

9 3 2 ▶ データを選び [受信]

データをすべて受信するには

9 3 2 ▶ [アプリ] [サブメニュー] ▶ 「全件受信」

を選び [選択] ▶ 「はい」を選び [選択]



補 足

- 受信に失敗したときは、「受信できませんでした」と表示されます。選択受信時と全件受信時は、他データ受信の実行を確認するメッセージが表示されます。
- 1件受信時、データフォルダの容量や登録件数が一杯の場合は、データフォルダからデータ削除の実行を確認するメッセージが表示されます。削除するときは、「データの削除/消去/初期化」(P.37)の選択削除をご参照ください。選択受信時と全件受信時は受信が終了します。

PIMデータ送信/PIMデータ受信

「M933 PIMデータ送信」：

他の機器へアドレス帳、スケジュール、タスクリストを送信します。

「M934 PIMデータ受信」：

他の機器からアドレス帳、スケジュール、タスクリストを受信します。

例) 他の機器へ送信する

1 PIMデータを表示する



2 送信する

送信するデータを選び [選択] ▶

「はい」を選び [選択]



補 足

- 送信に失敗したときは、「送信できませんでした」と表示されます。
- 受信に失敗したときは、「受信できませんでした」と表示されます。
- 受信したアドレス帳は、空いているメモリNo.に登録されます。
- アドレス帳、スケジュール、タスクリストの登録件数が一杯の場合は、受信できません。

外部カメラモード

接続したデジタルカメラから画像ファイルを受信したり、ファイルを削除することができます。



デジタルカメラから画像ファイルを受信する

1 受信ファイルリストを表示する

    ▶ 「ファイル名表示」を選び  「選択」

※ファイルを選び「表示」を押すと画像を確認できます。画像表示中に他の画像を確認するには  を押します。

2 保存する

 「サブメニュー」▶ 「保存」を選び  「選択」▶ 保存方法を選び  「選択」

※1件保存する場合は、受信ファイルリストから保存するファイルを選んでおきます。
※画像表示中にサブメニューから「保存」を選択したときは、表示中の画像が保存されます。

受信ファイルを削除するには

「データの削除／消去／初期化」(P.37)をご参照ください。

※削除機能に対応しているデジタルカメラの場合のみ削除ができます。





補足

- 受信に失敗したときは、「受信できませんでした」と表示されます。
- 1件保存時、データフォルダの容量や登録件数が一杯の場合は、データフォルダからデータ削除の実行を確認するメッセージが表示されます。削除するときは、「データの削除／消去／初期化」(P.37)の選択削除をご参照ください。全件保存時は保存できません。

カメラモードの画像サイズを設定する

お買い上げ時 160×120 (PNG)

1 画像サイズ一覧を表示する

    ▶ 「画像設定」を選び  「選択」

2 設定する

画像サイズを選び  「選択」

補足

- 受信に失敗したときは、「受信できませんでした」と表示されます。
- 画像サイズ一覧は、最小の画像サイズから10件のみ表示されます。
- INFOBARで表示可能な画像サイズには「○」、縦255×横255ドットを超えるサイズやPNG/JPEG以外の表示できない画像サイズには「×」が表示されます。

Bluetooth設定

au電話対応のBluetooth機器（Bluetoothアダプタなど）を使用して、他のBluetooth機器（パソコンなど）とデータの送受信を行なうための設定をします。パスキーを変更したり、接続Bluetooth機器の機器名の表示・変更やデバイスアドレスを表示することができます。接続方法については、Bluetooth機器の取扱説明書をご参照ください。

パスキーを変更する

1 Bluetooth設定の項目を表示する



2 パスキー変更画面を表示する

「パスキー変更」を選び [選択] ▶
ロックNo.を入力する

3 変更する

パスキーを入力し [OK]

機器名を変更する

1 Bluetooth設定の項目を表示する



2 現在の機器名を表示する

「機器名変更」を選び [選択]

3 変更する

[変更] ▶ 機器名を入力し

[確定] ▶ [送信]



補 足

- 機器名は、全角12文字（半角24文字）まで入力できます。文字入力については、「文字の入力方法」（P.52）をご参照ください。
- 変更失敗したときは、「変更できませんでした」と表示されます。

ガイド機能

操作方法をディスプレイで確認できます。

1 ガイド機能の項目を表示する



2 操作方法を表示する

項目を選び  [選択]

《操作方法表示画面》

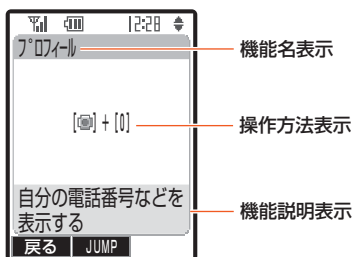

補 足

- 操作方法表示中、画面下部に「JUMP」または「発信」と表示されている場合は、ソフトキーを押すことでその機能を呼び出したり、電話をかけることができます。

プロフィール

INFOBARの電話番号やEメールアドレスを確認できます。また、名前、住所、趣味など自分の情報を登録することもできます。電話番号とEメールアドレスは、それぞれ3つまで登録できます。(お買い上げ時の電話番号とEメール・EZwebの初期設定で取得したEメールアドレスを含む)

《電話帳登録画面》



名前を入力します。
※全角12文字(半角24文字)まで入力できます。
※名前を入力すると、ヨミが自動的に入力されます。

名前のヨミを入力します。
※半角24文字まで入力できます。

電話番号と種別を入力します。
※36桁まで入力できます。
※種別は6種類から選択できます。
※お買い上げ時の電話番号は、電話番号1へ表示されます。

Eメールアドレスと種別を入力します。
※半角64文字まで入力できます。
※種別は6種類から選択できます。
※Eメール・EZwebの初期設定で取得したアドレスは、Eメールアドレス1へ表示されます。

写真などをデータフォルダから選択します。

登録内容を他の人に見られたくない場合は、シークレットを設定します。
※シークレットモード(P.214)を「ON」に設定している場合のみ、項目が表示されます。

《個人情報登録画面》



住所と種別を入力します。
※全角40文字(半角80文字)まで入力できます。
※種別は3種類から選択できます。

メモを入力します。
※全角40文字(半角80文字)まで入力できます。

URLを入力します。
※半角256文字まで入力できます。

誕生日を入力します。

星座を入力します。
※星座が未登録の場合、誕生日を入力すると該当する星座が自動的に設定されます。

星座を入力します。
※蛇遺座を含む13星座から選択できます。

血液型を入力します。

趣味を入力します。
※全角10文字(半角20文字)まで入力できます。

EZナビ機能を利用して、位置を登録することができます。
※GPS情報を新たに取得したり、GPS履歴やデータフォルダ内のGPS情報付加データから選択できます。
※EZナビ機能について詳しくは、「EZナビ」(P.166)をご参照ください。

1 INFOBARの電話番号とEメールアドレスを表示する



2 登録内容の詳細を表示する



3 登録画面を表示する



※  を押すことで、登録画面が切り替わります。



4 必要に応じて各項目を入力・設定する

5 確定する



プロフィールを初期化するには

お買い上げ時の電話番号とEメール・EZWebの初期設定で取得したEメールアドレス以外の登録内容を初期化します。

登録内容の詳細を表示する ▶  [サブメニュー] ▶ 「プロフィール初期化」を選び  [選択] ▶ 「はい」を選び  [選択]

 補 足

- 電話番号やEメールアドレスは、それぞれ電話番号2、3、Eメールアドレス2、3の順に入力します。電話番号1、Eメールアドレス1には、お買い上げ時の電話番号、Eメール・EZWebの初期設定で取得したEメールアドレスが表示されます。
- 文字入力については、「文字の入力方法」(P.52)をご参照ください。
- 電話番号に「P」や「-」を入力するときは、電話番号入力中にサブメニューから選択します。
- すでにフォトを設定している場合、フォトの項目を選択したときは、設定画像の表示になります。変更するときは[変更]を押し、画像を選択し直します。
- GPS情報を設定するとき、GPS情報にタイトル情報が含まれている場合は、住所項目へのタイトル入力を確認するメッセージが表示されます。
- シークレット登録した場合、プロフィールを呼び出すときはロックNo.の入力が必要です。(シークレットモード (P.214) を「OFF」にしている場合)

auのネットワークサービス

| | |
|------------------------------|------------|
| auのネットワークサービス | 234 |
| お留守番サービス | 235 |
| お留守番サービスをご利用になる前に | 235 |
| お留守番サービスの開始から停止まで | 235 |
| お留守番サービス総合案内(141) | 236 |
| お留守番サービスを開始する | 236 |
| お留守番サービスを停止する | 237 |
| サービス中に電話がかかってくると | 237 |
| 伝言お知らせ | 238 |
| 伝言を聞く | 238 |
| 着信お知らせ | 239 |
| 応答メッセージを録音/確認/変更する | 239 |
| 不在通知を設定する | 240 |
| お留守番サービスを遠隔操作する(遠隔操作サービス) | 241 |
| ボイスメール | 241 |
| 外国語ガイダンスを利用する | 242 |
| ご利用料金について | 243 |
| 着信転送サービス | 244 |
| 転送先の電話番号を登録する(転送先登録) | 245 |
| 応答できない電話を転送する(無応答転送) | 245 |
| 通話中にかかってきた電話を転送する(話中転送) | 246 |
| かかってくる電話をすべて転送する(フル転送) | 246 |
| 手動で転送する(選択転送) | 246 |
| 海外の電話に転送する | 247 |
| 着信転送サービスを停止する(転送停止) | 247 |
| 着信転送サービスを遠隔操作する(遠隔操作サービス) | 248 |
| ご利用料金について | 248 |
| 割込通話サービス | 249 |
| 割込みされたくないときは | 249 |
| 割込通話サービスを開始/停止する | 250 |
| ご利用料金について | 250 |
| 三者通話サービス | 251 |
| 三者通話開始後の操作 | 251 |
| ご利用料金について | 251 |
| 発信番号表示サービス | 252 |
| 発信時の操作について(自分の電話番号の通知) | 252 |
| 着信時の表示について(かかってきた相手の電話番号の表示) | 252 |
| 番号通知リクエストサービス | 253 |
| 番号通知リクエストサービスを開始/停止する | 253 |
| 迷惑電話撃退サービス | 254 |
| 最後に着信した電話番号を受信拒否リストへ登録する | 254 |
| 最後に登録した電話番号を受信拒否リストから削除する | 254 |
| 受信拒否リストに登録されている電話番号をすべて削除する | 254 |
| ご利用料金について | 254 |
| 通話明細分計サービス | 255 |
| データ通信サービス | 256 |
| PacketOne(Packet通信サービス) | 256 |
| 回線交換通信サービス | 260 |

auのネットワークサービス

auでは以下のような便利なサービスを提供いたしております。

■首都圏／中部圏でご契約のお客様

| サービス | | 参照ページ |
|-----------------|------------------------|-----------|
| 標準サービス | Cメール(おしゃべりモード含む) | P.131 |
| | お留守番サービス (ボイスメール含む) | P.235 |
| | 着信転送サービス | P.244 |
| | 発信番号表示サービス | P.252 |
| | 番号通知リクエストサービス | P.253 |
| | データ通信サービス | P.256 |
| | au国際電話サービス | P.42 |
| | 有料オプションサービス | EZwebサービス |
| EZweb (インターネット) | | P.146 |
| Eメール | | P.106 |
| 高速パケットサービス | | P.256 |
| 高速パケットサービス | | P.256 |
| 割込通話サービス | | P.249 |
| 三者通話サービス | | P.251 |
| 迷惑電話撃退サービス | | P.254 |
| 通話明細分計サービス | P.255 | |

■首都圏／中部圏以外でご契約のお客様

| サービス | | 参照ページ |
|-------------|------------------------|-------|
| 標準サービス | 着信転送サービス | P.244 |
| | 発信番号表示サービス | P.252 |
| | 番号通知リクエストサービス | P.253 |
| | データ通信サービス | P.256 |
| | au国際電話サービス | P.42 |
| | EZwebサービス | |
| 有料オプションサービス | EZweb (インターネット) | P.146 |
| | Eメール | P.106 |
| | Cメール (おしゃべりモード含む) | P.131 |
| | お留守番サービス (ボイスメール含む) | P.235 |
| | 高速パケットサービス | P.256 |
| | 高速パケットサービス | P.256 |
| | 割込通話サービス | P.249 |
| | 三者通話サービス | P.251 |
| | 迷惑電話撃退サービス | P.254 |
| | 通話明細分計サービス | P.255 |

※EZwebmultiコースにご加入されたお客様は、高速パケットサービスの月額使用料が無料となります。(特別なお申し込みは不要です)

※上記は、2004年1月現在のサービスです。



補 足

- オプションサービスは別途ご契約が必要になります。お申し込み／お問い合わせの際は、auお客様センター・auショップ等にご連絡ください。

お留守番サービス

※首都圏／中部圏でご契約のお客様は、特別なお申し込みは必要ありません。

※首都圏／中部圏以外でご契約のお客様は、別途お申し込みが必要です。

電源を切っているとき、電波の届かない場所にいるとき、一定の時間が経過しても電話に出られなかったときなどに「お留守番サービス」で留守応答して相手からの伝言をお預かりするサービスです。

お留守番サービスをご利用になる前に

- ご契約時、お留守番サービスは開始状態に設定されています。
- お留守番サービスを開始しているときに電話がかかってきても、着信音が鳴っている間（約20秒間）は電話に出ることができます。このとき、お留守番サービス以外にau電話の簡易留守メモ（P.49）を設定している場合は、簡易留守メモが優先されます。
- お留守番サービスと着信転送サービス（P.244）を同時に開始することはできません。お留守番サービスを起動中に着信転送サービスを開始すると、お留守番サービスは自動的に停止されます。
- お留守番サービスと番号通知リクエストサービス（P.253）を同時に開始すると、番号通知リクエストサービスが優先されます。
- ダイヤル発信制限（P.208）が設定されている場合、お留守番サービスの設定を呼び出すにはロックNo.の入力が必要です。

お留守番サービスの開始から停止まで

お留守番サービスを開始する（P.236）



伝言を再生する（P.238）



お留守番サービスを停止する（P.237）

■お留守番サービスでは次の通り伝言をお預かりします

| | |
|------------|----------------------|
| お預かり（保存）時間 | 48時間まで ^{*1} |
| お預かりできる件数 | 20件まで ^{*2} |
| 1件あたりの録音時間 | 3分まで |

※1：お預かりから48時間経過している伝言は、順次自動的に消去されます。

※2：21件目以降の場合は、電話をかけてきた相手の方に、お預かりできないことをガイダンスでお知らせします。この中にはボイスメール（P.241）の伝言も含まれます。

お留守番サービス総合案内 (141)

総合案内への接続番号「141」を覚えていた
だければ、個々のダイヤル操作の番号を覚える
必要がないので便利です。

1

2

3 ガイダンスに従って操作をする

■総合案内（141）では、次の機能を利用
できます

- 伝言再生（1417）
- 応答メッセージの確認／変更／録音（1414）
- 外国語ガイダンスの設定／解除（14191／
14190）
- 不在通知の設定／解除（1610／1611）
- 着信お知らせの開始／停止
- 伝言お知らせの選択／変更

お留守番サービスを開始する

留守番開始1（通話中にかかっ てきた電話も転送する場合）

1

または

2

3 ガイダンスを確認後

留守番開始2（通話中にかかっ てきた電話は転送しない場合）

1

または

2

3 ガイダンスを確認後

補 足

- 着信転送サービスと異なり、接続される条件を選択して設定することはできません。
- お留守番サービスを開始しているときに電話がかかってきても電源がONの状態であれば、着信音が約20秒間鳴り、この間は電話に出ることができます。
- 電話がかかってきたとき、au電話の状態が以下の場合に留守番サービスへ転送され、留守応答します。
 - ・ 無応答転送：電波の届かない場所にいた場合や電源を切っていた場合、または一定時間（約20秒間）呼び出しても電話に出なかった場合
 - ・ 話中転送：通話中にかかってきた場合（留守番開始1で設定した場合のみ）
 - ・ 選択転送：着信中にボタン操作（▶）を行なった場合

お留守番サービスを停止する

1



または

2



3

ガイダンスを確認後



補 足

- お留守番サービスを停止しても、録音された伝言や応答メッセージは消去されません。
- お留守番サービスを停止していても、伝言再生「1417」、応答メッセージの録音/確認/変更「1414」の操作をすることができます。また、着信お知らせおよび伝言お知らせの設定変更の操作も可能です。

サービス中に電話がかかってくると

ここで説明するのは、電話をかけてきた方が伝言を録音する操作です。よく電話をかけてくの方にお知らせしておくことをお勧めします。

1

お留守番サービスで留守応答する

かかってきた電話がお留守番サービスに転送されると、お客様が設定された応答メッセージで留守応答します。

※電話をかけてきた相手は(＃)を押すと、応答メッセージを最後まで聞かずに(スキップして)手順2に進むことができます。ただし、応答メッセージのスキップが禁止されている場合(P.239)は、(＃)を押しても応答メッセージはスキップしません。

2

伝言を録音する

録音時間は3分以内です。

※伝言を録音した後、手順3へ進む前に電話を切っても伝言をお預かりします。

3

(＃)を押して録音を終了する

録音終了後、ガイダンスに従って以下のキーを押して操作をすることができます。

| | |
|-----|--|
| ① | 録音した伝言を再生して、内容を確認します。 |
| ② | 録音した伝言を「至急扱い」にします。「至急扱い」にした伝言は、お客様が伝言を確認すると、他の「至急扱い」でない伝言より先に再生されます。 |
| ⑨ | 録音した伝言を消去して、取り消します。 |
| (*) | 録音した伝言を消去して、録音し直します。 |

4

電話を切る



補 足

- お留守番サービスに転送する旨のガイダンス中に電話を切った場合、通話料金は発生しませんが、転送されて応答メッセージが流れ始めた時点から通話料金が発生します。

伝言お知らせ

伝言をお預かりしたことを通知音と文字でお知らせします。伝言お知らせは着信履歴（P.46）で確認することができます。

《通知されるタイミング》

- 伝言お預かり後

通話中、EZweb利用中等ですぐにお知らせできない場合がありますが、お留守番センターのリトライ機能によりお知らせすることができます。



補 足

- 伝言お知らせには「発番情報なし」（伝言の未聴／総件数のみのお知らせ）、「発番情報あり」（伝言の未聴／総件数、お預かりした時間、相手の電話番号等のお知らせ）の2種類があります。
- 「発番情報なし」、「発番情報あり」の保持期間はともに48時間ですが、それぞれ保持件数が異なります。「発番情報なし」は1件まで、「発番情報あり」は20件までですが、「発番情報あり」の場合は、1回のお知らせに2件分の情報が入る場合があります。
- ご契約時は、「発番情報あり」に設定されていますが、総合案内（P.236）で「発番情報なし」へ設定変更することができます。
- 伝言お知らせが届く前に伝言を再生して消去した場合、その伝言についてのお知らせは届きません。

伝言を聞く

1 **8** **1** **1** または

1 **4** **1** **7**

2

3 ガイダンスに従って操作をする

| 操作 | キー |
|---------------------|----------|
| 同じ伝言をもう一度聞く | 1 |
| 伝言を保存する | 2 |
| 5秒間巻き戻して聞き直す | 4 |
| 伝言を一時的に停止（20秒間）する※1 | 5 |
| 5秒間早送りして聞く | 6 |
| 伝言を消去する | 9 |
| 伝言再生中の操作方法を聞く | 0 |
| 次の伝言を聞く※2 | # |
| 前の伝言を聞く※2 | * |

※1： 以外のキーを押すと伝言の再生を再開します。

※2：再生中の伝言は保存されません。

4

補 足

- 伝言を再生する前に、伝言が録音された日時を音声で通知します。
- 伝言再生後に保存または消去を選択しないと、その伝言は常に新しい伝言として保存されます。
- 伝言は、お留守番サービスの留守応答でお預かりした場合もボイスメール（P.241）でお預かりした場合も、同じものとして扱われます。

着信お知らせ

お留守番サービスセンターに着信があったことを通知音と文字でお知らせします。着信お知らせは着信履歴（P.46）で確認することができます。

《通知されるタイミング》

- 相手の方が伝言を残さず電話を切った後通話中、EZweb利用中等ですぐにお知らせできない場合がありますが、お留守番センターのリトライ機能によりお知らせすることができます。



補足

- 着信お知らせは、電話をかけてきた相手が伝言を残さずに電話を切った場合に、着信があった時間、相手の電話番号をお知らせします。ただし、一定時間（約20秒間）呼び出しても電話にでなかった場合は、au電話に転送前の着信履歴が残ってしまいます。
- 電話番号通知がない着信についてはお知らせしません。ただし、番号通知があっても番号の桁数が20桁以上の場合にはお知らせしません。
- 着信お知らせの保持期間は約6時間、保持件数は最大4件です。ただし、1回のお知らせに2件分の情報が入る場合があります。
- ご契約時は、「着信お知らせ有り」に設定されていますが、総案内内（P.236）で「着信お知らせ無し」へ設定変更することができます。

応答メッセージを録音／確認／変更する

現在設定している応答メッセージの内容を確認／変更／録音／スキップ禁止などの設定を行いません。

1 8 や TUV 1 あ、お 5 な、JKL または
1 あ、お 4 た、GHI 1 あ、お 4 た、GHI

2 on

3 ガイダンスに従って操作をする

- 全てお客様の声で録音するタイプの応答メッセージに設定する



- 名前のみお客様の声で録音するタイプの応答メッセージに設定する

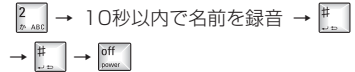

- 設定されている応答メッセージを確認する

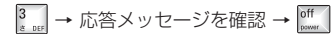

補足

- 録音できる応答メッセージは各1件です。
- 応答メッセージは、お留守番サービスが停止中でも録音できます。
- ご契約時は既製タイプの応答メッセージに設定されています。
- 通常は、電話をかけてきた方が を押すと応答メッセージを最後まで聞かずに（スキップして）伝言の録音を開始できますが、応答メッセージを最後まで聞いてほしい場合は、応答メッセージ選択後の設定でスキップができないようにすることもできます。

不在通知を設定する

長期間の海外出張やご旅行でご不在の場合等に不在通知を設定することができます。この機能はお留守番サービスとボイスメールでは伝言をお預かりせず、お客様が録音された声で留守応答するものです。なお、この機能をご利用になる場合は、事前に「1411」もしくは「1413」でお留守番サービスを開始しておく必要があります。

1



2



3

蓄積停止メッセージを録音する

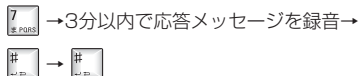

4



5



6



7

お留守番サービス・ボイスメールの蓄積を停止した旨のガイダンスを確認後



不在通知を解除する

1



2



3

お留守番サービス・ボイスメールの蓄積を開始した旨のガイダンスを確認後



補 足

- 本機能をご利用後、「1410」でお留守番サービスを停止しても不在通知は解除されません。この状態で次に「1411」もしくは「1413」でお留守番サービスを開始すると、通常のお留守番サービスではなく、再び不在通知が設定されます。通常のお留守番サービスをご利用になるには、「1611」にダイヤルして不在通知を解除する必要があります。

お留守番サービスを遠隔操作する(遠隔操作サービス)

お客様ご契約以外のau電話、他社の携帯電話、PHS、NTT一般電話、海外の電話などからお留守番サービスの開始/停止、伝言の再生、応答メッセージの録音/確認/変更等ができません。

1 090-4444-XXXXに電話をかける

「XXXX」はサービスの使用目的により、以下のようになります。

| | |
|--------------|---------------|
| 総合案内(伝言再生など) | 0141 |
| お留守番サービスの開始 | 1411、 1413 |
| お留守番サービスの停止 | 1410 |
| 伝言再生 | 1417 |

2 自分のau電話番号を入力する

3 (#)

4 暗証番号(4桁)を押す

5 (#)

6 ガイドンスに従って操作をする



補 足

- 操作を行なう場合は暗証番号が必要になりますので、お忘れになりませんようご注意ください。(P.26)
- 暗証番号を3回連続して間違えると、通話は切断されます。
- 遠隔操作にはプッシュトーンを使用します。プッシュトーンが送出できない電話を使って遠隔操作を行なうことはできません。

ボイスメール

相手の方がau電話でお留守番サービスをご利用の場合、相手をお呼び出すことなくお留守番サービスに直接伝言を録音するサービスです。また、相手の方がお留守番サービスを停止していても伝言を残すことができます。

INFOBARからボイスメールを送る

1

2 送信先のau電話番号を入力する

3

4 ガイドンスに従って伝言を録音する

その他の電話からボイスメールを送る

1 090-4444-0001に電話をかける

2 ガイドンスに従って伝言を録音する

■ボイスメールでは次の通り伝言をお預かりします

| | |
|------------|----------|
| お預かり（保存）時間 | 48時間まで*1 |
| お預かりできる件数 | 20件まで*2 |
| 1件あたりの録音時間 | 3分まで |

- ※1：お預かりから48時間経過している伝言は、順次自動的に消去されます。
- ※2：21件目以降の場合は、電話をかけてきた相手の方に、録音できないことをガイダンスでお知らせします。この中にはお留守番サービスの伝言も含まれます。
- ボイスメールを送信したとき、相手が電話に出ることはありません。

ボイスメールを再生する

ボイスメールをお預かりするとお留守番サービスの伝言と同様に、通知音と文字でお知らせします（P.238）。ボイスメールの再生は、お留守番サービスの「伝言を聞く」（P.238）と同じ手順で再生してください。

ボイスメールを遠隔操作で再生する（遠隔操作サービス）

お客様ご契約以外のau電話、他社の携帯電話、PHS、NTT一般電話、海外の電話などから伝言を再生することができます。ボイスメールの遠隔操作は、お留守番サービスの「お留守番サービスを遠隔操作する」（P.241）と同じ手順で操作してください。

auのネットワークサービス

外国語ガイダンスを利用する

お買い上げ時 日本語ガイダンス

お留守番サービスの操作ガイダンスや応答メッセージを外国語（英語）／日本語に切り替えることができます。

外国語（英語）ガイダンスに切り替える

- 

| | | |
|-------|------|-------|
| 8 | 1 | 6 |
| や TUV | あ .@ | は MNO |

 または

| | | | | |
|------|-------|------|--------|------|
| 1 | 4 | 1 | 9 | 1 |
| あ .@ | た GHI | あ .@ | ら WXYZ | あ .@ |
- 

外国語ガイダンスに切り替わったことが英語でアナウンスされます。
- 

日本語ガイダンスに切り替える

- 

| | | |
|-------|------|--------|
| 8 | 1 | 7 |
| や TUV | あ .@ | ま PQRS |

 または

| | | | | |
|------|-------|------|--------|-----|
| 1 | 4 | 1 | 9 | 0 |
| あ .@ | た GHI | あ .@ | ら WXYZ | わんご |
- 











日本語ガイダンスに切り替わったことが日本語でアナウンスされます。
- 

ご利用料金について

| | |
|------------|---|
| 月額使用料 | <ul style="list-style-type: none"> ・首都圏／中部圏でご契約のお客様…無料 ・首都圏／中部圏以外でご契約のお客様…有料 |
| 特番へのダイヤル操作 | <p>ダイヤルする特番に関わりなく、蓄積された伝言を聞いた場合は通話料金がかかります。</p> <p>伝言が無いときなど、伝言を聞かなかった場合は通話料金はかかりません。</p> |
| 遠隔操作 | <p>遠隔操作を行なった場合、すべての操作について遠隔操作を行なった電話に対して通話料金がかかります。</p> |
| 伝言の録音 | <p>伝言を残す場合、伝言を残した方の電話に通話料金がかかります。(お留守番サービスに転送する旨のガイダンス中に電話を切った場合、通話料金は発生しません。転送され、応答メッセージが流れ始めた時点から通話料金が発生します。)</p> |

電話がかかってきたとき、登録した別の電話に転送するサービスです。電波が届かない地域にいるときや通話中にかかってきた電話など、転送する条件を次の4つから選ぶことができます。

着信転送サービスをご利用になるには、次の特番 + 転送先電話番号をダイヤルし、アナウンスに従って各操作を行ないますが、INFOBARではこの特番をM機能で簡単に呼び出すことができ、あらかじめ登録しておいた転送先電話番号を付加してダイヤルできます。

| サービス内容 | 操 作 | M機能 |
|---------|--|------|
| 無応答転送 | 1422 → 転送先電話番号 →  →  | M821 |
| 話中転送 | 1423 → 転送先電話番号 →  →  | M822 |
| フル転送 | 1424 → 転送先電話番号 →  →  | M823 |
| 選択転送 | 1425 → 転送先電話番号 →  →  | M824 |
| サービスの停止 | 1420 →  →  | M825 |

■ 無応答転送

電波が届かない場所にいるときやかかってきた電話に出られないとき、電源を切っているときにかかってきた電話を転送します。

■ 話中転送

他の電話との通話中にかかってきた電話を転送します。

■ フル転送

かかってくる電話をすべて転送します。

■ 選択転送

電話がかかってきたとき、その電話に出られないときに手動で転送します。



補 足

- 海外へ転送することもできます。(P.247)
- 緊急電話(110/119/118)、時報/天気予報(117/177)など一般に転送先としてのぞましくないと思われる番号には転送できないようになっています。
- 着信転送サービスを開始していても、電話をかけることができます。また、着信転送サービスをセットしているときに電話がかかってくると、着信音が鳴っている間(約20秒間)は電話に出ることができます。このとき、簡易留守メモ(P.49)が設定されている場合は、簡易留守メモが優先されます。なお、着信転送サービスの応答時間(約20秒間)を変更することはできません。
- 着信転送サービスとお留守番サービス(P.235)を同時に開始することはできません。着信転送サービスを起動中にお留守番サービスを開始すると、着信転送サービスは自動的に停止されます。
- 着信転送サービスと番号通知リクエストサービス(P.253)を同時に開始すると、番号通知リクエストサービスが優先されます。
- ダイヤル発信制限(P.208)を設定している場合、着信転送サービスを呼び出すにはロックNo.の入力が必要です。
- 転送の種類を変更するときは、転送を停止してから設定し直してください。



転送先の電話番号を登録する（転送先登録）

着信転送サービスで転送する先の電話番号を登録します。

1      [新規登録]

2 電話番号を入力し  [確定]



発信履歴／着信履歴から転送先へ登録するには

履歴一覧を表示する (P.46) ▶ 電話番号を選び  [サフ*メニュー] ▶ 「転送先登録」を選び  [選択] ▶ 「はい」を選び  [選択]

登録した電話番号を編集するには

     [サフ*メニュー] ▶ 「編集」を選び  [選択] ▶ 電話番号を編集し  [確定]

登録した電話番号を削除するには

     [サフ*メニュー] ▶ 「削除」を選び  [選択] ▶ 「はい」を選び  [選択]

補 足

- 転送先電話番号に「184」や「186」をつけて登録しないでください。着信転送サービスが設定できなくなります。
- 転送先が一般電話、またはポケットベルのときは、市外局番からダイヤルしてください。転送先が携帯電話やPHSのときは、0から始まる11桁の電話番号をダイヤルしてください。
- 転送先が登録されていない状態でM821～M824の各操作を行なうと「転送先が未登録です」と表示されます。
- 転送先の登録を変更しても、すでに設定されている着信転送サービスの転送先は変わりません。もう一度、M821～M824の操作をしてください。
- 電話番号を入力するときにサブメニューから発信履歴／着信履歴 (P.46)、アドレス帳 (P.64) の電話番号を呼び出すことができます。

応答できない電話を転送する（無応答転送）

電波の届かない場所にいるときや電源を切っているときなど、かかってきた電話に出られないときに電話を転送します。

1    

2 

設定が完了した旨を伝えるガイダンスが流れます。

3 

補 足

- 手順1で「1422+転送先電話番号」をダイヤルしても設定することができます。
- 前回と同じ転送先へ設定する場合は「14212+」で再設定することができます。

通話中にかかってきた電話を転送する（話中転送）

通話中にかかってきた電話を転送します。

1



2



設定が完了した旨を伝えるガイダンスが流れます。

3



補 足

- 手順1で「1423+転送先電話番号」をダイヤルしても設定することができます。
- 前回と同じ転送先へ設定する場合は「14213+」で再設定することができます。
- 話中転送と割込通話サービス（P.249）を同時に設定している場合は、割込通話サービスが優先されます。

かかってくる電話をすべて転送する（フル転送）

かかってくるすべての電話を転送します。

1

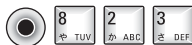

2



設定が完了した旨を伝えるガイダンスが流れます。

3



補 足

- お客様のINFOBARIは呼び出されません。
- 手順1で「1424+転送先電話番号」をダイヤルしても設定することができます。
- 前回と同じ転送先へ設定する場合は「14214+」で再設定することができます。

手動で転送する（選択転送）

電話がかかってきたとき、その電話に出られないときに手動で転送します。

1



2



設定が完了した旨を伝えるガイダンスが流れます。

3



補 足

- 手順1で「1425+転送先電話番号」をダイヤルしても設定することができます。
- 前回と同じ転送先へ設定する場合は「14215+」で再設定することができます。

電話を転送するには

電話に出られないとき、次の操作を行なうと登録先に転送されます。

1 着信中に  [転/拒]

2 

同時に開始している場合の優先順位

①フル転送 ②話中転送 ③選択転送 ④無応答転送

海外の電話に転送する

KDDI (001) の国際電話サービスをお申し込みになれば、海外の電話へ転送することができます。

例) アメリカの「212-123-xxxx」に転送する場合

1 xxxxx 

「xxxxx」は転送の種類により、以下の番号になります。

| | |
|-------|------|
| 無応答転送 | 1422 |
| 話中転送 | 1423 |
| フル転送 | 1424 |
| 選択転送 | 1425 |

2    (KDDI国際アクセスコード)

+    +  (国番号) +

   (市外局番) +

   DEF xxxxx (転送先電話番号)

3 

補足

KDDI国際電話サービスについてのお申し込み・お問い合わせは下記へ

一般加入電話・au電話から
0120-786-001 (通話料金無料)
受付時間 毎日9:00~20:00

※ケーブル・アンド・ワイヤレスIDC、日本テレコム、NTT Comの国際電話サービスもご利用いただけます。別途、ケーブル・アンド・ワイヤレスIDC (0066-11)、日本テレコム (0088-41)、NTT Com (0120-506-506) とのご契約が必要です。

着信転送サービスを停止する (転送停止)

着信転送サービスを停止します。

1    
や TUV か ABC な JKL

2 

設定が完了した旨を伝えるガイダンスが流れます。

3 

補足

●手順1で「1420」をダイヤルしても停止することができます。

着信転送サービスを遠隔操作する（遠隔操作サービス）

お客様ご契約以外のau電話、他社の携帯電話、PHS、NTT一般電話、海外の電話などから着信転送サービスの転送開始（無応答転送、話中転送、フル転送、選択転送）、サービス停止ができます。

1 090-4444-xxxxに電話をかける

「xxxx」はサービスの使用目的により、以下のようになります。

| | |
|---------|------|
| 無応答転送開始 | 1422 |
| 話中転送開始 | 1423 |
| フル転送開始 | 1424 |
| 選択転送開始 | 1425 |
| サービス停止 | 1420 |

2 自分のau電話番号を入力する

3 (#)

4 暗証番号（4桁）を押す

5 (#)

6 ガイダンスに従って操作をする

補 足

- 操作を行なう場合は暗証番号が必要になりますので、お忘れになりませんようご注意ください。(P.26)
- 暗証番号を3回連続して間違えると、通話は切断されます。
- 遠隔操作にはプッシュトーンを使用します。プッシュトーンが送出できない電話を使って遠隔操作を行なうことはできません。

ご利用料金について

| 月額使用料 | 無料 |
|---------------------|----------|
| 相手先からINFOBARまでの通話料金 | 相手の方のご負担 |
| INFOBARから転送先までの通話料金 | お客様のご負担 |

※海外の電話に転送した場合は、ご契約された国際通信事業者からのご請求となります。

通話中に別の方から電話がかかってきたとき、現在通話中の電話を一時的に保留して、あとからかけてこられた方と通話をすることができます。

例) Aさんとの通話中にBさんが電話をかけてきた場合

1 通話中に割込音が聞こえる



Aさんとの通話は保留中になり、Bさんと話せます。

※  を押すたびにAさん・Bさんとの通話を切り替えます。

補足

-  を押すと、通話中／保留中の両方の通話が終了します。
- 割込中に相手が電話を切ったときは、保留中の相手との通話に切り替わります。
- 割込通話時の着信は着信履歴に記録されます。ただし、発信者番号通知／非通知などの情報がない着信については、記録されない場合があります。

割込みされたくないときは

大事な用件などで割込みされたくない通話の場合は、その相手との通話だけ、割込みを禁止することができます。

1 +相手先電話番号



補足

- 発信の際に、発信者番号を通知する／しないを設定することができます。その場合は「186/184」を先にダイヤルしてください。

| 発信者番号 | 操作手順 |
|-------|---|
| 通知する | 「186」+「1452」+ 相手先電話番号 +  |
| 通知しない | 「184」+「1452」+ 相手先電話番号 +  |

※ 「1452+186+相手先電話番号」では発信することができません。「184」についても同じです。

- 電話番号を入力するときにサブメニューから発信履歴、着信履歴、アドレス帳の電話番号を呼び出すことができます。

割込通話サービスを開始／停止する

割込通話サービスの設定（開始／停止）を切り替えることができます。

※お申し込みをされた時点でサービスは開始されています。

割込通話サービスを開始する

1



設定が完了した旨を伝えるガイダンスが流れます。

2



割込通話サービスを停止する

1

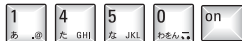

設定が完了した旨を伝えるガイダンスが流れます。

2



補 足

- 割込通話サービスと番号通知リクエストサービス (P.253) を同時に開始していると、番号通知リクエストサービスが優先されます。
- 割込通話サービスと迷惑電話撃退サービス (P.254) を同時に開始していると、迷惑電話撃退サービスが優先されます。
- Packet通信ご利用の際、EZwebご利用の際（特に有料データをダウンロード中など）やEメール送受信中に割込通話を受けたくない場合は、「割込通話サービス」停止の設定後、ご利用ください。

ご利用料金について

| | |
|---------|----|
| 月額使用料 | 有料 |
| サービス使用料 | 有料 |

通話中に他のもう1人に電話をかけて、3人で通話ができます。

例) Aさんと通話中にBさんに電話をかけて、
3人で話す場合

1 通話中にBさんの電話番号を入力する

2 

3 Bさんが電話に出る

Bさんと話せます。

4 



3人で通話します。

5 



Bさんとの通話を終了し、Aさんとの通話に戻ります。



補 足

- 三者通話中に  を押すと、すべての通話が終了します。
- 三者通話ではAさんとの通話、Bさんとの通話それぞれに通話料金がかかります。通話料金は、それぞれ電話をかけた方のご負担となります。
- 三者通話でCメールを送ることはできません。
- 三者通話中は、割込通話サービスをご契約のお客様でも割り込みできません。
- 三者通話の二人目の相手として割込通話サービスをご契約のau電話を呼び出したとき、相手の方が割込通話中であれば、割り込みはできません。
- Bさんが電話に出ないときは、 を2回押すとAさんとの通話に戻ります。
- 通話中に相手の方が電話を切ったときは、もう一人の相手との通話になります。

三者通話開始後の操作

| | |
|---|---|
| 自分で  を押す | 最初の方との二者通話に戻ります。二人目の相手との電話は切れてしまうため、三者通話に戻すには、電話をかけ直す必要があります。 |
| 2番目の人が電話を切る | 最初の方との二者通話に戻ります。 |
| 最初の方が電話を切る | 二人目の相手との二者通話になります。 |
| 自分で  を押す | 最初の方との電話も二人目の相手との電話も切れます。 |

ご利用料金について

| | |
|---------|----|
| 月額使用料 | 有料 |
| サービス使用料 | 有料 |

電話をかけるときにお客様の電話番号を相手の方の電話機に通知したり、電話がかかってきたときに相手の方の電話番号をディスプレイに表示させることができます。

発信時の操作について (自分の電話番号の通知)

相手の方の電話番号の前に「184」、または「186」をつけてダイヤルすることによって、通話ごとにお客様の電話番号を通知する／しないを指定することができます。

| | 操作手順 |
|--------------|--|
| 電話番号を通知する場合 | 相手先電話番号 + <input type="checkbox"/> |
| | 186 + 相手先電話番号 + <input type="checkbox"/> |
| 電話番号を通知しない場合 | 184 + 相手先電話番号 + <input type="checkbox"/> |



補 足

- 発信者番号はお客様の大切な情報です。お取り扱いには十分にお気を付けてください。
 - 電話番号を通知しても相手方のネットワークおよび電話機によっては、お客様の電話番号が表示されない場合があります。
 - 三者通話 (P.251)、ASYNC/FAX通信 (P.260) を行なう場合でも、電話番号を通知する／しないを指定できます。
 - 「184」、または「186」をダイヤルした後に、サブメニューから発信履歴、着信履歴、アドレス帳の電話番号を呼び出して電話をかけることもできます。
 - 発信者番号通知 (P.207) により、お客様の電話番号を通知したり、通知しないようにすることもできます。
- 発信番号表示サービスの契約内容が非通知の場合は、発信者番号通知の設定を「ON」にしても相手の方に電話番号が通知されません。番号を通知したい場合は、auお客様センターへお問い合わせください。

着信時の表示について (かけてきた相手の電話番号の表示)

電話がかかってきたときに相手の方の電話番号がディスプレイに表示されます。相手の方が電話番号を通知しない設定で電話をかけてきたときや電話番号が通知できない電話からかけてきた場合は、その理由がディスプレイに表示されません。

| au電話の表示 | 非通知理由 |
|---------|---|
| 非通知設定 | 相手の方が発信者番号を通知しない設定で電話をかけた場合 |
| 公衆電話 | 相手の方が公衆電話から電話をかけた場合 |
| 通知不可能 | 相手の方が国際電話、一部地域系電話、CATV電話など、発信者番号を通知できない電話から電話をかけてきた場合 |



補 足

- 電話をかけてきた相手の方の名前と電話番号がアドレス帳に登録されている場合は、電話がかかってきたときに電話番号と名前が表示されます。
- 割込通話に対しても発信者番号の表示ができます。

電話をかけてきた相手の方が電話番号を通知していない場合、相手の方に電話番号の通知をして電話をかけ直して欲しいことをガイダンスでお伝えするサービスです。

番号通知リクエストサービスを開始／停止する

番号通知リクエストサービスの設定（開始／停止）を切り替えることができます。

※お買い上げ時、サービスは停止されています。

番号通知リクエストサービスを開始する

1  8  3  1  または
1  4  8  1 

2 

設定が完了した旨を伝えるガイダンスが流れます。

3 

番号通知リクエストサービスを停止する

1  8  3  2  または
1  4  8  0 

2 

設定が完了した旨を伝えるガイダンスが流れます。

3 

補足

- お留守番サービス（P.235）／着信転送サービス（P.244）／割込通話サービス（P.249）／三者通話サービス（P.251）それぞれと番号通知リクエストサービスを同時に開始すると、番号通知リクエストサービスが優先されます。
- 番号通知リクエストサービスと迷惑電話撃退サービス（P.254）を同時に開始すると、迷惑電話撃退サービスが優先されます。
- サービスの開始／停止には通話料金は無料です。
- 電話をかけてきた相手の方が意図的に電話番号を通知してこない場合は、相手の方に「こちらはauです。お客様の電話番号を通知しておかけ直してください。」とガイダンスが流れます。電話をかけてきた相手の方にガイダンスが流れると通話料金ががかかります。
- 公衆電話／国際電話／Cメールの受信、また相手の方の電話網の事情により電話番号を通知できない電話からの着信の場合、番号通知リクエストサービスは動作しません。この場合は、通常の接続となります。

迷惑電話撃退サービス

※別途お申し込みが必要です。

迷惑電話やいたずら電話がかかってきた後に「1442」とダイヤルすると、次回からその発信者からの電話を「受信拒否ガイダンス」に接続するサービスです。

最後に着信した電話番号を受信拒否リストへ登録する

1 迷惑電話などの着信後に



設定が完了した旨を伝えるガイダンスが流れます。

2

補足

- お留守番サービス (P.235) / 着信転送サービス (P.244) / 番号通知リクエストサービス (P.253) / 割込通話サービス (P.249) / 三者通話サービス (P.251) それぞれと迷惑電話撃退サービスを同時に開始すると、迷惑電話撃退サービスが優先されます。
- 受信拒否リストへ登録できる電話番号は10件までです。10件を超えて登録すると、一番古い電話番号を削除して新しい電話番号を登録します。
- 電話番号の通知がない着信についても、受信拒否リストに登録できます。
- 受信拒否リストに登録された相手の方が電話番号を非通知で発信した場合も、受信拒否ガイダンスに接続されます。
- 警察／消防／海上保安本部、また公衆電話／国際電話／Cメールの受信時は、受信拒否リストへ登録できません。
- 電話をかけてきた相手の方に受信拒否ガイダンスが流れると相手の方に通話料金がかかります。
- 受信拒否リストに登録した相手でも以下の条件の場合は、迷惑電話撃退サービスは動作せず、通常の接続となります。
 - Cメール
 - 国際ローミング中のau電話からの着信

最後に登録した電話番号を受信拒否リストから削除する



最後に登録した電話番号を削除した旨を伝えるガイダンスが流れます。

2

補足

- 受信拒否リストに複数の電話番号が登録されている場合は、常に新しい登録から1件ずつ削除します。

受信拒否リストに登録されている電話番号をすべて削除する



登録した電話番号をすべて削除した旨を伝えるガイダンスが流れます。

2

ご利用料金について

| 月額使用料 | 有料 |
|-----------------|----|
| サービス使用料 | |
| 受信拒否リスト登録「1442」 | 無料 |
| 最後の登録を削除「1448」 | 無料 |
| すべての登録を削除「1449」 | 無料 |

通話明細分計サービス

※別途お申し込みが必要です。

分計したい通話について相手先電話番号の前に「131」をつけてダイヤルすると、通常の通話明細書に加えて、分計ダイヤルした通話分について分計明細書を発行するサービスです。(それぞれの通話明細書には、「通話先・通話時間・通話料金」が記載されます。)

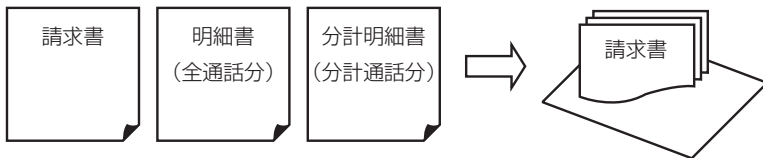

1



+相手先電話番号を入力

する

2



補足

- 分計したい通話ごとに、相手先電話番号の前に「131」をつけてダイヤルする必要があります。簡単な発信方法については、P.40をご参照ください。
- 発信番号通知（186）／非通知（184）と通話明細分計サービス（131）をつけてダイヤルする場合は、以下の順にダイヤルしてください。

| | 操作手順 |
|-------------------|---------------------------|
| 電話番号を通知して分計する場合 | 「186」 + 「131」 + 相手先電話番号 + |
| 電話番号を通知しないで分計する場合 | 「184」 + 「131」 + 相手先電話番号 + |

- フリーダイヤル、110、118、119、Cメールなどの一部の番号では、「131」をつけてダイヤルすることができません。分計対象外の番号へ「131」をつけてダイヤルした場合は、ご利用できない旨のガイダンスが流れます。
- 月の途中でサービスに加入されても、加入日以前から「131」をつけてダイヤルされていた場合は、月初まで遡って分計対象として明細書へ記載致します。

例)

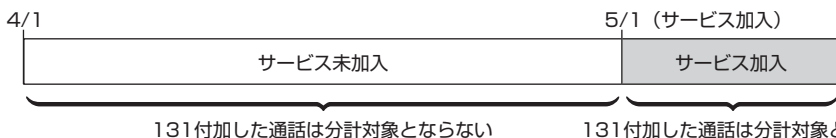
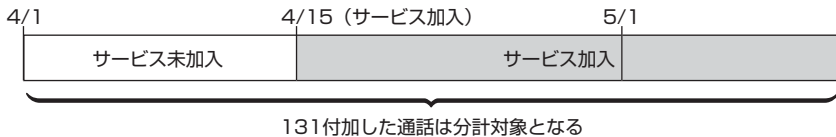

データ通信サービス

PacketOne (Packet通信サービス)

PacketOneとはPacket通信方式を採用したCDMA2000 1X/cdmaOneのデータ通信サービスです。Packet通信によるインターネット接続やLAN接続を行なうことができます。INFOBARは「au.NET (エーユー-dot-ネット)」のご利用により、パソコンなどを手軽にインターネットに接続してPacket通信を行なうことができます。

※通信速度については、最新のauカタログ/auホームページをご参照ください。



補 足

- ご利用には、USBケーブル・PacketOneカード等(いずれも別売)の接続機器が必要です。ただし、フォトパレット、ウェブパレット、トリコメールをご使用の場合、別売接続機器は不要です。
- 別途ご契約により、PacketOne対応プロバイダによる接続もできます。対応プロバイダについてはauホームページをご覧ください。また、設定方法は通信ソフトによって異なりますので、各対応プロバイダの設定手順書をご覧ください。
- 高速データ通信を行なうには、高速パケットサービスのお申し込みが必要です。
- Packet通信モード設定中でPacket通信を行っていないときは、音声通話の割込みが可能です。
- Packet通信では発信履歴、着信履歴、通話時間は記憶されません。
- パソコンなどからの接続のしかた、Packet通信のしかたは、USBケーブル・PacketOneカード等およびパソコンなどをご利用になる通信ソフトの取扱説明書をご参照ください。
- 実効速度(スループット)は、接続する機器の種類やお使いになる環境(電波状況やネットワークの混雑状況)により、設定した通信速度にならない場合があります。
- Packet通信をしながら充電することもできます。そのときは、卓上ホルダを使った充電方法で充電してください。(P.267)
- ASYNC/FAX通信モードが設定されている場合は、Packet通信ができません。



補 足

- EZweb、または高速パケットサービスのお申し込みをされていないお客様は、通信速度設定を「標準」に変更してください。「高速」のままですと、Packet通信(インターネット接続、LAN接続等)ができません。
- ダイヤル発信制限(P.208)を設定している場合、データ通信は行なえません。設定を解除してください。

PacketOneを利用する

PacketOneを利用するためには、次の準備が必要となります。

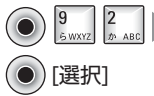
- 1** INFOBARの通信モードを「Packet」に設定する
 「Packet」を選び
[選択]
- 2** INFOBARの通信速度を設定する
 「高速」を選び
[選択]
- 3** 接続機器(USBケーブル・PacketOneカード等)をパソコン等に接続する
- 4** 接続機器のモデム設定をする
- 5** ダイヤルアップネットワーク(TCP/IP)を設定する

au.NETで利用の場合の設定

| | |
|---------|--|
| ユーザー名 | 「au@au-net.ne.jp」 : 全ユーザー共通 |
| パスワード | 「au」 : 全ユーザー共通 |
| 電話番号 | 9999 : 任意の数字で可 |
| DNSアドレス | <ul style="list-style-type: none"> プライマリ DNS : 210.196.3.183 セカンダリ DNS : 210.141.112.163 |

例) Windows®XPでのau.NETご利用の設定

- Windowsの「スタート」から「コントロールパネル」→「ネットワークとインターネット接続」→「ネットワークの接続」を開き、ネットワークタスク中の「新しい接続を作成する」をダブルクリックする。

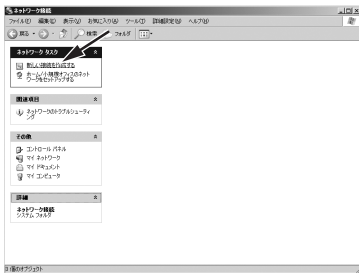

- 「次へ」をクリックする。

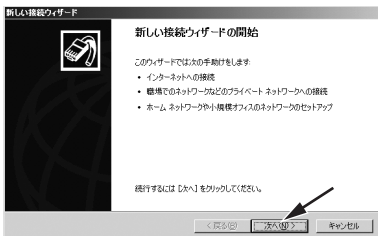

- 「インターネットに接続する」をチェックし、「次へ」をクリックする。

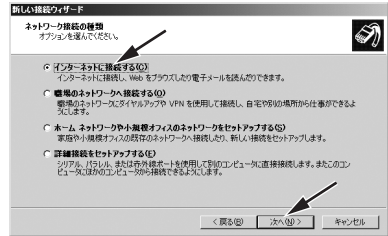

- 「接続を手動でセットアップする」をチェックし、「次へ」をクリックする。

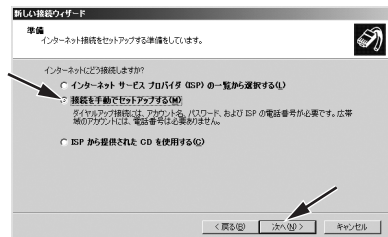

- 「ダイヤルアップモデムを使用して接続する」をチェックし、「次へ」をクリックする。

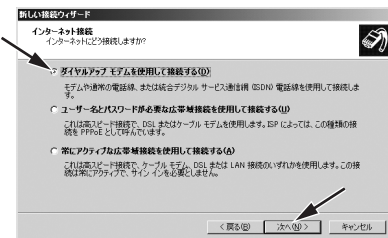

- 使用するモデムを選択し、「次へ」をクリックする。

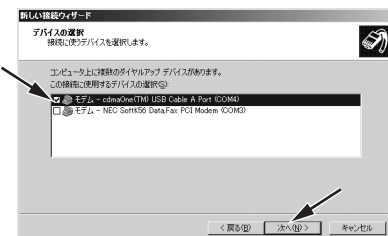

7 「ISP名」に任意の名前（例：au.NET）を入力し、「次へ」をクリックする。

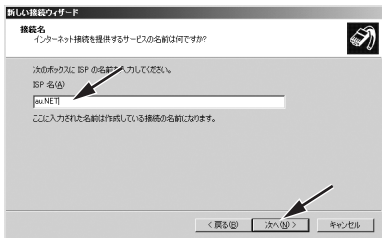

8 「電話番号」に任意の数字（例：9999）を入力し、「次へ」をクリックする。

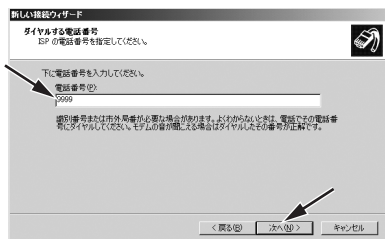

9 「ユーザー名」に「au@au-net.ne.jp」、「パスワード」・「パスワードの確認入力」に「au」と入力し、「次へ」をクリックする。なお、「パスワードの確認入力」の下にあるチェックボックスはお客様がお使いになる環境にあわせて選択してください。

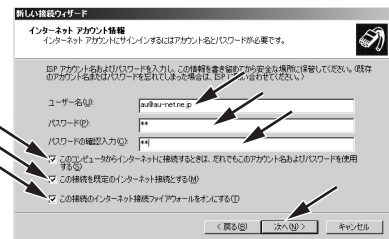

10 「完了」をクリックする。

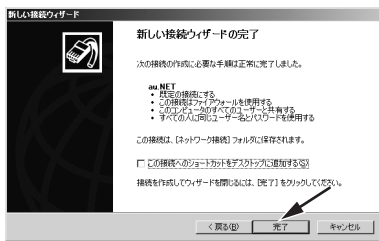

11 Windowsの「スタート」から「コントロールパネル」→「ネットワークとインターネット接続」→「ネットワーク接続」を開き、任意の名前（例：au.NET）のアイコンを選択し、右クリックしてプロパティを開く。

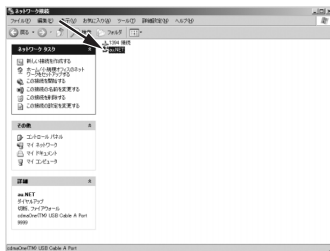

12 プロパティ画面の「ネットワーク」タブを選択し、「設定」をクリックする。

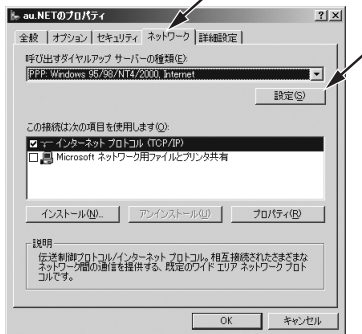

13 「PPP設定」ですべてのチェックを外して「OK」をクリックする。



14 プロパティ画面で「インターネットプロトコル (TCP/IP)」にチェックして、「プロパティ」をクリックする。

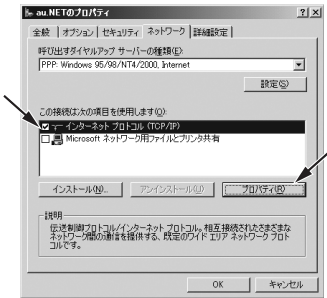

15 「次のDNSサーバーのアドレスを使う」をチェックし、「優先DNSサーバー」・「代替DNSサーバー」に以下のような値を入力し、「OK」をクリックする。

- 「優先DNSサーバー」：210.196.3.183
- 「代替DNSサーバー」：210.141.112.163

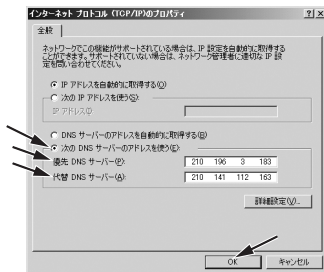

16 プロパティ画面で「OK」をクリックする。

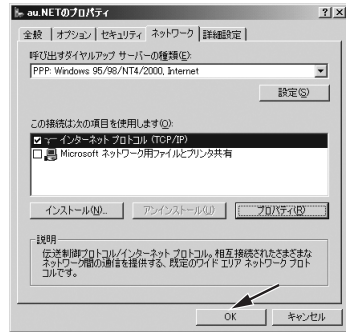

17 Windowsの「スタート」から「コントロールパネル」→「ネットワークとインターネット接続」→「ネットワーク接続」を開き、任意の名前（例：au.NET）のアイコンをダブルクリックする。



18 「ダイヤル」をクリックする。

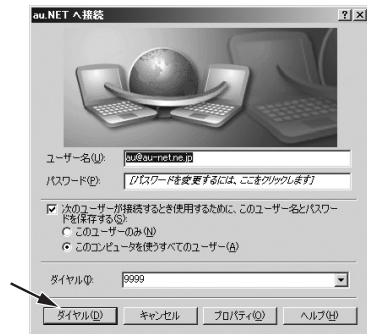

Packet通信中の表示

Packet通信中は次のように表示されます。

<受信中>

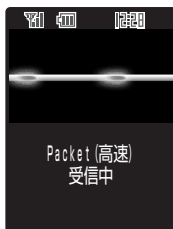

<送信中>

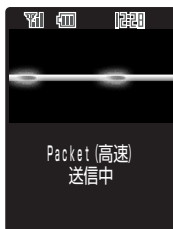

<送受信中>



PacketOneのご利用料金について

| | | |
|---------------|---------------|-----|
| 月額 使用 料 | 標準パケットサービス | 無料 |
| | 高速パケットサービス | 有料※ |
| | PacketOne通信料金 | 有料 |

※EZwebmultiコースにご加入されたお客様は、高速パケットサービスの月額使用料が無料となります。(特別なお申し込みは不要です)

回線交換通信サービス

USBケーブル・PacketOneカード（いずれも別売）などを利用して、パソコンなどから最高速度14.4kbps（無線区間）のASYNC/FAX通信を行なうことができます。

補 足

- パソコンなどの接続のしかた、ASYNC/FAX通信のしかたは、USBケーブル・PacketOneカード（いずれも別売）およびパソコンなどをご利用になる通信ソフトの取扱説明書をご参照ください。
- 実効速度（スループット）は、通信相手（相手モデムの性能）により異なります。
- 音声通話を行なっているとき、電話を切らずにそのままASYNC/FAX通信を開始することはできません。
- ASYNC/FAX通信を終了すると、自動的に回線が切断されます。ASYNC/FAX通信終了後、電話を切らずにそのまま音声通話を開始することはできません。
- au電話以外の電話からau電話に対してASYNC/FAX通信を行なう場合は、特別なダイヤル操作が必要になります。(P.261)
- ASYNC/FAX通信は、電波の強い地域で静止した状態で行なうことをおすすめします。
- ASYNC/FAX通信をしながら充電することもできます。そのときは、卓上ホルダを使った充電方法で充電してください。(P.267)
- Packet通信モードが設定されている場合は、ASYNC/FAX通信ができません。
- ASYNC/FAX通信を行なう場合の通信速度は、設定にかかわらず14.4kbpsになります。

ASYNC/FAX通信を行なう前に

- 1 INFOBARの通信モードを「ASYNC/FAX」に設定する



を選び [選択]

- 2 接続機器（USBケーブル・PacketOneカード等）をパソコン等に接続する

- 3 接続機器のモデム設定をする

INFOBARからASYNC/FAX通信を開始する

INFOBARからは、パソコン等の操作により発信するだけでASYNC/FAX通信を開始することができます。

- 1 通信ソフトを起動する

- 2 通信相手に接続する

※接続方法は使用する通信ソフトによって異なります。詳しくは、通信ソフトの取扱説明書をご参照ください。

その他の電話からINFOBARへASYNC/FAX通信を開始する

au電話以外の電話からINFOBARへASYNC/FAX通信をする場合は、アクセス番号を使用します。相手の方にアクセス番号をお伝えください。

ASYNC通信（PC通信）を行なう

- 1 通信ソフトを起動する

- 2 09044444444（アクセス番号）をダイヤルする

- 3 “ブー”音を確認する

- 4 通信相手先の電話番号+ (#)を入力する

- 5 ASYNC通信開始

ポーズダイヤル機能のあるモデム等から発信する場合

- 1 通信ソフトを起動する
- 2 ATDT09044444444,,（相手先の電話番号）を入力する
- 3 ASYNC通信開始

FAX通信を行なう

1 09044444445（アクセス番号）をダイヤルする

2 “ブー”音を確認する

3 通信相手先の電話番号＋**(#)**を入力する

4 FAX通信開始

ポーズボタンのあるFAXから発信する場合

- 09044444445
（相手先の電話番号）を入力する
- FAX通信開始

ASYNC/FAX通信中の表示

<ASYNC通信の着信>

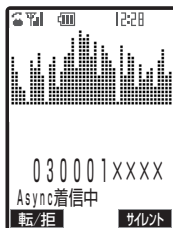

<FAX通信の着信>



<ASYNC通信中>

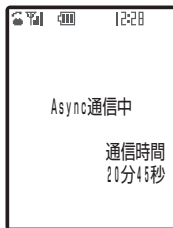

<FAX通信中>

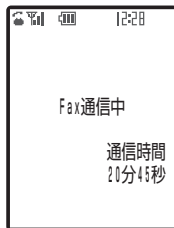

ご利用料金について

| | |
|-------|----|
| 月額使用料 | 無料 |
| 通信料金 | 有料 |

| | |
|---|-----|
| 周辺機器のご紹介 | 264 |
| 電池パックを交換する | 265 |
| 充電する | 266 |
| 平型スイッチ付イヤホンマイク / 平型ステレオイヤホンマイク（別売）の使い方 | 270 |
| 故障とお考えになる前に | 271 |
| アフターサービス | 272 |
| 区点コード表 | 273 |
| 主な仕様 | 277 |
| 索引 | 280 |

周辺機器のご紹介

- 電池パック (5307UWA/5307UKA/
5307URA/5307ULA)

定格：3.7V 630mAh

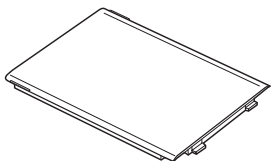

- DCアダプタ (5306PEA) (別売)

入力：DC12/24V (ヒューズ：250V 1A)

出力：DC5.6V 700mA

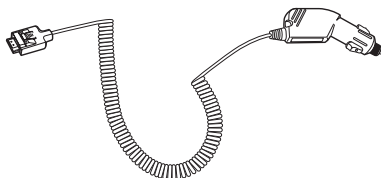

- 卓上ホルダ (5307PUA)

入力：DC5.6V 700mA

出力：DC5.6V 700mA

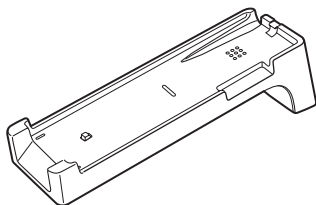

- 平型スイッチ付イヤホンマイク
(0201QLA) (別売)

- 平型ステレオイヤホンマイク
(0201QMA) (別売)

- カーホルダ (別売)

- PacketOneカード (別売)

- USBケーブル (別売)

注) USBケーブルBはご使用になれません。

- ACアダプタ (5306PQA)

入力：AC100V 50-60Hz

出力：DC5.6V 700mA

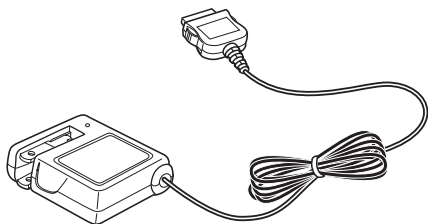

補足

- A5306STに対応しているACアダプタでの充電も可能です。
- C403ST/C411ST/A1011ST/A1014ST/A5306STに対応しているDCアダプタでの充電も可能です。ただし、充電時間は異なります。

電池パックを交換する

■取り外し方

電池パックのロック部を矢印方向へスライドさせ、電池パックを持ち上げる

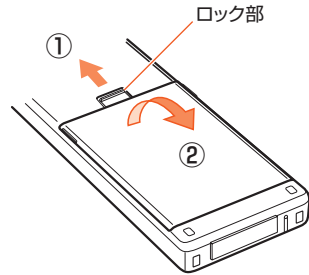

■取り付け方

電池パックのツメをINFOBAR下部の凹部に差し込み、矢印方向へたおす

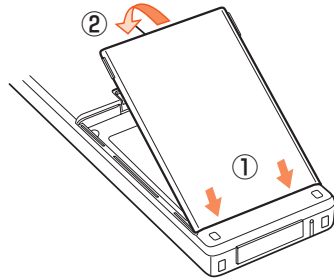

補 足

- 必ず専用の電池パックをご使用ください。
- 電池パックを交換するときは、必ずINFOBARの電源を切ってから行ってください。

充電する

お買い上げ時、電池パックは充電されていません。初めてお使いになるときや長時間ご使用にならなかったときは、専用の充電機器で充電してください。



《充電中のランプ表示について》

充電中は充電ランプが赤色に点灯し、ディスプレイにが表示されます。充電するときは必ず充電ランプが赤色に点灯していることを確認してください。充電が完了すると、充電ランプが消灯します。

《充電時間とご利用可能時間》

| | | |
|--------|------------------------------------|-------------------------------------|
| 充電時間 | ACアダプタ使用時：約110分 DCアダプタ使用時：約110分 | INFOBARの電源を切った状態で、空の電池パックの充電が完了する時間 |
| 連続通話時間 | 約150分 | 通話を続けることができる時間 |
| 連続待受時間 | 約200時間 | 待受状態で一度も通話や操作をしなかった場合の時間 |

補 足

- 電池パックを長時間使わなかったり、電池交換警告音が鳴った後に充電しないで放置していた場合は、接続したときに充電ランプとディスプレイのが点灯しないことがあります。電池パックの寿命や故障でない場合は、数分後に充電ランプとディスプレイのが点灯して充電が開始されます。充電が開始されない場合は、お近くのご相談窓口へお問い合わせください。
- 充電中に充電ランプが赤色点滅したときは、ACアダプタのコネクタを差し込み直してください。それでも点滅が続く場合は充電を中止して、お近くのご相談窓口へお問い合わせください。
- INFOBARを長時間使用（充電）しなかった場合は、設定した機能やアドレス帳などの登録内容が変化・消失することがあります。長時間使用しない場合でも、ときどき充電してください。
- 低温下では使用時間が短くなります。低温下での使用は、電池パックの性能を十分に発揮できません。できるだけ常温でご使用ください。

■卓上ホルダで充電する

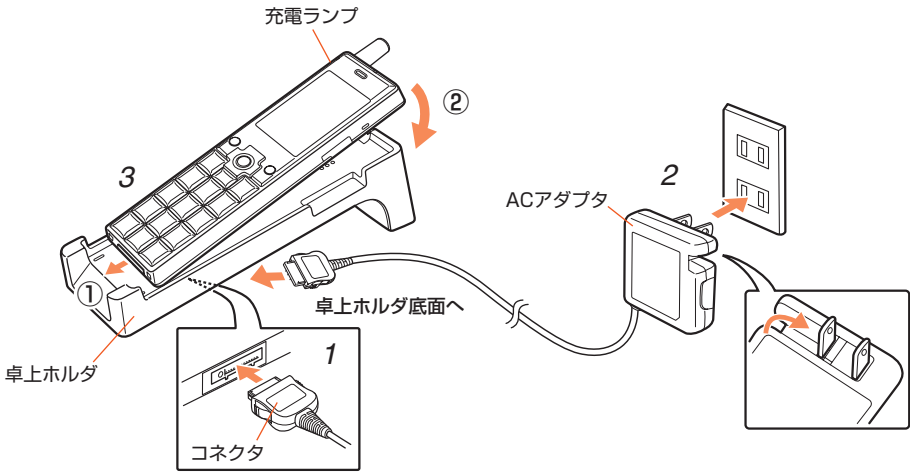

- 1 ACアダプタのコネクタを卓上ホルダの接続端子に差し込む
※コネクタの形状を確認し、刻印（文字）面を上にして差し込みます。
- 2 ACアダプタの電源プラグを起こし、AC100Vコンセントに差し込む
- 3 INFOBARを卓上ホルダに取り付ける
※確実に取り付けてください。
- 4 充電ランプが赤色に点灯したことを確認する
- 5 充電が完了したら、卓上ホルダからINFOBARを取り外す
※ACアダプタの電源プラグをコンセントから抜いてください。

 補 足

- 卓上ホルダを使用すると、充電しながらデータ通信（P.256）が行なえます。（接続される機器のコネクタ形状によっては、充電できない場合があります。）

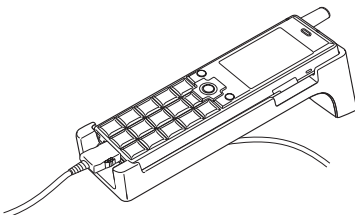

■ACアダプタを接続して充電する

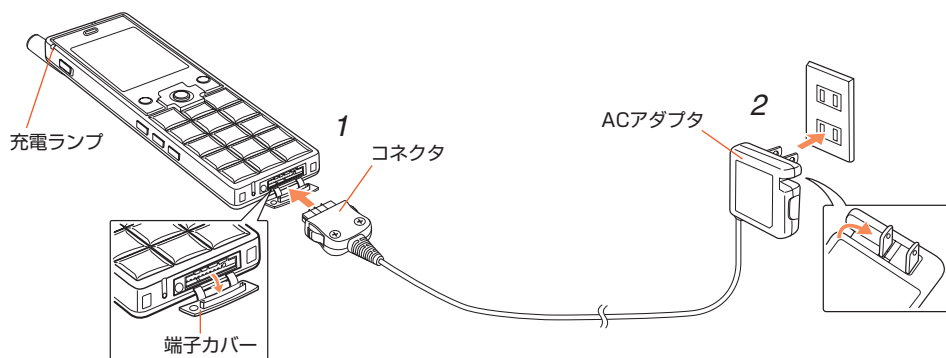

1 INFOBARの外部接続端子のカバーを開け、ACアダプタのコネクタを外部接続端子に差し込む

※コネクタの形状を確認し、刻印（文字）面を下にして差し込みます。

2 ACアダプタの電源プラグを起こし、AC100Vコンセントに差し込む

3 充電ランプが赤色に点灯したことを確認する

4 充電が完了したら、ACアダプタのコネクタをINFOBARからはずす

※コネクタをはずすときは、コネクタ両側のロックボタンを押しながら抜きます（無理にはずそうとすると、故障の原因となります）。

※ACアダプタの電源プラグをコンセントから抜いてください。

■DCアダプタ（別売）を接続して充電する

自動車内でシガーライタに接続して充電することができます。カーホルダ（別売）と組み合わせてご使用になると便利です。

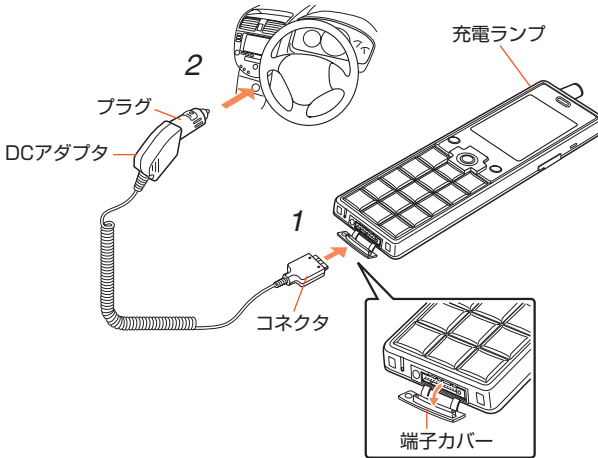

1 INFOBARの外部接続端子のカバーを開け、DCアダプタのコネクタを外部接続端子に差し込む

※コネクタの形状を確認し、PUSHボタン面を下にして差し込みます。

2 DCアダプタのプラグをシガーライターソケットに差し込む

3 充電ランプが赤色に点灯したことを確認する

4 充電が完了したら、DCアダプタのコネクタをINFOBARからはずす

※コネクタをはずすときは、コネクタのPUSHボタンを押しながら抜きます（無理にはずそうすると、故障の原因となります）。

※DCアダプタのプラグをシガーライターソケットから抜いてください。



補 足

- 自動車のバッテリーの消耗を防ぐため、必ずエンジンをかけてご使用ください。
- ご使用にならない場合は、DCアダプタのプラグをシガーライターソケットから抜いてください。自動車のバッテリーが消耗します。
- DCアダプタが正常に動作しない場合は、プラグ内のヒューズが切れている可能性があります。市販の同等のヒューズ（250V 1A）と交換してください。

平型スイッチ付イヤホンマイク／平型ステレオイヤホンマイク（別売）の使い方

■電話をかける場合

- 1 INFOBARのイヤホンマイク接続端子のカバーを開け、イヤホンマイクをイヤホンマイク接続端子に差し込む
- 2 電話番号を入力する
※電話番号を入力しない場合は、アドレス帳のメモリNo.499に登録している電話番号1にダイヤルされます。
- 3 イヤホンマイクのスイッチを”ピピッ”と鳴るまで押す
※音がしたらスイッチをはなしてください。
- 4 通話を終了するときは、イヤホンマイクのスイッチを”ピー”と鳴るまで押す

■電話を受ける場合



- 1 着信中にイヤホンマイクのスイッチを”ピピッ”と鳴るまで押す
※音がしたらスイッチをはなしてください。



補 足

- 通話中にイヤホンマイクをご使用の際は、通話が終了するまでイヤホンマイクを抜かないでください。通話が切れることがあります。

故障とお考えになる前に

| 症 状 | チェックする箇所 | 参照ページ |
|---------------------------------------|---|-----------|
| 電源が入らない | 電池切れになっていませんか？ | P.24、28 |
| |  を1秒以上押していますか？ | P.28 |
| | 電池パックは正しく取り付けられていますか？ | P.265 |
| | 電池パックの端子が汚れていませんか？ | — |
| 電話がかかけられない | 「圏外」が表示されているか、電波の弱い場所にいませんか？ | P.24、28 |
| | キー操作無効、オートロックが設定されていませんか？ | P.35、207 |
| | 電話番号が間違っていないですか？（市外局番からダイヤルしていますか？） | P.40 |
| |  を押ししましたか？ | P.40 |
| | ダイヤル発信制限やアドレス帳制限が設定されていませんか？ | P.208 |
| 電話がかかってこない | 「圏外」が表示されているか、電波の弱い場所にいませんか？ | P.24、28 |
| | 着信制限が設定されていませんか？ | P.209 |
| | 着信転送サービスが開始されていませんか？ | P.244 |
| 着信音が鳴らない | マナーモードが設定されていませんか？ | P.47 |
| | 着信音量がOFFに設定されていませんか？ | P.195 |
| 充電ができない | 卓上ホルダに正しくセットされていますか？ | P.267 |
| | ACアダプタなどのコネクタはしっかり差し込まれていますか？ | P.267、268 |
| キー操作ができない | キー操作無効、オートロックが設定されていませんか？ | P.35、207 |
| 利用可能時間が短い | 「圏外」が表示される場所で待受することが多くありませんか？ | P.24、28 |
| | 新着ランプが点滅したままで放置されていませんか？ | P.203 |
| | 電池パックの寿命ではありませんか？ | — |
| 電話をかけたとき、受話口から"プーッ、プーッ..."と音がしてつながらない | 「圏外」が表示されているか、電波の弱い場所にいませんか？ | P.24、28 |
| | 無線回線が非常に混雑しているか、相手の方がお話中です。 | — |
| ディスプレイの表示が消える | 節電モード中ではありませんか？ | P.200 |

アフターサービス

1. 修理を依頼されるときは

修理については、お近くのご相談窓口へお問い合わせください。

| | |
|-------|------------------------------------|
| 保証期間中 | 保証書に記載されている当社無料修理規定に基づき修理いたします。 |
| 保証期間外 | 修理により使用できる場合は、お客様のご要望により有料修理いたします。 |

※メモリの内容などは、修理をする際に消えてしまうことがありますので、必ずお控えください。なお、メモリの内容などが変化・消失した場合の損害および損失利益につきましては、当社では一切責任を負いかねますのであらかじめご了承ください。

※修理のために取り外した部品は、特段のお申し出がない場合は当社にて引き取らせていただきます。

※修理の際、当社の品質基準に適合した再利用部品を使用することがあります。

2. 補修用性能部品について

当社はこのINFOBAR本体及びその周辺機器の補修用性能部品を生産終了後6年間保有しております。補修用性能部品とは、その製品の機能を維持するために必要な部品です。

3. 保証書について

保証書は、お買い上げの販売店で「販売店名・お買い上げ日」などの記入をご確認の上、内容をよくお読みいただき、大切に保管してください。

4. アフターサービスについて

アフターサービスについてご不明な点がございましたら、下記auお客様センターへお問い合わせください。

auお客様センター（故障案内）

一般電話からは ☎0077-7-113（通話料金無料）

au電話からは 局番なしの113番（通話料金無料）

5. auあんしんサービスについて

盗難、紛失、事故などで、ご利用のau電話が使用できなくなったとき、通常の機種変更価格よりお求めやすい価格で新しいau電話をご提供させていただくサービスです。

補償対象：盗難・紛失・全損・火災・交通事故・風水害・落雷

補償期間：お買い上げ後1年間（補償は1回限りとなります。）

補償内容：同一機種同一色のau電話（標準セット品含む）

※在庫状況によっては、同一機種をご提供できない場合もあります。

※盗難・紛失されたau電話が後日発見された場合でも、お客様ご負担金の返金はございません。

※以前、ご利用されていたau電話を持ち込みで新規加入、機種変更をした場合は、「auあんしんサービス」が受けられません。

※auあんしんサービスの補償によりご提供したau電話は「auあんしんサービス」は受けられません。

※お客様の分解による事故、故意による事故は、補償の対象となりません。

※契約者ご本人以外のお客様が事故にあった場合でも、お客様ご負担金は契約者ご本人の負担になります。

※「auあんしんサービス」にて変更されたau電話のご利用期間は0からとなります。（auご加入年数は継続されます。）

※auショップ等でのサービスとなります。

※販売台数が限定されるau電話は対象外となります。

auあんしんサービスお問い合わせ先

一般電話からは ☎0077-7-111（通話料金無料）

au電話からは 局番なしの157番（通話料金無料）

区点コード表

| 1~3桁目 | | | | | | | | | | 4桁目 | | | | | | | | | | 1~3桁目 | | | | | | | | | | 4桁目 | | | | | | | | | | 1~3桁目 | | | | | | | | | | 4桁目 | | | | | | | | | | | | | | | | | | | | | | | | | | | | | | | | | | | | | | | | | | | | | | | | | | | | | | | | | | | | | | | | | | | | | | | | | | | | | | | | | | | | | | | | | | | | | | | | | | | | | | | | | | | | | | | | | | | | | | | | | | | | | | | | | | | | | | | | | | | | | | | | | | | | | | | | | | | | | | | | | | | | | | | | | | | | | | | | | | | | | | | | | | | | | | | | | | | | | | | | | | | | | | | | | | | | | | | | | | | | | | | | | | | | | | | | | | | | | | | | | | | | | | | | | | | | | | | | | | | | | | | | | | | | | | | | | | | | | | | | | | | | | | | | | | | | | | | | | | | | | | | | | | | | | | | | | | | | | | | | | | | | | | | | | | | | | | | | | | | | | | | | | | | | | | | | | | | | |
|-------|-----|-----|-----|-----|-----|-----|-----|-----|-----|-----|-----|-----|-----|-----|-----|-----|-----|-----|-----|-------|-----|-----|-----|-----|-----|-----|-----|-----|-----|-----|-----|-----|-----|-----|-----|-----|-----|-----|-----|-------|-----|-----|-----|-----|-----|-----|-----|-----|-----|-----|-----|-----|-----|-----|-----|-----|-----|-----|-----|-----|-----|-----|-----|-----|-----|-----|-----|-----|-----|-----|-----|-----|-----|-----|-----|-----|-----|-----|-----|-----|-----|-----|-----|-----|-----|-----|-----|-----|-----|-----|-----|-----|-----|-----|-----|-----|-----|-----|-----|-----|-----|-----|-----|-----|-----|-----|-----|-----|-----|-----|-----|-----|-----|-----|-----|-----|-----|-----|-----|-----|-----|-----|-----|-----|-----|-----|-----|-----|-----|-----|-----|-----|-----|-----|-----|-----|-----|-----|-----|-----|-----|-----|-----|-----|-----|-----|-----|-----|-----|-----|-----|-----|-----|-----|-----|-----|-----|-----|-----|-----|-----|-----|-----|-----|-----|-----|-----|-----|-----|-----|-----|-----|-----|-----|-----|-----|-----|-----|-----|-----|-----|-----|-----|-----|-----|-----|-----|-----|-----|-----|-----|-----|-----|-----|-----|-----|-----|-----|-----|-----|-----|-----|-----|-----|-----|-----|-----|-----|-----|-----|-----|-----|-----|-----|-----|-----|-----|-----|-----|-----|-----|-----|-----|-----|-----|-----|-----|-----|-----|-----|-----|-----|-----|-----|-----|-----|-----|-----|-----|-----|-----|-----|-----|-----|-----|-----|-----|-----|-----|-----|-----|-----|-----|-----|-----|-----|-----|-----|-----|-----|-----|-----|-----|-----|-----|-----|-----|-----|-----|-----|-----|-----|-----|-----|-----|-----|-----|-----|-----|-----|-----|-----|-----|-----|-----|-----|-----|-----|-----|-----|-----|-----|-----|-----|-----|-----|-----|-----|-----|-----|-----|-----|-----|-----|-----|-----|-----|-----|-----|-----|-----|-----|-----|-----|-----|-----|-----|-----|-----|-----|-----|-----|-----|-----|-----|-----|-----|-----|-----|-----|-----|-----|-----|-----|-----|-----|-----|-----|-----|-----|-----|-----|-----|-----|-----|-----|-----|-----|-----|-----|-----|-----|-----|-----|-----|-----|-----|-----|-----|-----|-----|-----|-----|-----|-----|-----|-----|-----|-----|-----|-----|-----|-----|-----|-----|-----|-----|-----|-----|-----|-----|-----|-----|-----|-----|-----|-----|-----|-----|-----|-----|-----|-----|-----|-----|-----|-----|-----|-----|-----|-----|-----|-----|-----|-----|-----|
| 010 | 011 | 012 | 013 | 014 | 015 | 016 | 017 | 018 | 019 | 020 | 021 | 022 | 023 | 024 | 026 | 027 | 028 | 029 | 031 | 032 | 033 | 034 | 035 | 036 | 037 | 038 | 039 | 040 | 041 | 042 | 043 | 044 | 045 | 046 | 047 | 048 | 050 | 051 | 052 | 053 | 054 | 055 | 056 | 057 | 058 | 060 | 061 | 062 | 063 | 064 | 065 | 070 | 071 | 072 | 073 | 074 | 075 | 076 | 077 | 078 | 080 | 081 | 082 | 083 | 122 | 130 | 131 | 132 | 133 | 134 | 135 | 136 | 137 | 138 | 139 | 160 | 161 | 162 | 163 | 164 | 164 | 165 | 166 | 167 | 168 | 169 | 170 | 170 | 171 | 172 | 173 | 173 | 174 | 175 | 176 | 177 | 178 | 178 | 179 | 180 | 181 | 182 | 182 | 183 | 184 | 185 | 186 | 187 | 188 | 189 | 190 | 191 | 192 | 193 | 194 | 195 | 196 | 197 | 197 | 198 | 199 | 200 | 201 | 202 | 203 | 204 | 205 | 206 | 207 | 207 | 208 | 209 | 210 | 211 | 212 | 213 | 214 | 215 | 216 | 217 | 218 | 219 | 220 | 221 | 222 | 223 | 224 | 225 | 226 | 226 | 227 | 228 | 229 | 230 | 231 | 232 | 232 | 233 | 234 | 235 | 236 | 237 | 238 | 239 | 240 | 241 | 242 | 243 | 243 | 244 | 245 | 246 | 247 | 248 | 249 | 250 | 251 | 252 | 253 | 254 | 255 | 256 | 257 | 258 | 259 | 260 | 261 | 261 | 262 | 263 | 264 | 265 | 266 | 267 | 268 | 269 | 270 | 271 | 272 | 208 | 209 | 210 | 211 | 212 | 213 | 214 | 215 | 216 | 217 | 218 | 219 | 220 | 221 | 222 | 223 | 224 | 225 | 226 | 226 | 227 | 228 | 229 | 230 | 231 | 232 | 232 | 233 | 234 | 235 | 236 | 237 | 238 | 239 | 240 | 241 | 242 | 243 | 243 | 244 | 245 | 246 | 247 | 248 | 249 | 250 | 251 | 252 | 253 | 254 | 255 | 256 | 257 | 258 | 259 | 260 | 261 | 261 | 262 | 263 | 264 | 265 | 266 | 267 | 268 | 269 | 270 | 271 | 272 | 208 | 209 | 210 | 211 | 212 | 213 | 214 | 215 | 216 | 217 | 218 | 219 | 220 | 221 | 222 | 223 | 224 | 225 | 226 | 226 | 227 | 228 | 229 | 230 | 231 | 232 | 232 | 233 | 234 | 235 | 236 | 237 | 238 | 239 | 240 | 241 | 242 | 243 | 243 | 244 | 245 | 246 | 247 | 248 | 249 | 250 | 251 | 252 | 253 | 254 | 255 | 256 | 257 | 258 | 259 | 260 | 261 | 261 | 262 | 263 | 264 | 265 | 266 | 267 | 268 | 269 | 270 | 271 | 272 | 208 | 209 | 210 | 211 | 212 | 213 | 214 | 215 | 216 | 217 | 218 | 219 | 220 | 221 | 222 | 223 | 224 | 225 | 226 | 226 | 227 | 228 | 229 | 230 | 231 | 232 | 232 | 233 | 234 | 235 | 236 | 237 | 238 | 239 | 240 | 241 | 242 | 243 | 243 | 244 | 245 | 246 | 247 | 248 | 249 | 250 | 251 | 252 | 253 | 254 | 255 | 256 | 257 | 258 | 259 | 260 | 261 | 261 | 262 | 263 | 264 | 265 | 266 | 267 | 268 | 269 | 270 | 271 | 272 |

■部は外字です。各機能の文字入力画面により、入力できない場合があります。

その他

区点コード表

Table with columns for code ranges (1~3桁目, 4桁目) and individual code points (0-9). The table lists various Japanese characters and symbols corresponding to each code point.

その他

区点コード表

Table with 4 columns of 4-character codes and their corresponding Kanji characters. The table is organized into four main sections, each with a '4桁目' (4th digit) header. The first section covers codes 1~3桁目, the second 4桁目, the third 1~3桁目, and the fourth 4桁目. Each entry consists of a code and a list of characters.

その他

主な仕様

| | |
|--------------|-----------------------------|
| 質 量 | 約87g（電池パック装着時） |
| 連続通話時間 | 約150分 |
| 連続待受時間 | 約200時間 |
| サイズ（幅×高さ×奥行） | 約42mm×約138mm×約11mm（アンテナを除く） |

※連続通話時間および連続待受時間は、充電状態・気温などの使用環境、使用場所の電波状態、機能の設定などによって、半分以下になることがあります。

携帯電話機の比吸収率（SAR）について

この機種INFOBARの携帯電話機は、国が定めた電波の人体吸収に関する技術基準に適合しています。

この技術基準は、人体頭部のそばで使用する携帯電話機などの無線機器から送出される電波が人間の健康に影響を及ぼさないよう、科学的根拠に基づいて定められたものであり、人体頭部に吸収される電波の平均エネルギー量を表わす比吸収率（SAR：Specific Absorption Rate）について、これが $2W/kg^*$ の許容値を超えないこととしています。この許容値は、使用者の年齢や身体の大きさに関係なく十分な安全率を含んでおり、世界保健機関（WHO）と協力関係にある国際非電離放射線防護委員会（ICNIRP）が示した国際的なガイドラインと同じ値になっています。

すべての機種種の携帯電話機は、発売開始前に、電波法に基づき国の技術基準に適合していることの証明（技術基準適合証明）を受ける必要があります。この携帯電話機INFOBARも財団法人テレコムエンジニアリングセンターから技術基準適合証明を受けており、SARの値は $0.647W/kg$ です。この値は、技術基準適合証明のために財団法人テレコムエンジニアリングセンターによって取得されたものであり、国が定めた方法に従い、携帯電話機の送信電力を最大にして測定された最大の値です。個々の製品によってSARに多少の差異が生じることもありますが、いずれも許容値を満足しています。また、携帯電話機は、携帯電話基地局との通信に必要な最低限の送信電力になるよう設計されているため、実際に通話している状態では、通常SARはより小さい値となります。

SARについて、さらに詳しい情報をお知りになりたい方は、下記のホームページをご参照ください。

総務省のホームページ

<http://www.tele.soumu.go.jp/j/ele/index.htm>

社団法人電波産業会のホームページ

<http://www.arib.or.jp/>

auのホームページ

<http://www.au.kddi.com/>

※技術基準については、電波法関連省令（無線設備規則第14条の2）で規定されています。

主な仕様

■ Eメール

| | | |
|--------|-------|--|
| 新規作成 | 宛先 | 5件 (Cc、Bccを含め半角640文字以内) |
| | 件名 | 全角50文字 (半角100文字) |
| | 本文 | 全角5000文字 (半角10000文字) |
| | 添付データ | 5データまで添付可。データサイズ：合計で137KB ^{※-1} |
| 受信 | 差出人 | 日時、差出人、件名、宛先 (To、Cc) などを含めて半角1000文字以内 (内、宛先は半角640文字以内) |
| | 件名 | |
| | 本文 | 全角5000文字 (半角10000文字) |
| | 添付データ | 5データまで受信可。データサイズ：137KB (1データ) ^{※-2} |
| 受信ボックス | 保存容量 | 500件または250KB (添付データ含まず) |
| | 保存期間 | 無期限 |
| | 保護数 | 受信ボックス容量の50%または250件 |
| 送信ボックス | 保存容量 | 200件または100KB (添付データ含まず) |
| | 保存期間 | 無期限 |
| | 保護数 | 送信ボックス容量の50%または100件 |
| サーバ | 保存容量 | 3MB |
| | 保存期間 | 30日 |

※-1：添付データは、添付を行なった際に符号化されて実際より大きなデータとなります。

(例：100KBのデータはEメールに添付を行なうと、137KBになります。)

※-2：受信状況によっては、添付データが受信できない場合があります。

■ EZweb (インターネット)

| | | |
|------------|-----------|-----------------|
| お気に入りリスト | タイトル | 全半角共に50文字 |
| | 最大登録件数 | 100件 |
| | URLの最大入力数 | 半角1024文字 |
| URLダイレクト入力 | 最大入力数 | 半角1024文字 |
| 一発ジャンプ設定 | 最大入力数 | 半角256文字 |
| データフォルダへ保存 | データ名 | 全角20文字 (半角40文字) |
| 画面メモリスト | タイトル | 全半角共に50文字 |
| | 最大登録件数 | 10件 |

■ Cメール

| | | |
|----------|------|------------------------|
| 新規作成 | 本文 | 全角50文字（半角100文字） |
| 受信 | 本文 | 全角50文字（半角100文字） |
| 受信ボックス | 保存件数 | 200件 |
| | 保存期間 | 無期限 |
| | 保護数 | 100件 |
| 送信ボックス | 保存件数 | 100件 |
| | 保存期間 | 無期限 |
| | 保護数 | 50件 |
| おしゃべり履歴 | 保存件数 | 50件または10KB |
| | 保存期間 | 無期限 |
| | 保護数 | 25件または5KB |
| Cメールセンター | 保存件数 | 無制限 |
| | 保存期間 | Cメールセンターに蓄積されてから72時間まで |

■ カメラ

| | | |
|------|--------|---|
| 画素数 | 有効画素数 | 約31万画素 |
| フォト | 撮影サイズ | 携帯用：横132×縦176ドット、PC用：横640×縦480ドット |
| | ズーム | 15段階 |
| | 撮影可能枚数 | 携帯用：約341枚 ^{※-1} 、PC用：約61枚 ^{※-1} |
| ムービー | 録画サイズ | 横96×縦80ドット |
| | 録画時間 | 5秒、10秒、15秒 |
| | ズーム | 15段階 |
| | 録画可能件数 | 約153件 ^{※-2} |

※-1：画像1枚あたりを携帯用が9KB、PC用が50KBで算出した平均的な枚数です。

※-2：画像1件あたりを20KB（5秒で撮影した場合）で算出した平均的な件数です。

数字・アルファベット

| | |
|----------------|----------|
| 131 (分計) | 40 |
| 1401 (ぷりペイド) | 40 |
| 1452 (割込禁止) | 40 |
| 1612 (ボイスメール) | 40 |
| 184 (発信者番号非通知) | 40, 207 |
| 186 (発信者番号通知) | 40, 207 |
| ACアダプタ | 264, 268 |
| au国際電話サービス | 42 |
| auのネットワークサービス | 234 |
| Cメール | 234 |
| Cメール | 131 |
| おしゃべりモード | 141 |
| ファーストメール送信 | 141 |
| 返信 | 141 |
| おしゃべり履歴 | 142 |
| 確認 | 143 |
| 保護/保護解除 | 143 |
| 作成 | 135 |
| 受信 | 138 |
| 受信ボックス | 139 |
| 確認 | 139 |
| 編集 | 140 |
| 返信 | 140 |
| 送信 | 135 |
| 送信ボックス | 136 |
| 確認 | 137 |
| 編集 | 137 |
| Cメール設定 | 132 |
| おしゃべり表示 | 133 |
| おしゃべり中バイブ | 133 |
| 受信フィルター | 134 |
| 署名 | 132 |
| 蓄積機能 | 132 |
| Cメール送信アニメ | 201 |
| DCアダプタ | 264, 269 |
| EZwebサービス | 234 |
| EZweb照明 | 202 |
| EZweb制限 | 208 |
| EZwebの初期設定 | 29 |
| EZweb表示設定 | 206 |
| EZweb接続アニメ | 201 |

| | |
|-----------------|----------|
| EZweb (インターネット) | 146, 234 |
| EZパスワード | 155 |
| URL to | 152 |
| 各種申込 | 153 |
| カンタンアクセス | 151 |
| キーワード検索 | 151 |
| ダウンロード | 149 |
| トップメニュー | 146 |
| 料金照会 | 153 |
| EZアプリ (BREW™) | 172 |
| アプリケーションの起動 | 174 |
| 一発起動 | 175 |
| 終了 | 174 |
| 中断 | 174 |
| EZアプリカタログ | 173 |
| ダウンロード | 173 |
| EZアプリ設定 | 176 |
| アプリ並べ替え | 178 |
| 一発起動設定 | 177 |
| システム情報 | 178 |
| 待受EZアプリ設定 | 176 |
| メニュー表示切替 | 177 |
| EZアプリ制限 | 208 |
| EZ設定 | 161 |
| EZ設定確認 | 163 |
| 一発ジャンプ設定 | 163 |
| タイトル表示設定 | 162 |
| タイムアウト設定 | 162 |
| 添付データ再生設定 | 161 |
| バージョン情報 | 163 |
| ブラウザ履歴クリア設定 | 162 |
| ページスクロール設定 | 161 |
| EZナビ | 150, 166 |
| EZナビメニュー | 166 |
| EZムービー | 150 |
| EZメニュー | 156 |
| URLダイレクト入力 | 157 |
| お気に入りリスト | 156 |
| 画面メモリスト | 158 |
| 前回画面を表示 | 157 |
| ブラウザ履歴クリア | 158 |
| EZ@NAVI | 287 |
| Eメール | 106, 234 |

| | |
|--------------|----------|
| 1行/3行表示 | 129 |
| Bcc | 119 |
| Cc | 119 |
| 宛先 | 118 |
| 移動 | 128 |
| 確認 | 122, 124 |
| 拒否リスト | 130 |
| 件名 | 118 |
| コピー | 130 |
| 作成 | 118 |
| 受信 | 122 |
| 受信ボックス | 124 |
| 新着メール問合せ | 123 |
| 選択受信 | 123 |
| 送信 | 118 |
| 送信ボックス | 124 |
| 速メール | 121 |
| ソート | 129 |
| 転送 | 126 |
| 添付データ | 118 |
| 添付データを受信 | 123 |
| 並べ替え | 129 |
| 表示行数 | 129 |
| フォトメール便 | 121 |
| 編集 | 125 |
| 返信 | 126 |
| 保護 | 128 |
| メール再振り分け | 127 |
| メール振り分け | 127 |
| Eメール受信アニメ | 201 |
| Eメール設定 | 107 |
| Eメールアドレスの変更 | 112 |
| Eメール設定確認 | 117 |
| アドレスフィルター | 115 |
| 指定拒否 | 116 |
| 指定受信 | 115 |
| 全受信 | 115 |
| なりすまし規制 | 114 |
| あのひとメール設定 | 112 |
| 再振り分け | 127 |
| 差出人名称設定 | 110 |
| 自動受信設定 | 107 |
| 自動転送先 | 113 |
| 署名設定 | 110 |
| 送信グループ設定 | 111 |
| 送信履歴削除 | 112 |
| その他の設定の確認 | 117 |
| 添付クイック再生設定 | 109 |
| 添付自動受信設定 | 108 |
| フォルダ設定 | 109 |
| 返信先アドレス設定 | 109 |
| 返信メッセージ設定 | 111 |
| 冒頭文設定 | 110 |
| 未承諾広告フィルター | 114 |
| メール受信方法 | 107 |
| メールフィルター | 114 |
| Eメール送信アニメ | 201 |
| Eメールの初期設定 | 29 |
| GPS測位中アニメ | 201 |
| GPSマップ | 166 |
| GPSメール | 167 |
| GPS履歴 | 168 |
| M機能一覧 | 190 |
| Myボイス | 101 |
| PacketOneカード | 264 |
| Packet通信サービス | 256 |
| P (ポーズ) | 43 |
| SSL | 148 |
| Team Factory | 286 |
| TLS | 148 |
| USBケーブル | 264 |

あ

| | |
|----------|-----|
| アイコン | 24 |
| アクセス制限 | 208 |
| アドレス帳外制限 | 210 |
| アドレス帳制限 | 208 |
| アドレス帳 | 64 |
| 行順一覧 | 67 |
| グループ一覧 | 67 |
| グループ登録 | 70 |
| 検索 | 67 |
| 個人情報 | 64 |
| 着信指定 | 65 |
| 電話帳 | 64 |
| メモリNo.一覧 | 67 |

| | | | |
|-------------|----------|-------------|----------|
| メモリNo.の範囲指定 | 66 | GPS情報付加 | 83 |
| アフターサービス | 272 | アフレコ | 89 |
| アラーム | 221 | 音声 | 77 |
| アンテナ | 22 | 画像回転 | 88 |
| イヤホンマイク接続端子 | 23 | 画像変換 | 88 |
| ウェイクアップトーン | 196 | 撮影する | 74 |
| エニーキーアンサー | 216 | 撮影モード | 85 |
| 絵文字 | 57 | シーン | 76 |
| 絵文字一覧 | 58 | シネマモード | 78 |
| 応答時間設定 | 219 | シャッター音 | 76 |
| 応答保留 | 44 | スタンプ | 87 |
| 応答メッセージ設定 | 219 | 静止画切り出し | 91 |
| オートロック | 207 | セルフタイマー | 83 |
| お気に入り | 156, 159 | テロップ | 90 |
| おしゃべりモード | 141, 234 | 特殊効果 | 82 |
| おでかけ情報 | 167 | 日付スタンプ | 77 |
| 主な仕様 | 277 | フェーダー | 80 |
| おやすみマナー | 47 | フォト撮影 | 74 |
| おやすみマナーモード | 47 | フラッシュ | 84 |
| オリジナルマナー | 47 | フレーム | 81 |
| オリジナルマナーモード | 48 | プレイヤーデザイン | 80 |
| お留守番サービス | 234, 235 | 編集中止 | 91 |
| 遠隔操作サービス | 241 | ポートレートフラッシュ | 84 |
| 応答メッセージ | 239 | 保存サイズの変更 | 89 |
| 外国語ガイド | 242 | ムービー撮影 | 75 |
| 開始 | 236 | 文字書き込み | 88 |
| 総合案内 (141) | 236 | ライト | 84, 86 |
| 停止 | 237 | 連写 | 85 |
| 伝言お知らせ | 238 | 録画開始終了音 | 78 |
| 伝言を聞く | 238 | 録画時間 | 78 |
| 着信お知らせ | 239 | 画面メモ | 158, 160 |
| 不在通知設定 | 240 | からくり時計設定 | 223 |
| 音声メモ | 50 | カレンダー | 180 |

か

| | | | |
|----------|---------|--------|---------|
| カーホルダ | 264 | 簡易留守メモ | 49, 219 |
| ガイド機能 | 229 | キー | 22 |
| 外部接続端子 | 23 | キー操作音 | 196 |
| 顔文字 | 58, 217 | キー操作無効 | 35 |
| 顔文字一覧 | 59 | 記号 | 57 |
| 確認 | 36 | 記号一覧 | 57 |
| 各部の名称と機能 | 22 | 輝度設定 | 200 |
| カメラ | 23, 72 | 記念日 | 182 |
| | | 休日 | 183 |

| | |
|------------|-----|
| クッキングタイマ | 224 |
| 区点コード表 | 273 |
| 高速バケットサービス | 234 |
| 項目の選択 | 35 |
| 国際電話 | 42 |
| 固定メッセージ | 220 |

さ

| | |
|-----------|-----------------|
| 再生 | 36 |
| 削除 | 37 |
| 三者通話サービス | 234, 251 |
| シークレットモード | 214 |
| 市外局番機能 | 218 |
| 時間確認 | 193 |
| 色調 | 204 |
| 時刻アラーム設定 | 221 |
| 自作メッセージ | 219 |
| 指定着信制限 | 209 |
| 自動時刻補正 | 221 |
| 充電 | 27, 266 |
| 充電端子 | 23 |
| 充電中照明 | 202 |
| 充電ランプ | 22 |
| 受信音 | 195 |
| 受話音量 | 40, 44, 45, 197 |
| 受話口 | 23 |
| 消去 | 37 |
| 照明 | 202 |
| 初期化 | 37 |
| 初期設定 | 29 |
| 新着表示 | 25 |
| 新着ランプ | 203 |
| 推測変換 | 56 |
| 推測変換設定 | 217 |
| スクリーンセーバー | 200 |
| スケジュール | 180 |
| 予定一覧画面 | 180 |
| カレンダー画面 | 180 |
| スケジュール制限 | 208 |
| スピーカ | 23 |
| スピーカ受話 | 45 |
| スピードダイヤル | 41 |
| 節電設定 | 200 |

| | |
|--------|----------|
| 送受信アニメ | 201 |
| 送話口 | 23 |
| 速メール | 121, 135 |

た

| | |
|-------------|----------|
| ダイヤルキー | 23 |
| ダイヤル発信制限 | 208 |
| 卓上ホルダ | 264, 267 |
| タスクリスト | 181 |
| 単語登録 | 216 |
| 着信音 | 195 |
| 着信拒否 | 44 |
| 着信制限 | 209 |
| 着信制限解除 | 211 |
| 着信転送サービス | 234, 244 |
| 海外の電話に転送 | 247 |
| 選択転送 | 246 |
| 転送先登録 | 245 |
| 転送停止 | 247 |
| 話中転送 | 246 |
| フル転送 | 246 |
| 無応答転送 | 245 |
| 着信ランプ | 23 |
| 着信履歴 | 41, 46 |
| 通常照明 | 202 |
| 通常着信アニメ | 201 |
| 通常マナー1 | 47 |
| 通常マナー2 | 47 |
| 通常マナーモード | 47 |
| 通話品質アラーム | 197 |
| 通話明細分計サービス | 234, 255 |
| 通話料金 | 193 |
| 通話料金表示 | 193 |
| 定型文 | 58, 217 |
| 定型文一覧 | 59 |
| ディスプレイ | 23 |
| ディスプレイの見方 | 24 |
| データ通信サービス | 234, 256 |
| ASYNCFAX | 260 |
| PacketOne | 256 |
| 回線交換通信サービス | 260 |
| データ転送モード | 225 |
| Bluetooth設定 | 228 |

| | |
|-----------------|----------|
| PIMデータ受信 | 226 |
| PIMデータ送信 | 226 |
| 外部カメラモード | 227 |
| ファイル受信 | 225 |
| ファイル送信 | 225 |
| データフォルダ | 94 |
| GPS情報 | 102 |
| 空きフォルダ容量 | 99 |
| 移動 | 104 |
| オートプレイ | 97 |
| 再生 | 95 |
| サムネイル | 98 |
| 詳細表示 | 99 |
| 全画面表示 | 95 |
| 操作ガイド | 95 |
| タイトル編集 | 102 |
| 他の編集 | 103 |
| 登録 | 100 |
| トリミング | 103 |
| フォルダ名編集 | 104 |
| プレイヤーデザイン設定 | 98 |
| プレイリスト | 97 |
| マイボイス録音 | 101 |
| 電源 | 28 |
| 電卓 | 186 |
| 税率 | 186 |
| 電池残量 | 28 |
| 電池パック | 264, 265 |
| 電波状態 | 28 |
| 電話を受ける | 44 |
| 電話をかける | 40 |
| アドレス帳からかける | 41 |
| アドレス帳のメモからかける | 41 |
| 受信Cメールの本文からかける | 41 |
| スケジュールの詳細からかける | 41 |
| 送受信Eメールの本文からかける | 41 |
| 着信履歴からかける | 41 |
| 発信履歴からかける | 41 |
| プロフィールのメモからかける | 41 |
| メモ帳からかける | 41 |
| 時計表示 | 199 |
| ドライブモード | 49 |

な

| | |
|-----------|-----|
| ナビゲーション設定 | 169 |
| GPS情報通知設定 | 169 |
| おでかけ情報設定 | 170 |
| 接続先設定 | 169 |
| 名前表示設定 | 206 |

は

| | |
|----------------|------------|
| パイプ | 47, 195 |
| 着信/受信ランプ | 203 |
| 発信者番号通知 | 207 |
| 発信番号表示サービス | 234, 252 |
| 発信履歴 | 41, 46 |
| 話中ランプ | 204 |
| パワーONガード | 224 |
| 番号通知リクエストサービス | 234, 253 |
| 番号付加機能 | 40 |
| ハンズフリー機能 | 45, 216 |
| ハンズストラップ取付穴 | 23 |
| 非通知着信制限 | 210 |
| 平型スイッチ付イヤホンマイク | 264, 270 |
| 平型ステレオイヤホンマイク | 264, 270 |
| フォト | 73 |
| フォトメール便 | 121 |
| ブラウザメニュー | 159 |
| URLダイレクト入力 | 159 |
| お気に入りへ登録 | 159 |
| お気に入りリスト | 159 |
| 画面メモへ保存 | 160 |
| 画面メモリスト | 159 |
| データフォルダへ保存 | 159 |
| ページ更新 | 160 |
| ブラウザ履歴クリア | 158, 162 |
| フラッシュ | 23, 72, 84 |
| ぷりべイド | 136 |
| プロフィール | 230 |
| ボイスメール | 234, 241 |
| 遠隔操作サービス | 242 |
| 送る | 241 |
| 再生 | 242 |
| ポーズダイヤル | 43 |
| ポートレートフラッシュ | 23, 72, 84 |

ぼんやり照明202

ま

マイメニュー187

待受画面198

マナー220

マナーモード47

ムービー73

迷惑電話撃退サービス234, 254

メインメニュー画面38

メール照明202

メール制限208

メール表示設定206

メモ帳185

文字学習クリア217

文字切替205

文字サイズ206

文字種類205

文字入力補助216

文字の入力方法52

Undo53

各キーの文字割り当て54

漢字変換55

区点コード62

コピー／切り取り61

推測変換56

入力53

入力モード52

貼付け62

変換について55

呼出60

削除53

中止53

ら

ライト84, 86, 205

ランプ色変更204

ランプ設定203

リセット211

リセット項目211

料金確認193

録音機能49

再生50

ロック35, 207

ロックNo.26, 36, 207

わ

割込通話サービス234, 249

開始250

停止250

割込みされたくないときは249

ワン切り設定215

Team Factoryアプリケーション利用許諾契約

ご利用の前に必ず利用契約をお読み下さい。(必須)

■利用契約

お客さまがKDDI株式会社<お問い合わせ先：au電話から157>(以下「当社」といいます)が提供する『Team Factory』(以下「本アプリケーション」といいます)を利用するに当たっては、本利用契約の内容を承諾していただきます。

- (1) 本アプリケーションに関する編集著作権等を含む一切の権利は、当社又は第三者に帰属します。
- (2) お客さまは、本アプリケーションを、ダウンロードを行ったEZアプリ(BREW™)対応端末機器上のみでお使いいただけます。お客さまは、本アプリケーションを当社に無断で転載・複製・修正・蓄積又は転送してはけません。
- (3) お客さまは本アプリケーションに関する当社及び第三者の権利を侵害したり又はそのおそれがあるような行動を一切行ってはならないものとします。
- (4) 本アプリケーションは、お客さま任意の操作により削除された場合、EZアプリカタログからのダウンロードによって再取得が可能ですが、ダウンロードには別途通信料がかかります。
- (5) 当社は、お客さまが本利用契約に違反した場合、お客さまに対する本アプリケーションの提供を停止し又は本利用契約を解除することができるものとし、当該停止又は解除の日以降お客さまは本アプリケーションを利用してはけません。
- (6) 当社は、本アプリケーション及び本利用契約を予告なく改訂、追加、変更又は廃止することができるものとします。
- (7) お客さまは、本利用契約に係るいかなる権利又は義務も第三者に移転又は譲渡することはできません。
- (8) お客さまが本アプリケーションに関して損害を被った場合でも、当社は一切賠償の責任を負いません。
- (9) お客さまが本アプリケーションを用いて第三者の提供するコンテンツサーバに接続できない場合であっても、当社は一切の責任を負いません。
- (10) 第三者の提供するコンテンツサーバへの接続により、本アプリケーション又はEZアプリ(BREW™)対応端末機器に関して損害を被った場合、お客さまは、当該コンテンツサーバの提供者との間で協議、解決することとし、当社は一切の責任を負いません。
- (11) 本アプリケーションの内容、利用等に関しては、KDDI及び沖縄セルラー電話は一切の責任を負いません。
- (12) 本アプリケーション又は本利用契約に関してお客さまとの間で疑義又は争いが生じた場合には、誠意をもって協議することとしますが、それでもなお解決しない場合には「東京地方裁判所」又は「東京簡易裁判所」を専属の管轄裁判所とします。

—以 上—

EZ@NAVIアプリケーション利用許諾契約

ご利用の前に必ず利用契約をお読み下さい。(必須)

■利用契約

お客さまがKDDI株式会社<お問い合わせ先：au電話から157>(以下「当社」といいます)が提供する『EZ@NAVI』(以下「本アプリケーション」といいます)を利用するに当たっては、本利用契約の内容を承諾していただきます。

- (1) 本アプリケーションに関する編集著作権等を含む一切の権利は、当社又は第三者に帰属します。
- (2) お客さまは、本アプリケーションを、ダウンロードを行ったEZアプリ(BREW™)対応端末機器上のみでお使いいただけます。お客さまは、本アプリケーションを当社に無断で転載・複製・修正・蓄積又は転送してはけません。
- (3) お客さまは本アプリケーションに関する当社及び第三者の権利を侵害したり又はそのおそれがあるような行動を一切行ってはならないものとします。
- (4) 本アプリケーションは、お客さま任意の操作により削除された場合、EZアプリカタログからのダウンロードによって再取得が可能ですが、ダウンロードには別途通信料がかかります。
- (5) 当社は、お客さまが本利用契約に違反した場合、お客さまに対する本アプリケーションの提供を停止し又は本利用契約を解除することができるものとし、当該停止又は解除の日以降お客さまは本アプリケーションを利用してはけません。
- (6) 当社は、本アプリケーション及び本利用契約を予告なく改訂、追加、変更又は廃止することができるものとします。
- (7) お客さまは、本利用契約に係るいかなる権利又は義務も第三者に移転又は譲渡することはできません。
- (8) お客さまが本アプリケーションに関して損害を被った場合でも、当社は一切賠償の責任を負いません。
- (9) お客さまが本アプリケーションを用いて第三者の提供するコンテンツサーバに接続できない場合であっても、当社は一切の責任を負いません。
- (10) 第三者の提供するコンテンツサーバへの接続により、本アプリケーション又はEZアプリ(BREW™)対応端末機器に関して損害を被った場合、お客さまは、当該コンテンツサーバの提供者との間で協議、解決することとし、当社は一切の責任を負いません。
- (11) 本アプリケーションの内容、利用等に関しては、KDDI及び沖縄セルラー電話は一切の責任を負いません。
- (12) 本アプリケーション又は本利用契約に関してお客さまとの間で疑義又は争いが生じた場合には、誠意をもって協議することとしますが、それでもなお解決しない場合には「東京地方裁判所」又は「東京簡易裁判所」を専属の管轄裁判所とします。

－以 上－



Powered by
CompactNetFront®



Openwave, Openwaveのロゴ、およびOpenwaveで始まる用語群はすべてOpenwave Systems Inc.の商標です。その他の商標および登録商標は各所有企業に帰属します。

Openwave, the Openwave logo and the family of terms carrying the "Openwave" prefix are trademarks of Openwave Systems Inc. All other trademarks and registered trademarks are the properties of their respective owners. Copyright © 2001 Openwave Systems Inc. All Rights Reserved.

- ・本機に搭載されているソフトウェアまたはその一部につき、改変、翻訳・翻案、リバース・エンジニアリング、逆コンパイル、逆アセンブルを行ったり、それに関与してはいけません。
- ・本機を、法令により許されている場合を除き、日本国外に持ち出してはいけません。(米国輸出規制により、以下の国々に本機を持ち込むことはできません。(2003年7月現在) キューバ、イラン、イラク、リビア、朝鮮民主主義人民共和国、スーダン、シリア)

U.S. law and international agreements currently prohibit export of this device's browser and security technology to the following countries-Cuba, Iran, Iraq, Libya, North Korea, Sudan and Syria.
(Other restrictions regarding this device may apply.)

The "RSA Secure" AND "Genuine RSA" logos are trademarks of RSA Data Security, Inc.

本製品のEメール機能は株式会社ACCESSのソフトウェアを搭載しています。
Copyright © 2000 ACCESS CO., LTD.

「ATOK」は株式会社ジャストシステムの登録商標です。

BREW及びBREWに関連する商標は、Qualcomm社の商標または登録商標です。
BREW and the interlocking circle designs are trademarks of QUALCOMM Incorporated.

ソフトウェアについて

この携帯電話機には当社以外の第三者が所有するソフトウェアが含まれています。ご利用のお客様には、この携帯電話機を使用する限りにおいて、インストールされているソフトウェアの非独占的で譲渡を禁止した使用权が許諾されています。この使用权の許諾をもって、お客様へのソフトウェアの販売と解釈されるものではありません。お客様はソフトウェアの一部または全部の複製・変更・頒布・模倣・改変・リバースエンジニアリングをしたり、ソースコードを明らかにしてはいけません。ソフトウェアの所有者である第三者は、唯一独占的にソフトウェアを所有し、全ての権利を保持しており、利益を享受します。

この携帯電話機にインストールされているソフトウェアは、現状有姿でお客様に使用权を許諾されています。明示・黙示を問わず、すべてのソフトウェアに関して第三者知的財産権の不侵害、商品性、特定目的への適合性等は何ら保証するものではありません。更に、ソフトウェアが連続的に正しく動作することも保証するものではありません。黙示の保証の排除を許さない法域では、黙示の保証は排除され限定されます。

This wireless device ("Device") contains software owned by third parties ("Software"). Each recipient ("User") of this Device is granted a non-exclusive, non-transferable, non-assignable license to use the Software solely in conjunction with the Device on which it is installed, for the duration of the useful life of such Device. Nothing herein shall be construed as the sale of the Software to the User of this Device. User shall not reproduce, modify, distribute, reverse engineer, decompile or otherwise discover the source code of the Software or any component of the Software. Each third party owner is the sole and exclusive owner of and retains all rights, title and interest in and to its Software. Each such third party shall be an intended third party beneficiary of these terms.

THE SOFTWARE IS LICENSED TO YOU "AS IS." ANY AND ALL WARRANTIES REGARDING THE SOFTWARE, WHETHER EXPRESS OR IMPLIED, ARE HEREBY DISCLAIMED, INCLUDING WITHOUT LIMITATION THE IMPLIED WARRANTIES OF NON-INFRINGEMENT OF THIRD PARTY RIGHTS, MERCHANTABILITY AND FITNESS FOR A PARTICULAR PURPOSE. THERE IS NO WARRANTY THAT THE OPERATION OF THE SOFTWARE WILL BE UNINTERRUPTED OR ERROR FREE. SOME JURISDICTIONS DO NOT ALLOW THE EXCLUSION OF IMPLIED WARRANTIES, SO THE ABOVE EXCLUSION MAY NOT APPLY OR MAY BE LIMITED.

Licensed by QUALCOMM Incorporated under one or more the following
United States Patents and/or their counterparts in other nations:

| | | | | |
|-----------|-----------|-----------|-----------|-----------|
| 4,901,307 | 5,099,204 | 5,056,109 | 5,101,501 | 5,103,459 |
| 5,107,225 | 5,109,390 | 5,228,054 | 5,257,283 | 5,265,119 |
| 5,267,261 | 5,267,262 | 5,280,472 | 5,283,536 | 5,289,527 |
| 5,309,474 | 5,337,338 | 5,339,046 | 5,341,456 | 5,383,219 |
| 5,490,486 | 5,490,165 | 5,504,773 | 5,506,865 | 5,509,015 |
| 5,511,073 | 5,528,593 | 5,535,239 | 5,566,206 | 5,566,357 |
| 5,568,483 | 5,574,773 | 5,581,575 | 5,588,043 | 5,590,408 |
| 5,594,718 | 5,600,754 | 5,602,833 | 5,603,096 | 5,604,459 |
| 5,604,730 | 5,617,060 | 5,621,784 | 5,621,853 | 5,627,857 |
| 5,629,975 | 5,629,995 | 5,638,412 | 5,640,414 | 5,642,398 |
| 5,644,591 | | | | |

au 電話からご利用いただけるダイヤルサービス

- 全国の一般電話との通話
- 全国の携帯電話・PHS・自動車電話との通話
- au国際電話サービス
(005345：お申し込みは不要です)
- ポケットベルの呼び出し
(市外局番が必要です)
- 171 (NTT災害対策用ボイスメール)
- 177 (天気予報：市外局番が必要です)
- 117 (時報)
- 104 (NTT電話番号案内)
- 110 (警察への緊急通報) ★
- 118 (海上保安本部への緊急通報) ★
- 119 (消防署への緊急通報) ★
- 船舶電話

※次のNTTサービスはご利用になれません。

コレクトコール、電報の発信、伝言ダイヤル、
ダイヤルQ2、新幹線との通話、116 (NTT営業案内)

★警察・消防署・海上保安本部へ緊急通報の際は、お客様の所在地を必ずご確認ください。なお、おかけになった地域によっては管轄の通報先に接続されない場合があります。

お問い合わせ先番号

auお客様センター(総合案内)

一般電話からは



0077-7-111

(通話料金無料)

au電話からは

局番なしの157番

(通話料金無料)

Pressing "zero" will connect you to an operator, after calling "157" on your au cellphone.



携帯電話・PHS事業者は、環境を保護し、貴重な資源を再利用するためにお客さまが不要となってお持ちになる電話機・電池・充電器を、ブランド・メーカーを問わず、マークのあるお店で回収し、リサイクルを行っています。

発売元： KDDI(株)・沖縄セルラー電話(株)
製造元： 三洋電機株式会社