

年末クリスマスに出せるのでしょうか？でも頑張ってます！

今後アキュラフトブランドでリリースするアメリカ型で、弊社が設計や規格にコミットしているモデルの途中経過をご紹介します。只このコロナ環境下で、全ての動きがスローモーな中、予定通りの開発期間で出せるかは未定です。暇な中、宜しければ機種等をお考えください。なおアキュラフトブランドですので、原則完成品中心で御値段は、30万円台から40万円以内と！お買い求め易い価格帯に押さえています！鋳物を除く部品は、ほとんど日本製になり、メッキも日本で？する事になるでしょう。塗装および組立と箱詰めが中国工場製になりと思います。…11月3日の選挙結果次第ですね

こいつはスタンダードゲージのモデルです。フルイコライジング。一応ワルシャートで、ガス(セラミックバーナー)とアルコールコンパチです。かなり、意欲作かも知れませんが。テンダーはS2の様な格好ですが全体はJNR9600位のサイズになります。

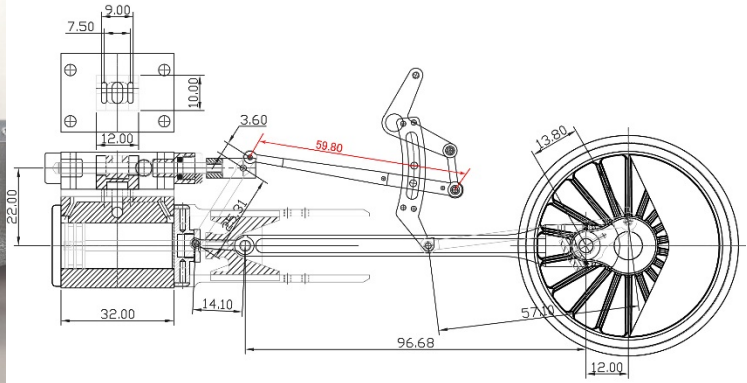
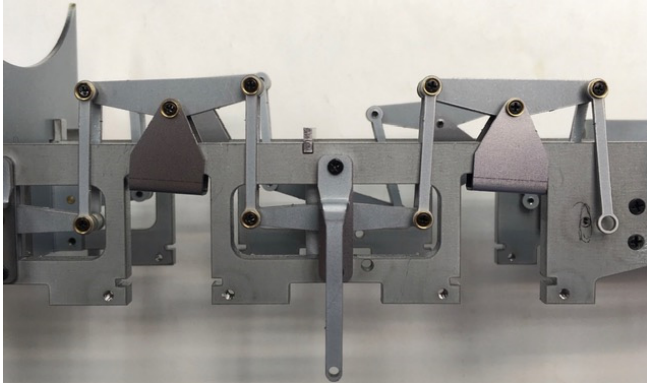

次は、ナローです。これはスティーブソン式弁装置ですがCタイプのセラミックシートを試そうと考えています。ただナローなので、スーパーヒーターは不用かな？とも考えています。外観の見所は、ここ、弁心棒の部分ですね！ちょっと大きいナローです。

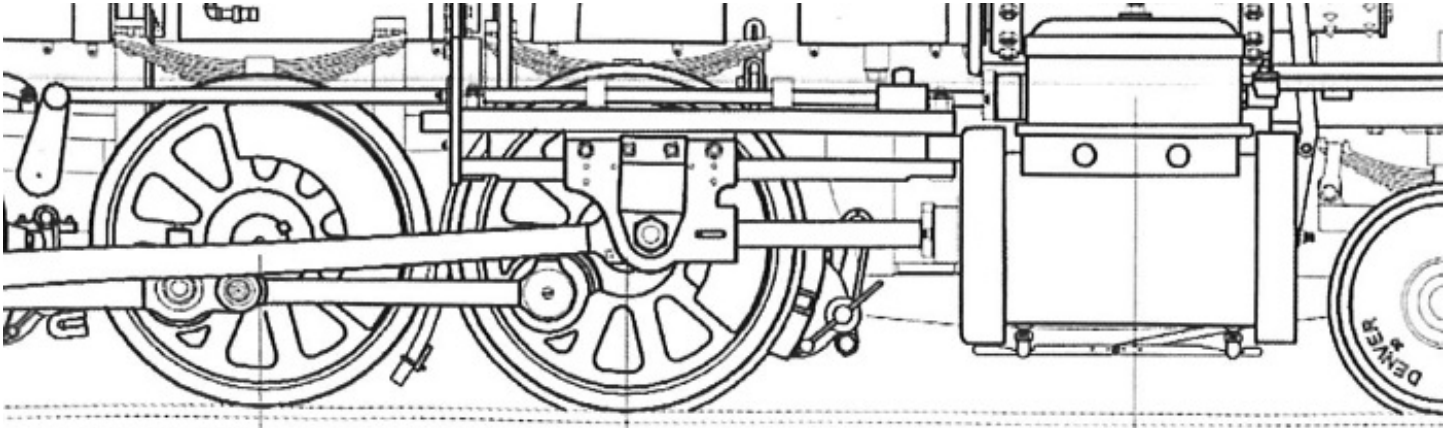

この2機種！クリスマスから、来年春頃に出す？予定にはなっていて、両機ともアメリカでは、生産予定数の半分弱の予約を得ている！との噂は、聞いていますが、何せ！我々の実働(稼働)日数が半分以下！残業や休日出勤も憚られるこのご時世。なので計画通り、開発設計が進んでいません。申し訳ない、アキュラフト！<m(\_)>やばいぞ！！キャッシュフロー！

イコライザー・排水弁・鋳鉄車輪で旧型からかなり磨き上げたミカドです

ミカド：キット **特価：480,000⇒432,000円販売中**

ミカドには鉄道会社別に塗装などに違いがありますが、グレートノーザン鉄道仕様以外価格は均一です。**コロナ期間なので、納期にお時間は頂きますが、お安く御提供可能です。** <https://youtu.be/NNh2Y-kr44Q> 左のリンク先は You-Tube で、アメリカ R2 程度のカーブを当にスケールスピードで！多数の牽引車を引っ張って走る本モデル (NYC 仕様のライトミカド) です。ヘッドライトやマーカーライトが点灯する改造だけではなく、この速度を維持した牽引力！ここまでやれます。凝った分、旧型より、少々手こずるでしょう。貴方の腕次第です！Stay Home 期間、旧満鉄でも活躍したミカドのブラッシュアップ！是非挑戦してみてください。



なお期間中のミカド購入者にはアキュラフト製リーファ（保冷車）又は有蓋車も今なら1台 12000 円と！トイザラスの G ゲージ並みの価格で御提供可能です。是非この機会に、満州でも活躍したアメリカ型の本格派をコレクションにお加えください。

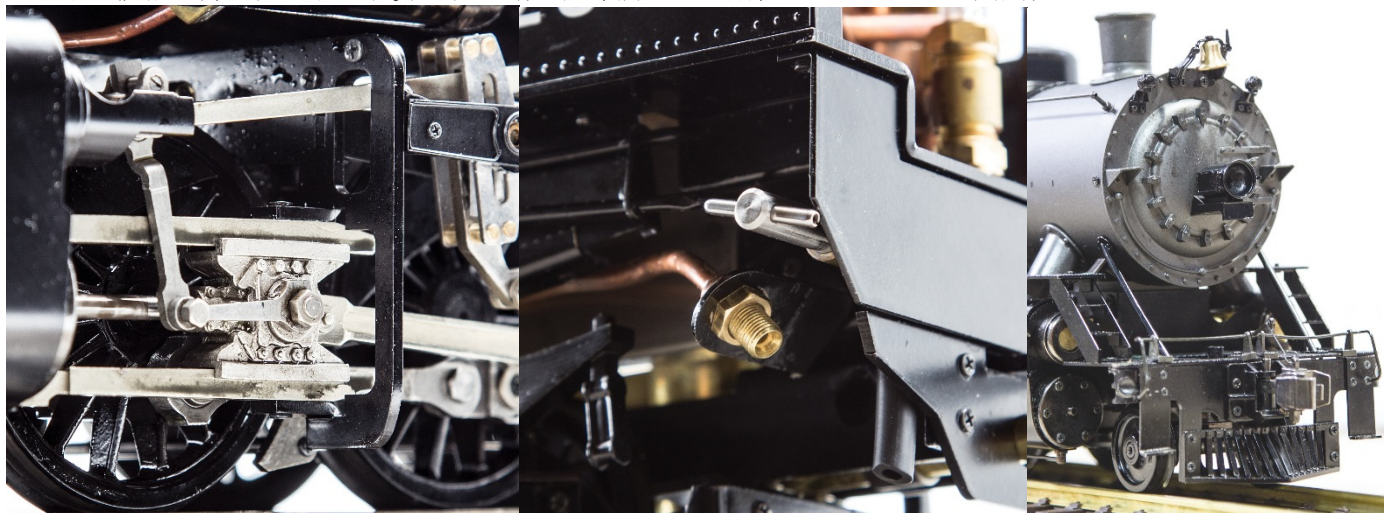

### その他バーゲン品情報。

通常価格3万円の写真のサイズの新品アクリルケースが半額で！（税送料別）

また、5MT 用のアキュから供給された飾りレール（アルミ製）これをキットに付けても弁調整治具には使えないと言う判断から、弊社製オリジナルを付けた結果、この飾りレールが、どうどう！残り1セットになりました！お早めに。

バラ購入の場合レール30cm1本 2500 円。20本一括購入の場合2万円(税送料別)です。



- 但し**ポッキリ商品**は、**リクエスト無し**で、お願いします。
- EF58 未塗装キット**税込み**9 万円ぽっきり(送料はお願いします)
- EF58 塗装済みキット**税込み**10 万円ぽっきり。(色指定無し)
- 通常価格3万円の写真の小型タンク機サイズの新品アクリルケース、残り2 個です！

EF58 は、不良欠品欠損等の保証は付きません。その点も、お含みおき下さい。

D511 次型はキットのみ。輸出していませんので、海外では購入できません。因みに、博多

ハンズ以外には、卸売していませんので念のため。完成品は、承るのが厳しい環境です。(できれば避けて下さい)



### **B1** 今なら中国工場から発送可能です！

英国のお客様の FB 投稿から。何とも羨ましい環境です。今回こそは、より初心者フレンドリーなキット内容に！なっています。



**LNER** の黒及び緑のキット **360,000** 円(税送料別)

**BR** の黒が **330,000** 円(税送料別) **LNER** 仕様は生産数が少ないので在庫を確認下さい。なお上記価格に、**輸入関税と航空輸送費が加算されます。**ただ、輸送は、上海からなので、サンフランシスコからより**お安いです。**(多分?)

間もなく中国工場から発送です！(赤、緑、黒の3種からお選びください)

英国のナローゲージ。「タリリン」間もなく中国工場から発送です。これが最後の日本向け頒布のお知らせになります。回転半径は僅か1M。狭いお庭やお部屋でも安全なガス焚の1台。超限定生産台数ですから、無くなる内にお早めに！

頒布価格は、とtrもリーズナブル！十九万円プラス、国内消費税と輸入諸費用(関税と上海からの航空運賃/実費)になります。

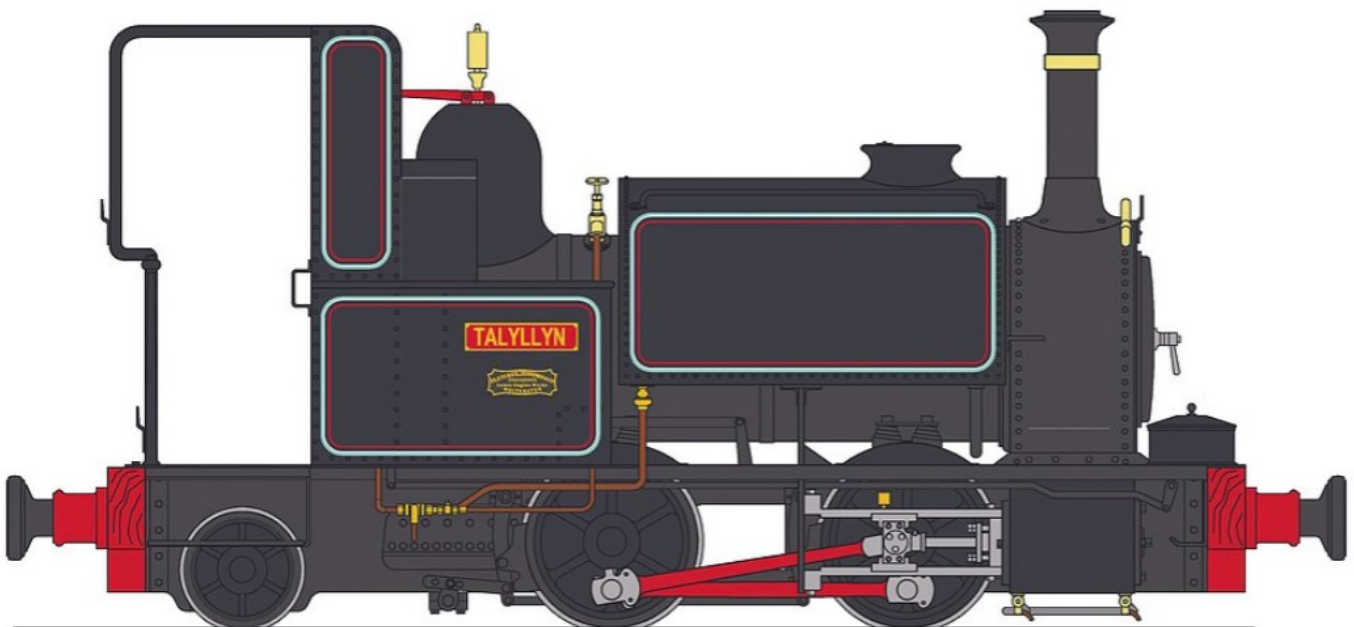
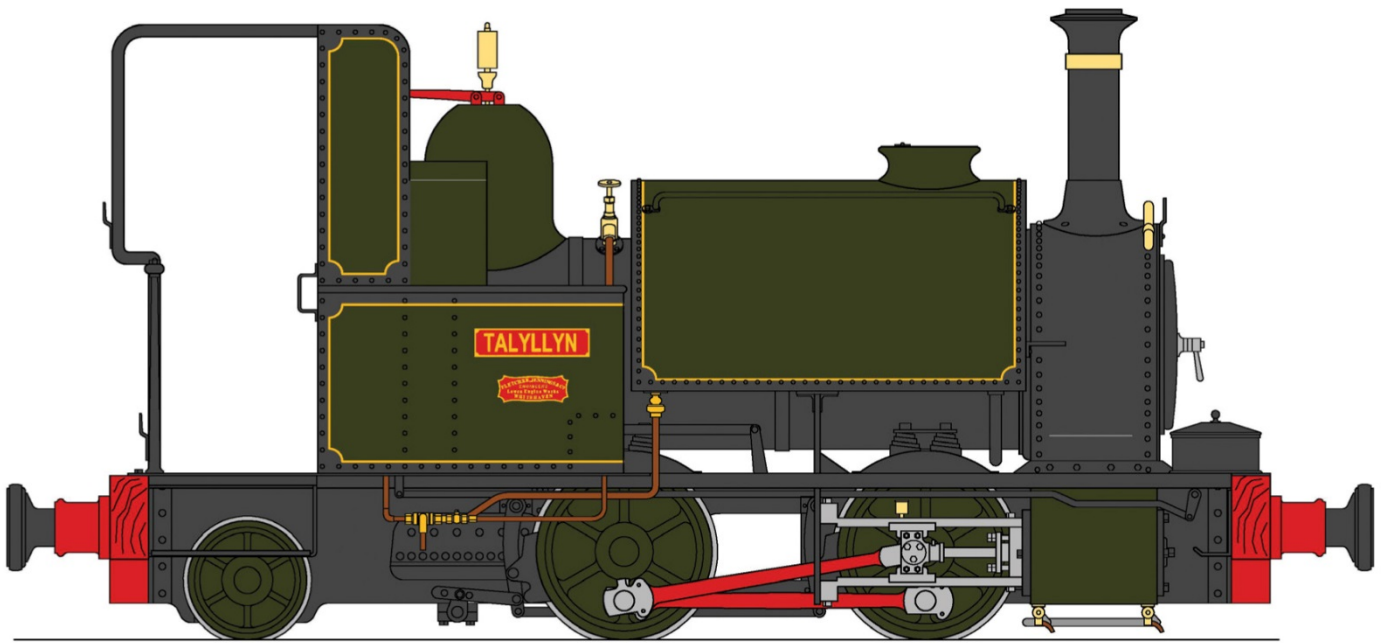
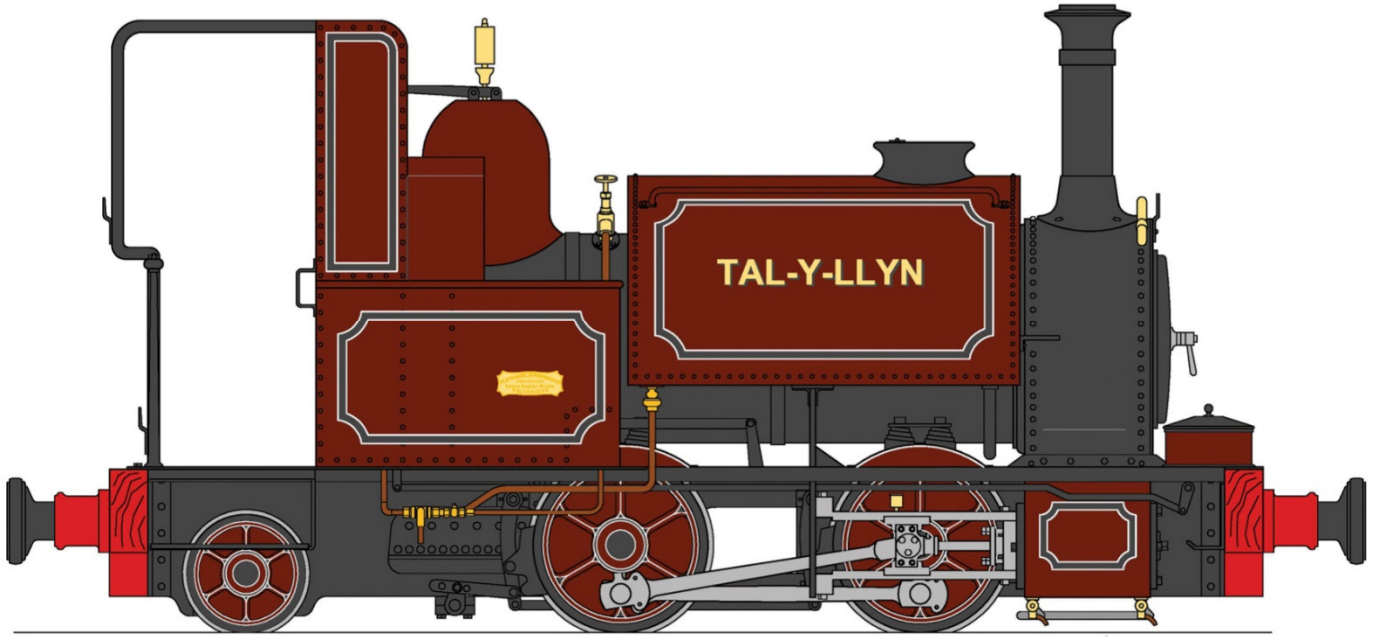

# 'TALYLLYN' Talyllyn Railway 0-4-2ST

1:19 SCALE • 45 mm GAUGE

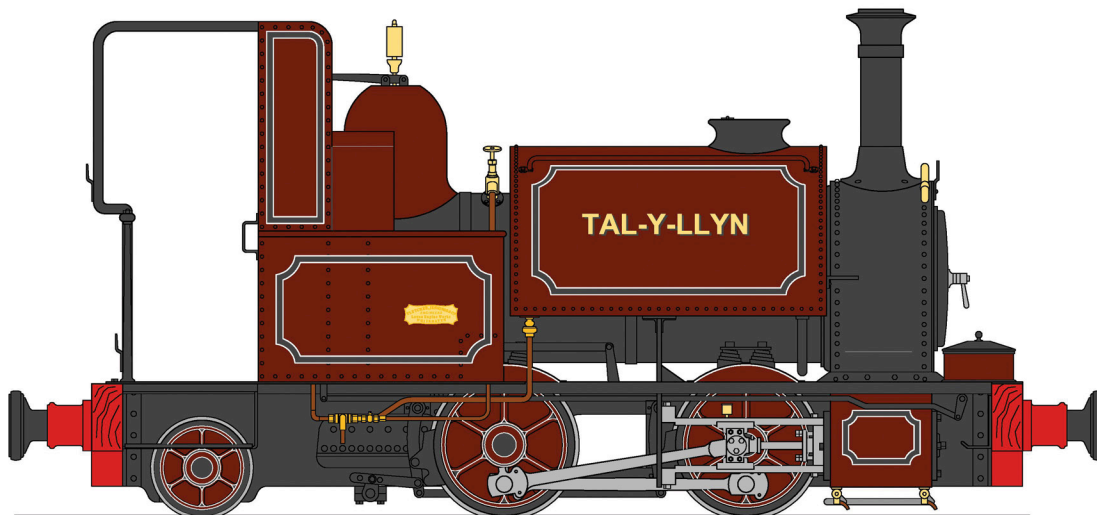

'Talyllyn' Indian Furness Red, Live Steam

In 2013 we were approached to produce all the Talyllyn Railway locomotives as a commission and although this never came to fruition we had worked up the concepts and designs with a view to producing them of our own accord. Due to developments within the trade we have decided that, rather than waste all this effort, we would bring the first of these, Dolgoch, to the market in 2019. Once this has been delivered we will work on TR No. 1, Talyllyn, with a view to delivering the model in early 2020.

The Talyllyn Railway ordered two locomotives for its opening, Talyllyn and Dolgoch. Both were built by Fletcher, Jennings & Co. of Whitehaven, although to two very different designs. Talyllyn was the first order the company had delivered to north Wales was built to the company's C Class design, although it was the first member of its class to be built to a gauge less than 2' 8". The locomotive was originally delivered as a 0-4-0ST with an open cab. The wheel arrangement gave an unacceptable ride and Talyllyn was returned to its manufacturer for the fitting of a pair of trailing wheels, converting it into an 0-4-2ST. One unusual feature of the conversion of Talyllyn to an 0-4-2 wheel arrangement was that the trailing axle was fixed rigidly to the frame, resulting in an overall wheelbase of 8'. A cab was subsequently fitted in the railway's workshops at Pendre.

The locomotive was returned to Fletcher Jennings for a second time around 1900, although the reason for this visit is not recorded. Repairs and improvements were also made at Pendre over the years, including alterations to the cab, fitting of a footplate at the front of locomotive and of a sandbox. A new set of frames supplied by W.G. Bagnall's was also fitted at Pendre, again around 1900.

Talyllyn remained in service for most of the life of the original railway. By the time of the Second World War it had fallen into a very poor state of repair, as it was the more popular of the two locomotives and had been used more frequently. It was finally retired in 1945 when its boiler and firebox were found to be beyond use or further repair. At this time the locomotive was still carrying its original 1864 boiler. Following the rescue of the Talyllyn Railway in 1951, Talyllyn was inspected and found to be beyond economic repair. However, as the railway's fortunes improved it became possible to consider a major overhaul. In 1957 the locomotive was sent away to the Gibbons Brother's Brierty Hill engineering works for complete renewal. A new boiler, saddletank and bunker were built and Talyllyn returned to service in 1958.

The model is built to a scale of 16mm:1' (1:19 scale) and follows our standard design brief being internally gas-fired with a centre flue boiler. The model will not be gauge adjustable but will be available in either 32mm ('O' gauge) or 45mm ('1' gauge) and will not have insulated wheels. The axles run in bronze bearings and all the rods and valve gear (piston reverse) will be manufactured from stainless steel. The cab roof is fixed, access to the regulator and reverser is via the cab doors, water via the boiler filler cap, gas via the toolbox and the lubricator filler is in one of the bunkers. The copper boiler is fitted with a gauge glass. The model is built from stainless steel and brass. Although fitted with TR buffers and couplings the model will be supplied with a pair of adapters for our Z1/Z2 chopper couplings for those who wish to use them. The model will be available in TR green, Indian furnace red or black.

ITEMS SUBJECT TO CHANGE IN PRICE, COLOR, SPECIFICATION, DESIGN AND AVAILABILITY WITHOUT NOTICE.

**ACCUCRAFT** 33260 CENTRAL AVE, UNION CITY, CA 94587, USA TEL: (510) 324-3399  
WWW.ACCUCRAFT.COM SALES@ACCUCRAFT.COM

# 'TALYLLYN' Talyllyn Railway 0-4-2ST

1:19 SCALE • 45 mm GAUGE

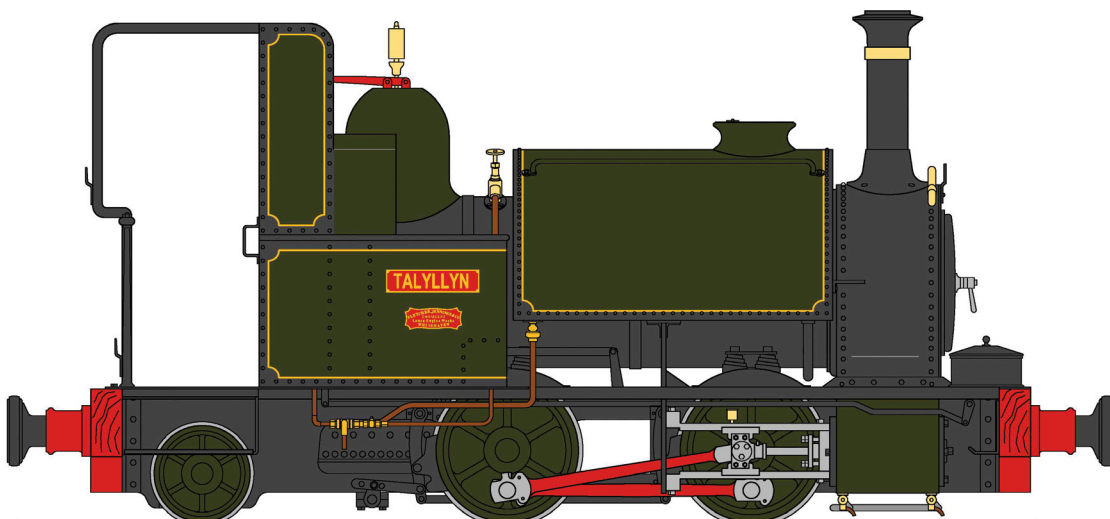

'Talyllyn' TR Green, Live Steam

## SPECIFICATIONS

Scale	1:19
Gauge	45 or 32 mm
Mini. radius	36 ins (1M)
Dimensions	11 x 3.5 x 5.5 in.
Construction	Brass & stainless steel
Power	Live steam, butane fired
Boiler	Centre flue
Reversing gear	Piston type, reverse by lever in the cab
Working pressure	60 psi
Features	Safety valve
	Pressure gauge
	Water level gauge
	Reverse lever
	Lubricator
	Throttle valve

## ORDER INFORMATION

SKU	Description
S19-34A	'Talyllyn' 0-4-2ST, TR Green, Live Steam, 32mm Gauge
S19-34B	'Talyllyn' 0-4-2ST, Indian Furness Red, Live Steam, 32mm Gauge
S19-34C	'Talyllyn' 0-4-2ST, Black, Live Steam, 32mm Gauge
S19-35A	'Talyllyn' 0-4-2ST, TR Green, Live Steam, 45mm Gauge
S19-35B	'Talyllyn' 0-4-2ST, Indian Furness Red, Live Steam, 45mm Gauge
S19-35C	'Talyllyn' 0-4-2ST, Black, Live Steam, 45mm Gauge

ITEMS SUBJECT TO CHANGE IN PRICE, COLOR, SPECIFICATION, DESIGN AND AVAILABILITY WITHOUT NOTICE.

**ACCUCRAFT** 33260 CENTRAL AVE, UNION CITY, CA 94587, USA TEL: (510) 324-3399  
WWW.ACCUCRAFT.COM SALES@ACCUCRAFT.COM