

コロナウイルス(COVID-19)なので

有償修理を受け入れています。が！今は、阿呆な政府のせいで正直不安を伴う「暇」ですが、社員が死んで元も子もないのでモデルの整備修理を受け付けには、再び、かなりの余裕を持って下さい。弊社も20日より「セミロックダウン」環境を当分は実施しています。具体的には、スタッフの勤務時間をシフト制にし、毎日スタッフは出社しません。また、勤務時間も短くし、渋滞や満員電車に乗って通う環境を避けさせます。従って当分は、稼働率やレスポンスは「遅くなります」ので、全ての依頼に関し、かなりの余裕を見て下さい。修理時間費用 X5000 円/1 時間+交換した部品代+梱包代と消費税と送料と言う計算式は変わりませんのでお預かりしている期間が長くても請求額が上昇しません。この点は、ご安心下さい。

ヘビーミカド、値下げ出来ます。キャンペーンも引き続き開催中

ヘビーミカドの価格 コロナ期間のみ以下の様に安く御提供可能です。

ミカドの圧倒的なパフォーマンスは ASTER You tube チャンネルで、その姿をご覧頂けます。 <https://youtu.be/s6CRbWoi258>

ヘビーミカド：キット **特価：489,000⇒432,000 円** バリエーションは以下の通り



1. USRA Heavy Mikado 2-8-2, Erie Railroad, エリー鉄道仕様



2. USRA Heavy Mikado 2-8-2, CB&Q Railroad (Burlington Route), シカゴ・バーリントン・アンド・クインシー鉄道 (最も有名)



3. USRA heavy Mikado 2-8-2, Milwaukee Road, シカゴ・ミルウォーキー・セント・ポール・アンド・パシフィック鉄道

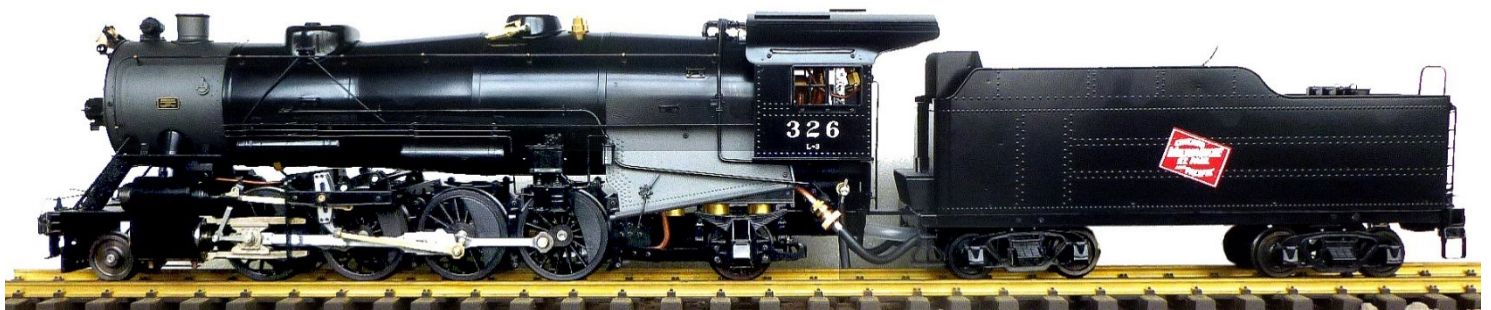

アキュラフト製リーファー(保冷車)又は有蓋車も今なら1台 12000 円と！トイザラスの G ゲージ並みの価格で御提供可能です。是非この機会に、満州でも活躍したアメリカ型の本格派をコレクションにお加えください。



修理品ですが **KPEV(プロイセン帝国鉄道仕様)Ps** (完璧な仕上がりですが…)

動作は動画の様に保証できますのでご安心ください。 <https://youtu.be/tkvJltJIN4I> 上のコラムの様に、価格を、もう少し下げます。いくらか？お問い合わせはこちらからどうぞ。 http://www.asterhobby.co.jp/CL04_01/detail.php?id=182



アダムス納期が遅れてますが！(間もなくです)

な！なんと！アダムス内側フレーム、安いくせに「拘って！」量産は赤く！してくる事が分かりました！キットの準備が着々と進んでいます。5月初旬には納品可能と思います。塗装は拘っていますが、構造は、いたってシンプルに仕上げています。だから初心者向きです。アダムス国内向け価格は色と仕様を問わず **予約特価 KIT ¥220,000/RTR ¥240,000(税・国内送料別)**です。

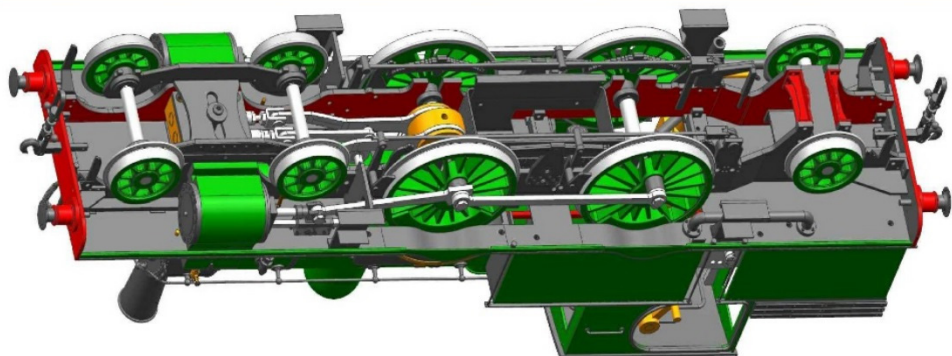

展望車・客車共に即納可能



イン

インテリアと LED ライトが標準装備され、材質も全鉄製鋼板を使用しました。客車・展望車のセットで一括購入された方は、30%offの2 輛セットの客車キットの場合 **17 万円(税送料別)**。単品キットの場合は 5 万円(税送料別)展望車は 12 万円(税送料別) **コロナ終息までの特価販売。**

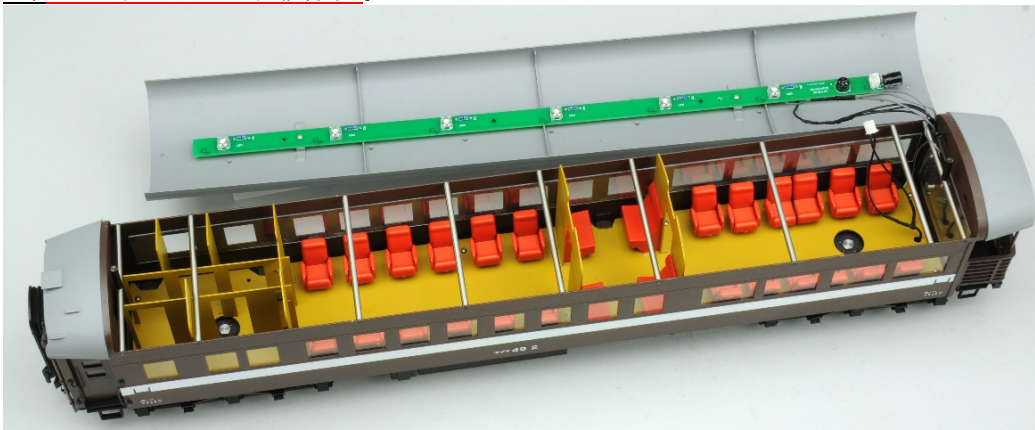

BR Thomson class B1

トンプソンクラス B1 メイフラワー号。予定では 4 月にでしたが、COVID19 の関係で今は読めません。御予約頂いたお客様には御迷惑をお掛けしております、何卒今暫くお待ち下さい。価格情報等はこちらを参照→

http://www.asterhobby.co.jp/CL04_01/detail.php?id=189

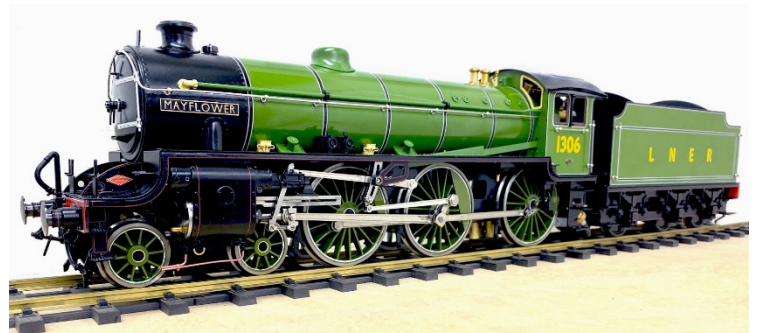

もうあまり在庫が有りません。半流はもっと少ないです御注意下さい

数が減ってくるとこうなります。D51 は、半流も標準も、残りのキットは、3 台です。写真はオプション装着済みモデルです。



KIT 価格 標準 : 590,000 円(税別)・半流 580,000 円(税別) (写真は試作品です)



その他バーゲン品情報。小型機用アクリルケースと飾りレール！(3個限定)

通常価格3万円の写真のサイズの新品アクリルケース。また、5MT 用のアキユから供給された飾りレール(アルミ製)これをキットに付けても弁調整治具には使えないと言う判断から、弊社製オリジナルを付けた結果、この飾りレールが余っています。バラ購入の場合レール30cm1本 25,000 円。20本一括購入の場合2万円(税送料別)です。現状残数は2セット 40 本です

- 但し**ポッキリ商品は、リクエスト無し**でお願いします。
- EF58 未塗装キット**税込み** 9 万円ぽっきり
- EF58 塗装済みキット**税込み** 10 万円ぽっきり **緑限定。**

不良欠品欠損等の保証は付きません。その点も、お含みおき下さい。部品の欠品が有っても有償です。

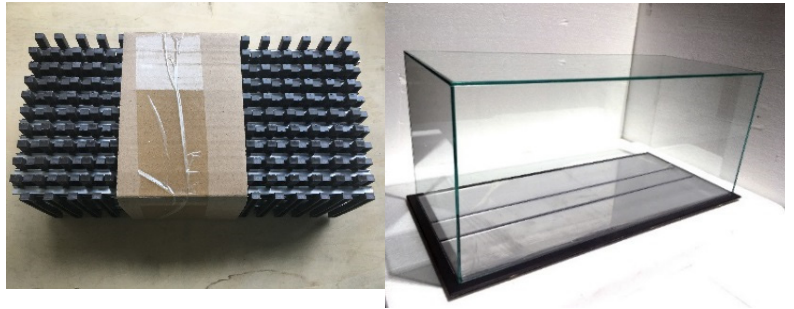

輸入のアクセサリーは以下の様になります

アメリカから輸入しないといけなモノ(表示価格に輸入関税/5.8%と航空運賃/実費が加算されます)、在庫の有無も明記してありますのでご確認ください。為替の変動が加味されますので、以下の価格は目安です。輸入品価格は予告なく変わる場合があります。

レールに関して:

- レールは、標準軌(1番ゲージ用)とナローゲージ用(Gゲージ)が輸入品では用意できます。弊社純正は、標準軌仕様です
- ジョイント(ジョイナー)は弊社製は繊細で、輸入品は、かなり頑丈です。
- カーブなどのセクションでは輸入品のクランプと輸入品のフレキシブルレールを使うと継ぎ目が少なく済みますが、敷設は面倒です。弊社製は R3 以外用意できませんが敷設は楽です。他社製線同士の接続もクランプ接続が良いです。
- フレキシブルを敷設用に輸入品のバンダーが用意できます。ナローゲージ敷設では必需品ですが、標準軌では R3 以下の小径レイアウトを敷設する以外では、(個人的意見として)不要と思います。



クランプ

輸入ジョイント



通風機に関して

- 電池は、旧来品の単2から単3に換えたので、まめに新品に交換しなければなりません。
- これは通風機を乗せたまま走らせる、初心者の行為を防止したい為の規格変更です
- 通風機を乗せればボイラーに空気の流れが強制的に出来るので火力が安定しますが、それは空焚の原因です。(組み立てが上手く行っていない証拠です)。ボイラーを壊します。絶対に避けて下さい。
- 単3は安いので使い捨て電池と割り切って下さい。(吸い込みが弱いと思ったら躊躇なく新しい電池を！)



New style

Conventional style

ドレン抜きとアジャスター等に関して

- 付属のプラ製のシリンジ(注射器)は、走行後、高温のドレンをオイルタンクから抜くには向いていません。出来ればこの真鍮製を使用しましょう。
- 安全弁アジャスターは、安全弁の分解組み立てにも使用できます。基本安全弁の調整は蒸気上げ時にするとお湯で、1分位煮ると汚れは取れます。座面に球弁による妙な傷(へこみ)が出来ていない限り交換は無用です。
- ポイントに関しては、弊社製は R が 2.5 ですので大型機の場合脱線の恐れがあります。大型機のレイアウト走行には輸入



Note: photo shown pilot models may be modified without notice

分解の上内部清掃可能
パッキン類は市販品
使用
熱くなってるけど
抜群の注意!

良いでしょう。分解して、重層入りの

品のレールとポイントが良いでしょう。ただ、輸入品の場合、転轍機が別売りの場合が有りますので注意して下さい。

- ネジナット類等は、出来るだけまとめて御購入下さい。必要数だけ依頼されると送料の方が高くなる場合が有ります

商品名	備考	単価	在庫状況
レール	直線 6m	¥35,000	国産
レール(輸入フレキシレール)5ft・1本長	\$285.00	¥31,000	(12本/1set ジョイント別)
輸入ジョイント	\$4.5.00	¥500	輸入品時間に余裕を見て下さい(12本)
レールクランプ	\$23.00	¥2,500	輸入品時間に余裕を見て下さい(12本)
レールバンダー	\$85.00	¥9,500	輸入品時間に余裕を見て下さい
曲レール	R3	¥112,000	国産
通風機		¥15,000	輸入品時間に余裕を見て下さい
エンジンオイル		¥2,000	国産
コロ	1個	¥3,300	輸入品時間に余裕を見て下さい(原則4個1セット)
調圧セット	1set	¥12,000	残2セット(以下のA~Dのセットでお得です)
A:安全弁アジャスター	1個	¥7,500	要在(国産ですが輸入品)
B:バーナージョイント	1個	¥3,000	要在(国産ですが輸入品)
C:ドレン抜きシリンダー(メタルシリンジ)	分解清掃可能	¥3,000	輸入品時間に余裕を見て下さい(国産ですが輸入品)
D:T字エクステンションハンドル	1個	¥1,500	要在庫確認(国産ですが輸入品)
セラミックシート	1枚	¥2,000	25cmX25cm(下写真)
バーナー芯	1set	¥1,500	即納可
ポイント(アスター製)	(左・右)	¥35,000	国産、要在庫確認(全金属製)
ポイント(輸入品)	\$152.00	¥18,000	一部樹脂製 輸入品時間に余裕を見て下さい(
アクリルケース	(大・中・小)	オーダーメイド可能です	国産、受注品
圧力計	PG20・中	¥10,000	要在庫確認
ネジ類、共通部品(価格は右 URL 参照)	https://www.accucraftstore.com/parts-aster		
カプラー類(価格と内容は右 URL 参照)	https://www.accucraftstore.com/couplers		
輸入牽引車輛(価格と内容は右 URL 参照)	https://www.accucraftstore.com/rs-gaugeone		
1:32 コンパニー・インターナショナル・デ・ワゴン・リット(CIWL)スリーパー「Train Bleu」	https://www.accucraftstore.com/euro-ciwl-sleeper-car		
http://www.accucraft.com/spec%20sheets/AT%2032%20CIWL%20SLEEPER%20CAR%20(SPEC)%20RGB%202019-10-10.pdf			
JNR スハ型客車	KIT	¥69,000	即納可
JNR マイテ型展望車	完成品	¥169,000	即納可
ユーティリティーカー	KIT	¥45,000	残僅少。即納可
JNR マックレー	KIT	¥75,000	残僅少。即納可
JNR 20系機動車カニ型	完成品	¥70,000	残僅少。即納可

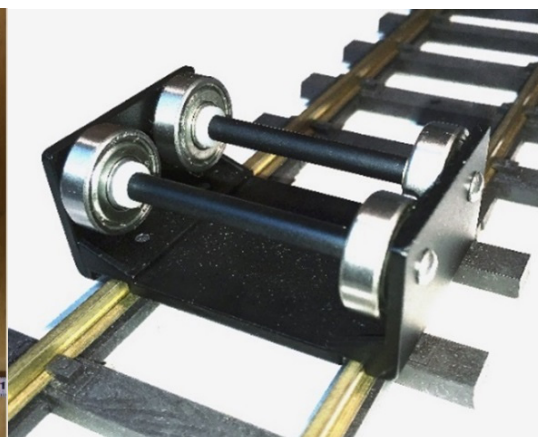

在庫僅少です。最後の純国産モデルです！

へビーミカドの拡販セールに続き第二弾として在庫の Tiger 売りつくしセールを開催中です。K2 のユーティリティーカーは既に完売していますので、軸動ポンプと強化型バーナ、そして増加燃料タンクは御用意できません。となると本来の Tiger の設計能力の3割ダウンのパフォーマンスしか発揮できない。と言う事で！若干のお値引き対象商品です。送料と税金は別途での御提供をします。とは言えボディカラーは、もう選べません。黒のSBB(スイス国鉄)色でキットのみになりますコロナ終息までの特別価格とします。

元々の販売価格の確認はこちらから→http://www.asterhobby.co.jp/CL04_01/detail.php?id=167



そして、**K2** の代わりに通常版のティーリティーカーを牽引すれば、**K2** を使用した場合とそう遜色のないパフォーマンスが発揮される事もお伝えしておきます。(下写真参照)

この残り少ないうー莉莉ティーカーを同時購入の場合！通常価格**¥270,000+¥45,000=¥315,000**の処こいつも値以上よりお値引き価格で御提供致します。但し、ユーティリティーカーの在庫は僅かです。ユーティリティーカー終了次第この提供は終了としますのでご注意ください。ユーティリティーカー牽引時の動作確認は以下を参照下さい。

R1,5m 曲レールテスト→<https://youtu.be/F3CxUTTTRjo>

屋外レイアウトテスト→<https://youtu.be/ST8tY78PL3o>

世界では。この休暇を有意義に使っています！

こう云った時期なので、御相談を受けたお客さんとは、ついチャット状態のメールになってしまいますが、世界のお客様から見た今の日本のお話しを「日本人の平均が世界的には異常です。都市がダメで、やたら公園や郊外、地方に、しかも子供の為にという大義名分を付けて行きますが、そこが今3蜜になる、スイス人とデンマーク人に突っ込まれました。クレージーと、そして、何で？中国の様に真実を表に出さない政府の指示に諾々と応じているかは理解不能の様です。日本の数字は皆おかしいと感じています。彼らは、こうなると、どこかに行く必要もなく、今いる場所で、家族と共に、いかに楽しむか。を考えます。だから家の内装や庭、窓際の花などに拘るのです。たとえそれが、狭く小さなアパートでも。」とした処、この様な返答が返って参りました。御参考までに。「日本人は遊ぶ=悪的な考えがあって、楽しみ方を知らないのかもです。それでいて、危機意識が低い。当方ラジコンクラブに所属していて、この状況下でもいっぱい集まって飛行(非行)する輩がいるので会長に進言して飛行場閉鎖してもらいました！批判はあるかもしれませんが戦争と同じレベルの危機なので恨まれてもいいから行動に移さないと・・・誰か来ませんかなんて誘うんですよ。一人で何にもできないんですね付和雷同 断れない・・・」そうなんです。クラブ組織が一般的な海外でも、今は、クラブ活動はしていません。個々人が、こんな事をしたよ！とSNS上で発表し合って、刺激し合うのが盛ん。と言うより日常のレベルまで頻繁に発表が繰り返されています。群れていません。弊社から部品の供給が、残念ですが、出来ません。世界中、特に欧州向けで鎖国に近い状況で、航空便がまずは「無い(船便のみです)」。税関職員はいない。(空)港から地方へ配送するロジスティックが生活必需物資に限られています。ですから直したり、修理も、おのずと、レジ屋の設計で、汎用部品で構成されていてディティールの少ない旧車(80年以前のモデル)が主流になります。勿論フルスクラッチの電動模型やレイアウト建設、レイアウトオーナーならば、レイアウトの新設や修理、分岐や、ストッパー、牽引車輛などの付属品の作成に勤しんでいるようです。唯、群れません、お一人又は御家族で黙々と取り組んでいます。来るべき未来の運転会に備えて。この様な動画を皆さんに、御紹介したいと思いません。<https://www.facebook.com/1091861401/posts/10220546248581495/>