

武漢に続きサンフランシスコまで！（トイレトペーパーがやばいです）

コロナウイルス禍は、パンデミック宣言されてしまいました。その渦は、アジアから西欧そして西海岸に迄到達し、地球を1周したようです。なんと！アキュラフトからは、今日（現地時間昨日）からサンフランシスコが閉鎖された！との知らせが届いたのです！食品スーパーと警察、消防など最低限生きる為の施設のみオープンしていますが、民間の組織（会社）、学校、レストラン、劇場など、全て閉鎖されて、しまいました！「え！それでは、せっかくの円高で、アメリカ在庫を紹介しようとしたのに送ってもらえないのか？」云いえ、蛇の道は「蛇」で抜け穴は有ります。宅配や各種物流網は、生きています。出ないと、デリバリーやスーパーも、閉めなくては、なりません。又、新婚のチェニンの家は、倉庫から歩いていける距離！こっそり忍び込ませます！御安心下さい。しかし少し納期には、余裕を持って下さい。実際、先週、上海を出荷した便が、通常5日程度なのに、延べで1週間以上、納品に時間を要しています。これは人間の往来減少による減便の影響なのか？検疫体制拡充による関税部門での停留なのか？理由が定かではありません。実に今の日本で公表されているコロナウイルス患者数と似通っていると感じます。韓国で8千人越え！人口が倍の日本での患者数が、1/10と言うのは？どう見てもおかしいでしょう。パニック(医療崩壊?)を避ける為に敢えて隠している。という、説明を森加計問題以来、情報を隠蔽し、嘘をつき続けている政府(行政マスコミ)からの態度から、納得できないのは、私だけでは、ないと思います。ですから大本営発表を信じない一般庶民は、トイレトペーパーを買い溜めに走る訳です。

ヘビーミカド、値下げ出来ます。キャンペーンも引き続き開催中

ヘビーミカドの価格が期間限定(\$=105円以内の**円高期間のみ以下の様に安く御提供可能です**。

ミカドの圧倒的なパフォーマンスは ASTER You tube チャンネルで、その姿をご覧頂けます。<https://youtu.be/s6CRbWoi258>

ヘビーミカド：キット**特価**：480,000⇒432,000円バリエーションは以下の通り

1. USRA Heavy Mikado 2-8-2, Erie Railroad, エリー鉄道仕様



2. USRA Heavy Mikado 2-8-2, CB&Q Railroad (Burlington Route), シカゴ・バーリントン・アンド・クインシー鉄道(最も有名)



3. USRA heavy Mikado 2-8-2, Milwaukee Road, シカゴ・ミルウォーキー・セント・ポール・アンド・パシフィック鉄道

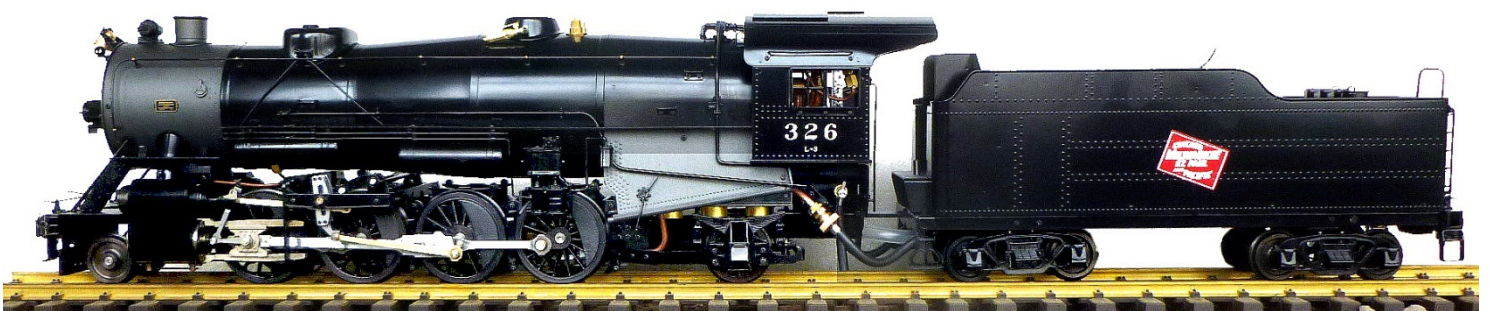

アキュラフト製リーファー(保冷車)又は有蓋車も今なら1台12000円と！トイザラスのGゲージ並みの価格で御提供可能です。是非この機会に、満州でも活躍したアメリカ型の本格派をコレクションにお加えください。



修理品ですが **KPEV(プロイセン帝国鉄道仕様)P8** (完璧な仕上がりですが…)

動作は動画の様に保証できますのでご安心ください。 <https://youtu.be/tkvJltJIN4I> 上のコラムの様に、価格を、もう少し下げます。いくらか？お問い合わせはこちらからどうぞ。 http://www.asterhobby.co.jp/CL04_01/detail.php?id=182



アダムスも同様に納期が遅れてますが！(4月です)

キットの準備が着々と進んでいます。結構簡単な構造だから初心者向きです。アダムス国内向け価格は色と仕様を問わず **予約特価 KIT ¥220,000/RTR ¥240,000(税・国内送料別)**です。予約者のみ関税と海外運賃はサービス**(弊社負担)**します。



ASSEMBLY ILLUSTRATIONS OF Accucraft Adams Radial Tank 4-4-2T

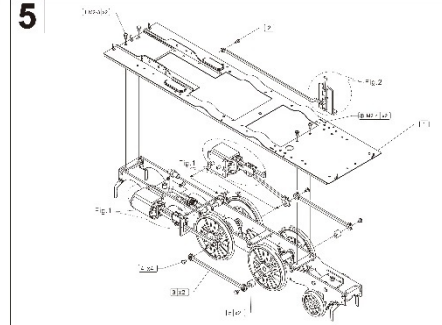
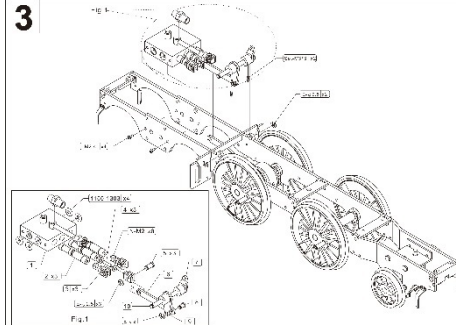
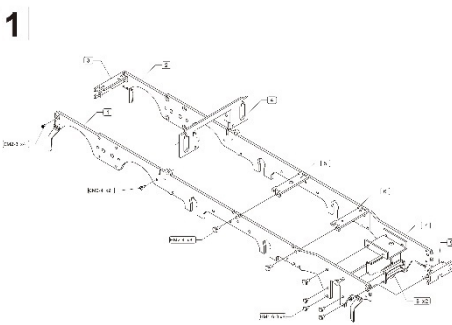
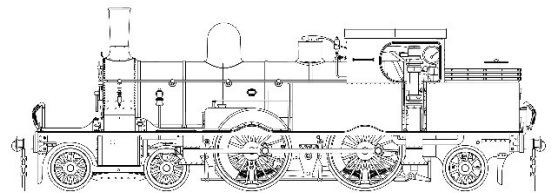

展望車・客車共に即納可能

インテリアと LED ライトが標準装備され、材質も全鉄製鋼板を使用した客車・展望車のセットで一括購入された方は、20%offの **20 万円**

3 月末日までの特価販売。 2 輻セットの客車キットの場合 20%off**10 万円 3 月末日迄の特価販売！** すぐご決断下さい。

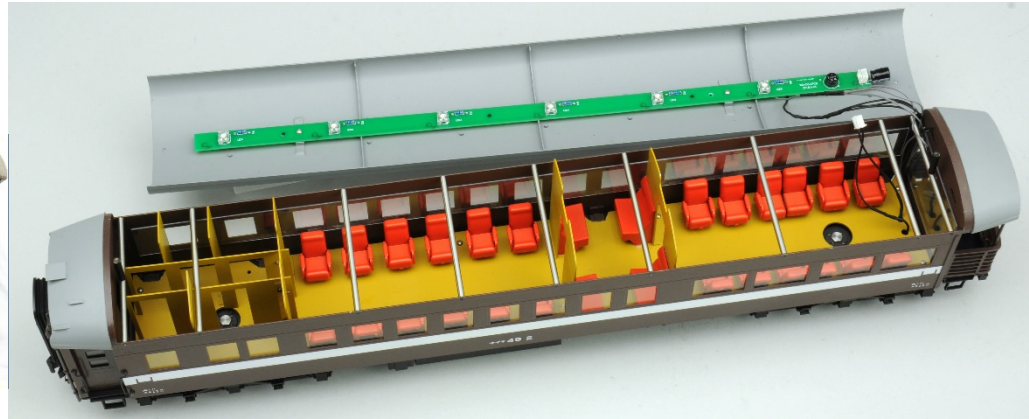

BR Thomson class B1 日本語版マニュアルは完成しました

トンプソンクラス B1 メイフラワー号。基礎疾患があろうとも！所詮訳の解らぬ風邪如き！と嘯^{うそぶいて}いて負けずに頑張っています。是非御期待下さい。特に新しく始めようとお考えの皆様には比較のお買い求め易い価格設定の上！今まで上級者が秘匿していた技の部分^{うそぶいて}を極力排除したイージアッセンブルな設計になっています。ワルシャート式弁装置の基本的構造を理解したいお客様には、もってこいの一台です。納期は少し早く出来そうです。未だ予約特価購入は間に合います。是非この従来品との差を、御吟味頂ければ有り難く存じます。確実に 4 月に突入しますが、前半には!キットのお客様から納品が可能になる様、鋭意奮闘中です。御予約頂いたお客様には御迷惑をお掛けしております、何卒今暫くお待ち下さい。価格情報等はこちらを参照→

http://www.asterhobby.co.jp/CL04_01/detail.php?id=189



Assembly Illustrations for
LNER Thompson Class B1

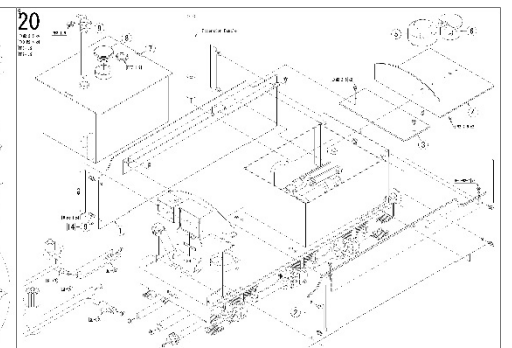
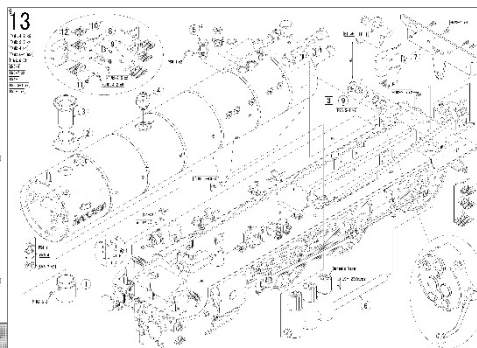

その他バーゲン品情報。小型機用アクリルケースと飾りレール！(3個限定)

通常価格3万円の写真のサイズの新品アクリルケース。また、5MT 用のアキュから供給された飾りレール(アルミ製)これをキットに付けても弁調整治具には使えないと言う判断から、弊社製オリジナルを付けた結果、この飾りレールが余っています。バラ購入の場合レール30cm1本 25,000 円。20本一括購入の場合2万円(税送料別)です。現状残数は2セット 40 本です

- 但しポッキリ商品は、リクエスト無しでお願いします。
- EF58 未塗装キット税込み 9 万円ぽっきり
- EF58 塗装済みキット税込み 10 万円ぽっきり **緑限定。**

不良欠品欠損等の保証は付きません。その点も、お含みおき下さい。部品の欠品が有っても有償です。

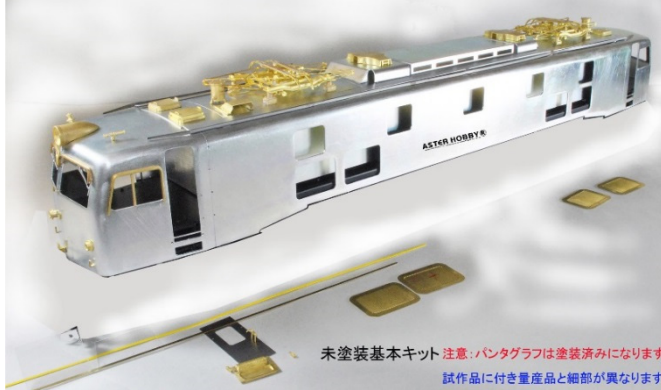
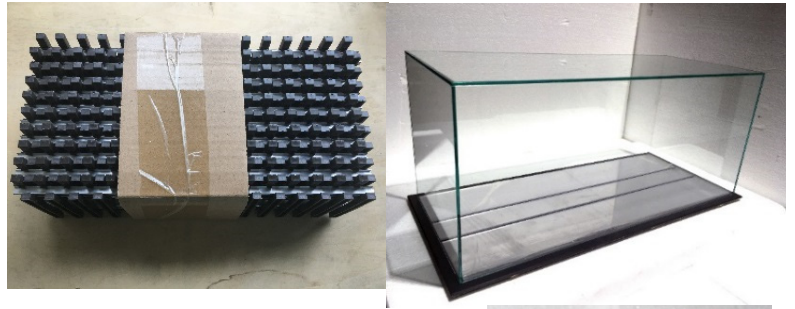

その他アキュクラフト製新製品は以下の様になります (以下の商品のみ、中国から発送できるので送料が比較的安く済みます)

Accucraft and Aster Newsletter

Additional SRRL #6 & WW&F #9 Ready to Ship Soon



Preorder the draft fan to make sure you get yours in our next delivery.

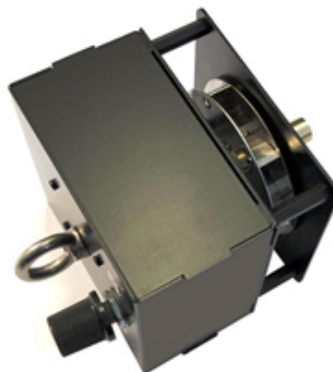

Order the Multi Speed Draft Fan

Order the Single Speed Draft Fan