

編集 工業技術院産業工学試験所 発行 丸善株式会社

# 工業ニュース

industrial art news—autumn 1964

Vol.32

3

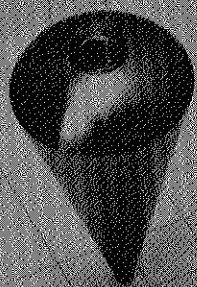

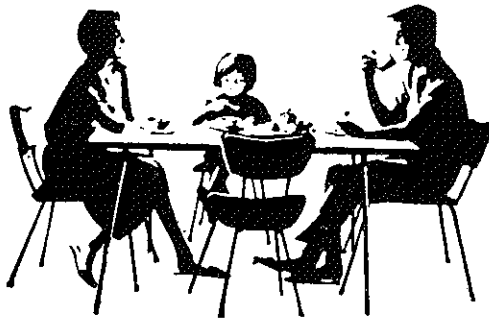

ホンモノの目じるし



〈家具ならデコラ〉これはもう  
お客さまの常識です。類似品  
が沢山ある中から、お客さま  
は六角ラベルのデコラを選び  
ます。というのはデコラはい  
つまでも美しい、熱いやかん  
をじかに置いても、茶わんを  
落してもビクともしない……  
など、ズバ抜けた特長をもつ  
〈ホンモノの目じるし〉だから  
です。

\*デコラは住友ベークライトの登録商標です



住友ベークライト株式会社

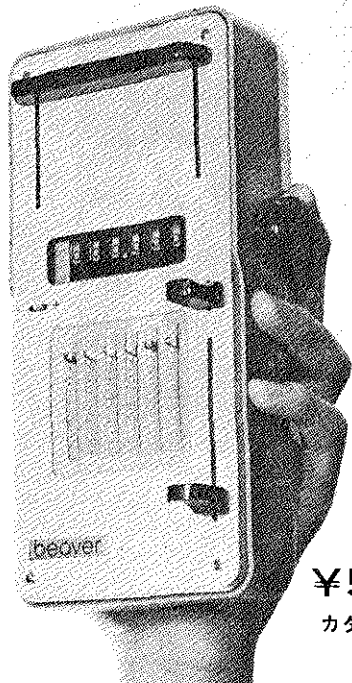

## 新製品 beaver ビーバー

あなたが珠算の2級以上のウデをお持ちでしたら、ビーバーをおすすめする気はありません。もし、そうでないなら…ビーバーは計算のストレスからあなたを解放します。お仕事のたのしさと、くらしのユトリをお約束します。

機械ソロバン=ビーバー  
30秒でマスターできる  
6桁までの計算=OK  
検算の手間がいりません  
計算がスピーディー  
加減算の専門器です  
東京都中央区銀座東2-8  
TEL (542) 4031(代)

¥5,800

カタログ差しあげます



銀座 伊東屋

この度制定された酢酸ビニル樹脂エマルジョン木材接着剤JIS規格にボンドCHが39年10月27日付をもってJIS許可(第364184号)第一号になりました。

これはボンドCHの優れた性能・作業性をさへるその品質に権威ある保証が付いたわけです。

家具/建具/建築用 合成接着剤

# ボンドCH

一般木工用……………CH<sub>2</sub>(夏型)・CH<sub>3</sub>(冬型)  
一般木工用徳用……………CH<sub>5</sub>(夏・冬両型)  
原薬混和・つき板用……………{ CH<sub>7</sub>(夏・冬両型)  
……………CH<sub>7L</sub>(夏・冬両型)  
……………低粘度

この外用塗別に200余種類 製造・販売 説明書添呈

## JISにボンドCHが 一番初めに 仲間入り……

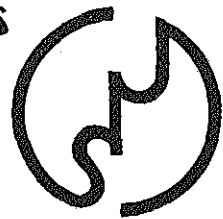

株式会社  
小西儀助商店  
ボンド工場

大阪市東区道修町2の6 電話(231)2047・2057(代)  
東京都中央区日本橋久松町40 電話(860)代2221(直)4031~6  
名古屋市西区西瀬井町8の3 電話(57)8131(代)  
札幌市北園条東1丁目 電話(4)0976(5)8614  
福岡市警固本通1丁目1の3 電話(75)0258・1304

〈宣伝美術〉の粋を集めた

# MODERN PUBLICITY

Art and Industry's Annual of  
International Advertising Art

Edited by E. Moody

With 500 illus. in colour or black and white

Volume **34** 1964/65

近日入荷・予定受付中 ca ¥ 3,780

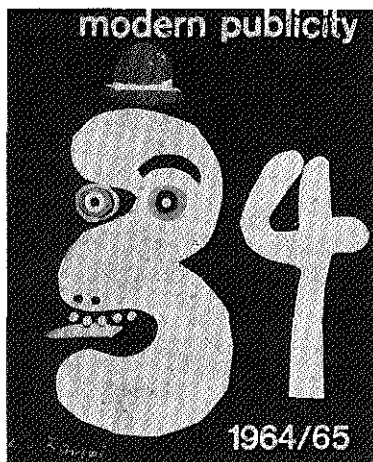

◇毎年ご購入いただいております左記年鑑  
の新版が近日入荷の運びとなりましたので  
ご案内いたします。折り返し予約・ご注文  
のうえ、ご研究にお備えください。

STUDIO, LONDON

日本総代理店

**M**丸善

## アテナ製図器

弊社特製のアテナ製図器は、多年の研究により、精選された材料・すぐれた技術・構造の新しさが一体となったものと、広く各部門の専門家・技術者からご好評をいただいております。英式・独式のセットをはじめ、部分品・製図用品一切を豊富にとりそろえております。

西独唯一の製図器メーカー  
ECOBRA社製品 新入荷！  
7品入 ¥ 6,500 より各種

マルゼン レタリングセット

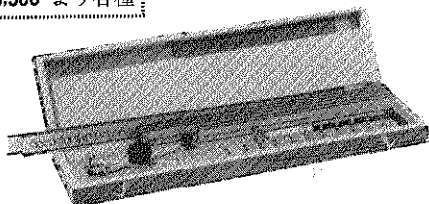

特長

¥ 12,800

- 従来各国に普及しているものと異なり、一つの字形から文字の高低および傾斜角度(0°~20°)を精密な目盛の調節により、自由に变化させることが出来ます。
- 高低変化自由なスクライパーによって数種のテンプレートから従来の十数倍の变化文字を書くことができます。
- テンプレートの字形は、高度の彫刻技術による最も美しい文字です。

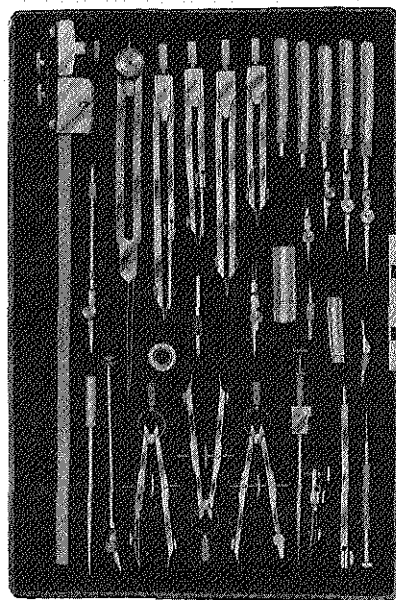

● 品質保証付

写真は；独式セット No. 2900 29品入 ¥ 13,200  
英式セット No. 600 7品入 ¥ 1,800 より  
独式セット No. 900 9品入 ¥ 2,600 より

東京・日本橋

**M**丸善

電話 東京 272-7211 (大代表) 振替 東京 5 番  
東京(丸ビル)・名古屋・京都・大阪・神戸・姫路・岡山  
広島・福岡・長崎・金沢・仙台・札幌・ニューヨーク



# 自然木を克服した メラニット

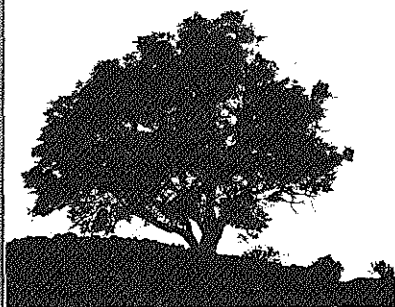

強く・美しく・加工しやすい

NEMA 合格

◎JIS K6903

法定難燃材

●繊維メーカー日東紡のセンスと、  
三菱商事のサービス網が世に出した《メラニット》 ●完全な品質管理と、最新の設備から生産される《メラニット》 ●強さ、美しさはもちろんのこと、簡単に加工できる《メラニット》 ●新しい家具材、建築内装材として注目されている《メラニット》

製造元  日東紡績株式会社  
東京都中央区八重洲6-1 TEL.(272)1211

総代理店  三菱商事株式会社  
東京都千代田区丸の内2-20 TEL.(211)0211

## ■デザイン美術科

商業デザイン専攻  
工業デザイン専攻  
工芸デザイン専攻  
服飾デザイン専攻  
店舗設計専攻  
生活芸術専攻  
絵画専攻  
写真専攻

新しいシステムと充実した教授陣

## ■広報マス・コミ科

新聞雑誌・ラジオTV・映画演劇  
広告PR各専攻

## ■商業科

貿易実務・経営管理・簿記経理・事務管理・秘書実務各専攻

## ■英語科

貿易人養成・英語教諭免許状授与

## ■保育科

幼稚園教諭・保育所保母免許状授与

## ■通信教育部

デザイン美術科・広報マス・コミ科  
・保育科

推薦入学有・男女昼夜  
2ヶ年卒・寮完備  
案内書要 千共 100円

# 浪速短期大学

大阪市東住吉区矢田照ヶ丘(近鉄南大阪線矢田駅下車)電(691)7341

彫刻装飾でデラックスなムードを

# ライヒェンバウハ彫刻機

これからはすべてデラックスの時  
代ノ平凡なものでは売れません。  
彫刻でアクセントをつければ商品  
価値は倍増。激しい競争に打ち克  
って高い利益率を維持できる秘密  
がここにあります。

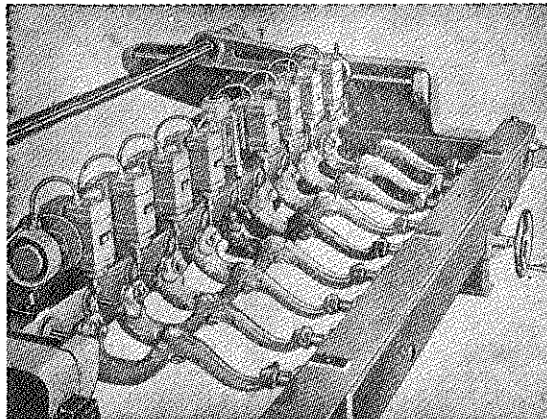

軸数に応じて2個〜12個の製品が一度に切削  
できます。面切削(リリーフ)・立体切削(人  
形状のもの)どちらも可能です。象牙、ブラ  
スチックも加工できます。  
3000〜12000RPMの高周波モーターを用  
いてきわめて精密な作業を行い、その能率は  
手彫りの10倍に達します。錐の径20ミリ〜二  
ミリ。加工材回転装置、周波数変換装置付属

日本総代理店



明邦商事株式会社

東京本社 東京都港区麻布龍土町14  
電話(403)0881〜5(代表)  
大阪支店 大阪市東区横堀4の41  
電話(261)6743・3289  
名古屋営業所 名古屋市瑞穂区堀田通8〜5  
電話(88)1891

学校法人 美術・デザインの専門学校

# 阿佐ヶ谷美術学園

■ 専門課程 (3年制) / 工業デザイン・商業デザインコース

- ・入試—1月23・24日
- ・願書受付—12月1日より試験前日まで
- ・資格—高校卒

■ 受験・基礎課程 / 工芸デザインコース 建築デザインコース  
デッサンコース 油絵コース

■ 通信教育部 / 工業デザイン・商業デザインコース

■ 日曜課程 / デッサンコース・色彩コース



東京都杉並区高円寺3の184  
地下鉄 / 新高円寺駅・バス / 馬橋下車3分  
TEL (311) 7975・(312) 7371 学則〒100円



木材の特性をそのままに、  
木材の欠点を除いた新しい木材！

## イワクラホモゲン

- 均一な材質 / 狂い・割れ・伸縮は最少 /
- いつでも大量に、又必要に応じて求められ、製品か  
止りは最大 /
- 木材に比較してはるかに向上した耐久力 /
- 耐火・遮音・断熱・耐電気の各性能が木材以上 /
- 木材同様のすぐれた加工性 /

規格 サイズ 152×242cm  
(その他ご相談に応じます)  
厚さ 10~25mm

\*お問い合わせ及カタログのご請求はホモゲン部PR係へ

製造元



株式会社 岩倉組

本社：北海道苫小牧市木場町18 / TEL. 3111(代表)  
工場：北海道苫小牧市三光町26~19 / TEL. 4111(代表)  
ホモゲン部：東京都中央区日本橋通り1-6 (北海ビル)  
TEL. (281) 2461(代表)

販売元 イワクラホモゲン販売株式会社

東京都江東区深川白河町4-2 (642) 5261~5  
名古屋市中区大井町60-1 (岩倉ビル) (32) 0586・3986・6083  
大阪市浪速区戸原町1173 (562) 2201~3  
福岡市舞鶴2丁目4-14 (74) 9478

# 武蔵野美術大学

東京都武蔵野市吉祥寺東町3丁目3-7 / TEL 0422 (2) 8171 (代)

## ■造形学部

美術科 / 日本画専攻・油絵専攻・彫刻専攻

産業デザイン科 / 商業デザイン専攻・工芸工業デザイン専攻・芸能デザイン専攻

建築学科

実技専修科 / 油絵専修

## ■短期大学部

美術科 / 油絵専攻

デザイン科 / 商業デザイン専攻・工芸デザイン専攻・芸能デザイン専攻

生活デザイン学科

通信教育部デザイン科 / 商業デザイン専攻・工芸デザイン専攻・芸能デザイン専攻

通信教育部美術科 / 油絵専攻

■入学案内 / 通学千150円・通信千80円

信用と堅実を誇る

## 大倉の家具

千代田家具

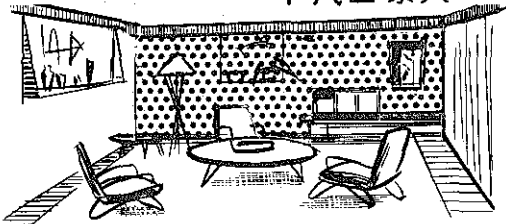

千代田製品 発売元  
飛騨産業(株) 特約店

毎日曜日休業

高級家具 **大** 問屋

## 株式会社 大倉商店

社長 倉島延三

東京都台東区新坂本町60 電話根岸(871) 代表5181-7  
1538(倉庫)

大倉月報(PR誌) 業者に限り贈呈  
カタログ (一部 千共 300円)

# カシュー

工芸品の  
化粧塗料

## カシュー株式会社

東京・荒川・尾久町6-427 TEL (891)代表3226  
大阪・布施市高井田町西4-5 TEL (782)1815(代)



いよいよ完成、グッドデザイン7年の商品選定版が本書です!

**通商産業省選定 好評発売中!**

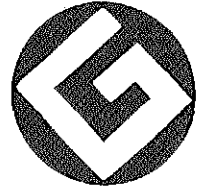

# グッドデザイン総集

通商産業省通商局デザイン課編集

昭和38年度上期の選定を終えた「Gマーク」選定商品の総写真集が本書です。各資料も豊富に折り込まれ、アート紙使用・カバー付の豪華版。

B5 (25.7×18.2cm) 版 / 写真版 (アート紙使用) 130頁 / 定価800円 / 円120円

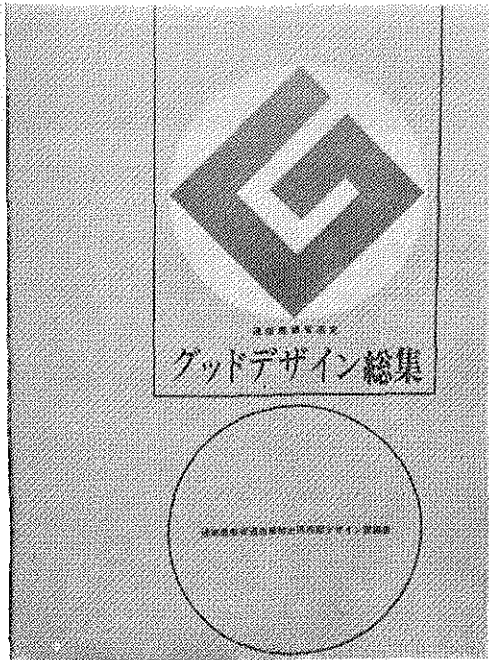

## 内 容

1. あいさつ
2. Gマーク制度について
3. グッドデザイン選定商品 (写真および商品説明)
4. グッドデザイン商品選定7年の歩み
5. グッドデザイン商品選定要領
6. 各社商品インデックス (写真入り)

## 特 長

- わが国工業デザインの発展、工業製品のより高い伸張が本書一冊ですぐわかる。
- 各産業界、貿易業界、各国商社の参考の書に最適である。
- インダストリアルデザイン、または一般デザインを研究されておられる方の必携の書です。
- 一般消費者、学校図書、各図書館には必ず一冊欲しいデザインの総合版が本書です。

お申し込み受付中!

「グッドデザイン総集」直接ご購入ご希望の方は振替または小為替にて発行所または丸善本・支店にお申し込みください

## 編 集

通商産業省通商局輸出振興部デザイン課  
東京都千代田区霞ヶ関3-1 TEL 東京 (501) 1668

## 発 行 所 株式会社 実業公報社

東京都千代田区九段4-11 TEL 東京 (261) 9387・7173・2247  
振替 東京 32466番

# 学生募集

## 日本大学芸術学部美術学科

造形 (デザイン専攻)	山脇 巖	野口 弥太郎 絵画
ビジュアルコミュニケーション	由良 玲吉	斉藤 長三
プロダクトフォーム	中井 幸一	山本 正
商業デザイン	西川 駿	糸園 和三郎
工業デザイン	中谷 貞彦	沢 健太郎
建築インテリアデザイン	吉村 力郎	麻生 三郎
家具デザイン	渡辺 信一	
ディスプレイデザイン	向井 周太郎	柳原 義達 彫塑
	高橋 正年	土谷 武
	堀田 英二	
	武下 朗	
	鈴木 男浪	
	奈良 謙	
	一万田 幸司	

試験期日 昭和40年2月24日25日 試験場所 東京都練馬区旭丘2-42  
 入学案内は葉書申込次第郵送す

絵画・彫刻展 2月10日～15日 銀座画廊  
 デザイン展 3月9日～14日 池袋三越

# 昭和40年度学生募集

本格的なデザイン専門学校 / 最高の教授陣

学校法人 桑沢学園

## 桑沢デザイン研究所

### ■ I部〈昼〉3カ年〈入学資格=高校卒〉

- 〈リビングデザイン科〉
  - グラフィックデザイン専攻
  - 写真専攻
  - パッケージング専攻
  - インダストリアルデザイン専攻
  - インテリア・住宅デザイン専攻
- 〈ドレスデザイン科〉
  - ドレスデザイン専攻
  - テキスタイルデザイン専攻

### ■ II部〈夜〉1カ年

- 〈基礎造形科〉
  - 〈ドレスデザイン科〉 (経験者)
  - 〈ビジュアルデザイン科〉 (経験者)
  - 〈プロダクトデザイン科〉 (経験者)
- 入学期 = 4月一回  
 願書受付中 案内書 = 千共100円  
 東京都渋谷区北谷町32  
 電話 = 461-5330・8853  
 国電 = 渋谷・原宿 東京国立屋内競技場裏

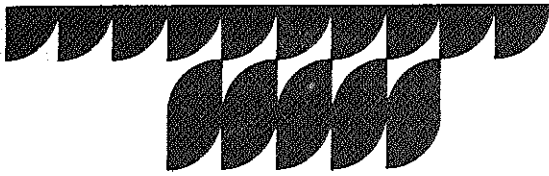

## アワー デザイン スクール DESIGN の基礎と専門技術

OUR DESIGN SCHOOLは、海外研究の講師陣と国際交流による知識の応用で特に独創性のあるデザイン能力と専門技術の養成に主眼をおいています

### 専攻クラス

#### ■デザイン基礎

\*基礎デザイン・クラス (BASIC DESIGN CLASS)

#### ■デザインの専門技術

\*工業デザイン・クラス (PRODUCT DESIGN CLASS)

\*包装デザイン・クラス (PACKAGING CLASS)

\*色彩計画・クラス (COLORING CLASS)

\*文字デザイン・クラス (LETTERING CLASS)

#### ■デザイン・ノウレッジクラス (デザイナーの為の知識講座)

このクラスはデザイナーにとって必要な諸分野の技術およびその知識を一つのコースにまとめて講座として便を計った。

\*グラフィックデザインの為の知識

\*工業デザインの為の知識

会期 1 半年(週1回制) デザインノウレッジは年間30回(半期15回)

開講 4月(デザイン・ノウレッジは4月及10月)

校舎 東京都目黒区中目黒1-725 TEL (712) 7767

都電・東横線・地下鉄日比谷線=中目黒下車徒歩約10分

トrolleyバス (品川-池袋) 中目黒2丁目下車1分

東急バス(東横百貨店-大井町)

事務所 東京都港区芝田村町25 千石ビル3階 TEL (434) 6321

案内書〒50

TRADE MARK  
HOHM  
ホーミ

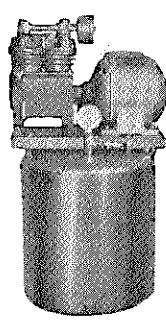

デザインに  
写真修正に  
“ホーミ”も!

震動がなく音が静かで堅牢な点を特徴とし、製品はスタイルがよく容量も適当でデザイナーのスタジオにもつと適しています。

HY-6型 200W  
コンプレッサー

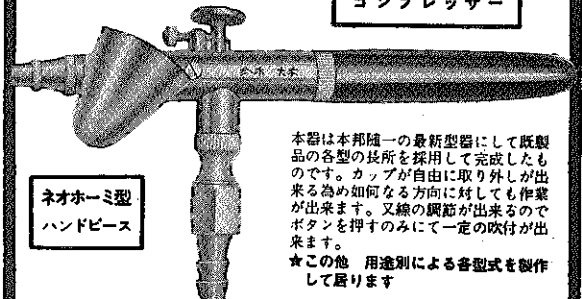

ネオホーミ型  
ハンドピース

本器は本邦唯一の最新型器にして既製品の各型の長所を採用して完成したものです。カップが自由に取外しが出来るため如何なる方向に対しても作業が出来ます。又線の調節が出来るのでボタンを押すのみにて一定の吹付が出来ます。

★その他 用途別による各型式を製作して居ります

有限會社八重崎鐵工販

東京都墨田区吾妻橋2-1 TEL (622) 4077

## 強カ ランプ印の マグネット キャッチ

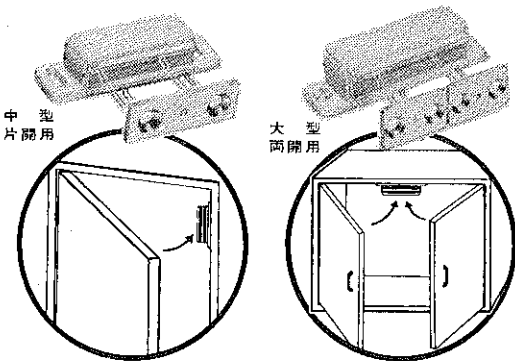

家具の扉に、建築の扉に最適  
ランプ印 製造元

■ デパート・有名金物店にあります

創業 明治 30 年

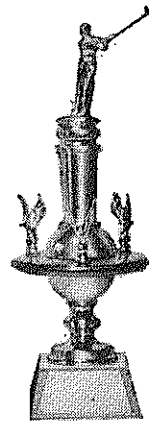

バ ヲ ヲ 優 賞  
メ ヲ ヲ 勝 勝  
バ ヲ ヲ カ ヲ  
ッ ヲ ヲ タ  
ッ ク フ イ 止  
金 ト ネ  
属 ロ ク  
工 フ  
芸 フ  
品 品 止

あらゆる記念品の御用命は

松本徽章工業株式会社

都立白鷗高校東隣(台東電報局前)

東京都台東区浅草七軒町34  
電話 (841) 3331・7147・8785・7621~3



# 文字のデザイン シリーズ

<全 6 巻>

佐藤敬之 輔著 B4判

1. タイポグラフィ
2. ひらがな 上
3. ひらがな 下
4. カタカナ
5. マーク・シンボル文字
6. 漢字

## 主要目次

レタリング総論  
タイポグラフィ理論  
タイポグラフィの効果測定

平仮名の歴史と現状  
現代の代表書体

第1回 12月刊 ¥ 2,800

平仮名の設計理論  
著者作品

第2回 5月刊

片仮名の歴史と現状  
片仮名の設計理論  
代表書体と著者作品

シンボル書体の理論  
実例の系統的配列  
マーク文字の設計理論

漢字字体の単純化  
活字書体の歴史と現状  
現代の代表書体

- 商品のイメージや提示場所に適した文字を  
あらゆる場所と場合に適合した文字を求めて、特徴、系統、長所、短所などを比較検討し、理想像を追究しています。
- 名人芸のすみやかな習得のために  
すばらしいけれども進歩の遅いのが名人芸です。文字を科学的に設計するために、データを分析し、法則性を探っています。
- 注意をひきつけるために  
それには効果的なタイポグラフィが必要です。著者は調査をもとに技術を組織化してこれにこたえています。
- マーク文字やシンボル文字を見やすく商品がわかるために  
書体文法の実例、秀作を分類して配列しています。
- すぐ使えるサンプル  
代表書体を 3cm 角、5cm 角に拡大してあります。



日本字デザイン  
英字デザイン

佐藤敬之 輔著  
A4判 ¥ 2,000

佐藤敬之 輔著  
B5変 ¥ 1,000

東京・日本橋／振替東京5番

Wooden furniture design, for modern life and for its peculiar character	<b>2</b>	木製家具近代化における内容的掘り下げ
<b>HUMAN FACTORS ENGINEERING AND RESEARCH (I)</b>	<b>3</b>	ヒューマン・ファクターズ・エンジニアリングと調査・研究の方法と計画(1)
I Overview of Human Factors in the U.S.A.	5	I アメリカにおけるヒューマン・ファクターズの概要
II Relationship between Human Factors and Industrial Design	15	II ヒューマン・ファクターズとインダストリアル・デザインの関係
<b>NEW TOKAIDO TRUNK LINE</b>	<b>21</b>	東海道新幹線とデザイン
Car body design and interiors .....TAKABAYASHI Morihisa	22	旅客電車のデザイン.....高林盛久
Human-engineering in the motorman's cab .....HIYAMA Yuji	32	運転台におけるヒューマン・エンジニアリング...飯山雄次
System design in the C.T.C.....YOSHIMURA Hiroshi	35	列車集中制御用パネルその他におけるヒューマン・エンジニアリングとデザイン.....吉村寛
Station accessories (graph)	39	駅構内のアクセサリ (グラフ)
Designing for time recording and indication for Tokyo Olympics.....MITSUKI Jun	<b>41</b>	オリンピック用時計のデザイン.....三ッ木淳
Toyopet 'New Corona'.....YAEGASHI Mamoru	<b>51</b>	トヨペット・ニューコロナ.....八重樫守
BBC-sun-lamp designed by Dieter Oestreich	<b>55</b>	BBC太陽燈.....デザイン: ディーテル・オーストライヒ
Design: Cheese-board, and Jug and Tumbler .....IAI Design Section	<b>58</b>	デザイン: チーズ・ボードと水差しセット...IAI 意匠第二部
News, Exhibitions	<b>62</b>	ニュース, 展覧会他
Cover design: SHIRAI Shoji (Our Cover Artist)	<b>69</b>	表紙: 白井正治 (表紙作家紹介)

The Industrial Art News is intended to publish important articles in the field of industrial art. It is irregular publication and will be issued about 6 or 8 times a year.

All editorial communications, manuscripts as well as review copies of books and periodicals for exchange should be sent to the Editorial Office of **INDUSTRIAL ARTS INSTITUTE**, 313 Shimomaruko Ota-ku, Tokyo, Japan; President of IAI: FUJII Sanai.

Annual subscription rate is \$ 8.00 including postage. Subscription orders as well as related inquiries should be addressed to **MARUZEN COMPANY LTD., Export Department**, P.O. Box 605, Tokyo Central, Tokyo, Japan.





# uni

なめらかな書き味 しっとりとした黒さ けずりやすいじく木  
 ユニは国際水準の技術が生んだ最高の鉛筆です  
 事務にも学習にも製図にもユニ

三菱ユニ/9H-6B・17硬度/1ダース ¥600

## 三菱鉛筆



優美なデザイン性  
 鉛筆硬度 4B~9Hまでの広い  
 範囲に適合し紙面を傷めずに  
 スッキリ100%完全消去できます  
 日/出向島印 ライオン印  
 高性能消ゴム

スペシャル  
 NO. 50

Minode  
 Mukaidori  
 NO. 50  
 ¥30 ¥50

田口の消ゴム  
 東京・豊島5丁目 田口ゴム工業株式会社

GENERAL DESIGN ASSOCIATES

室内構成・展示・工業デザイン  
 総合デザイン研究所  
 株式会社 新 和

東京都港区麻布赤坂町17-3(旧岸ビル内)  
 TEL (408) 5430-1・5467-1247  
 ショールーム 401-9 4 6 5

第32巻 第3号 ©

工芸ニュース 昭和40年1月10日発行

編集 工業技術院産業工芸試験所 本所 東京都大田区下丸子313  
 電話 (731)6141 (代)~6

東北支所 仙台市二十人町通り10 電話 (6) 6565~7  
 九州出張所 福岡県久留米市津福本町218 電話 5238~9

発行人 島崎正一  
 発行所 丸善株式会社出版部 東京都中央区日本橋通2の6  
 電話 (271) 2351 (大代表) 振替東京5番

印刷所 株式会社文祥堂 印刷部 東京都中央区銀座3の4  
 製版所 株式会社高木写真製版所 東京都千代田区神田司町1の13

定価 230 円

D・ゴズレット / 山崎幸雄 (千葉大工学部教授 訳)

# デザイナーの 経営実務

デザイナーの方に――この本は、フリーランスで仕事を始める第一歩から、事務所開設、予算、書類化、料金見積、仕事の進捗と、スムーズにクライアントと協調してデザインを進めてゆく過程と経営の実務を具体的に詳述したものです。

クライアントの方に――デザイナーとの取引は複雑にみえますが、仕事の内容を理解すれば安心して依頼できるものです。その理解が、明瞭な予算を知り、トラブルを避け、よいデザインを期日までに受け取れることにもなるのです。

B6判上製本 定価五八〇円 千100円

小山清男 (芸術大講師)

# ドロローイング 図法と製図

へはしがきより――製図は単に機械や建築など、工学方面の基礎技術であるだけでなく、広くまた身近かに、わたしたちに必要な感覚のトレーニングであり、表現のテクニックであるといえます。……そういう実際の製図へのアプローチとしても、もっと初歩的な立場から身近かなものとして、ドロローイングする必要があるのではないかと思います。そういう立場でこの小著を書いてみました。

A5判上製本 価四六〇円 千100円

ダヴィッド社 東京都新宿区笹筒町三九 振替東京六三二四四

# 現研パースセミナー参加者募集

9・10月8日間・毎週火曜金曜夜6.20～9.10

- パース技法論
- パース実態論
- ハンドトレーニング
- 線描練習／質感表現
- 単色エスキース
- 淡彩速写描法
- 環境描写
- 不透明描法
- 混合描法／特殊描法
- その他シンポジウム

教室・新宿区四谷1の7 日本写真会館内 現代構造研究所  
申込・都下国立町東区122の3 現研国立分室  
電話問合せ可＝TEL(0425)7-1519 概要千50円



## 彫刻楽焼用粉末粘土

### 城東炉材

東京都墨田区錦糸町1丁目23番地  
TEL (622) 8749 (623) 3431

# 日本インダストリアル '64 > デザイン年鑑

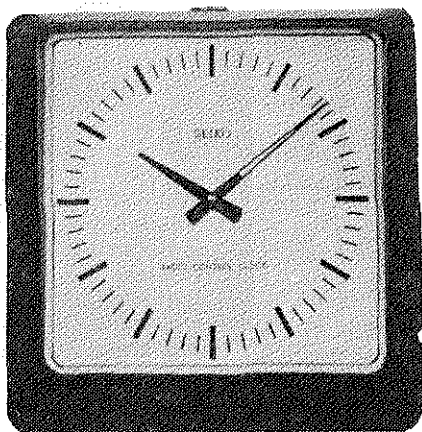

編集・日本インダストリアル・デザイナー協会  
日本の工業デザイン界を代表する「日本インダストリアル・デザイン年鑑」は、既に1959年から年鑑として刊行され好評を受けていたものを、今年度から美術出版社から発行する。各産業別に優秀デザインを紹介する本邦唯一の年鑑。

内容 1 輸送機器 農業機器 生産機器  
2 光学機器 精密機器 3 音響機器  
4 家庭機器 5 家庭設備 6 冷暖房  
機器 7 事務機器 8 専門機器

A 4 判 グラビア152 総240頁 2900円

## 年鑑広告美術'64

編集・東京アート・ディレクターズ・クラブ  
1958年版が第1号として作られて以来、日本の広告美術界の飛躍的な成長と共に、唯一の広告年鑑として発展してきた。新聞・雑誌をはじめ、ポスター・屋外広告にいたる広汎な資料からこの1年間の最も秀れた作品を収録。

A 4 判 原色74 本文 204頁 3900円

## 1964 建築年鑑

編集・建築年鑑編集会議

日本現代建築の傾向を一目でとらえるデータとしての記録に加え、優れた作品を大判の写真でグラフィックに扱い、建築関係の方々のご要望にこたえる1964年版。

A 4 判 320頁 図版152葉 3600円

美術出版社

東京都新宿区市谷本村町15

## 初めて体系化された工業デザインの指導書

- I. 工業デザインの基礎
- II. 工業デザインの実際 ¥1,200.
- III. 技術と材料
  - ① 金属編 ¥1,300.
  - ② 非金属編
- IV. 製品開発の背景 ¥1,200.
- V. 人間工学 ¥1,200.
- VI. 機能とデザイン ¥1,400.

# 工業デザイン全書

知久 篤・福井晃一・河野五郎・倉田正一  
 皆川 正・志茂主税・塚田 敢・山崎幸雄 編

全6巻7冊

## 船舶の室内

川崎重工造船設計部 種村真吉著 ¥1,300.

筆者は、デザイナー出身として、戦后20年を造船設計に献身した中堅技術者として、特に、インテリアデザインの立場から、後進に同じ骨折を繰返さずその若いエネルギーを前向きに使ってもらおうという意図を含めて、船舶のためのインテリアデザインの体系を示そうとする着実な、意欲的な労作である。……ともあれ、最小限住居、集合住宅、等を扱う陸上建築物の室内デザインの参考になる点もあると思われる。(工芸ニュース 32巻1号の評より)

東京都本郷局区内・振替 東京151494

金原出版株式会社

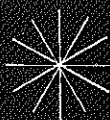

## 輸入材料御案内

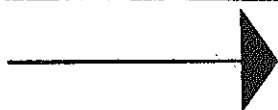

- キヤンソン 木 炭 紙
- キヤンソン カラーペーパー
- キヤンソン ロールカラーペーパー



- フリスケットペーパー
- イラストレーションボード
- エグザフターナイフ 替刃
- マテックス・アセテートペーパー

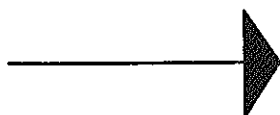

- ニューパステル
- 消 ゴ ム
- ペンシル・タイプ 消ゴム
- コロラマ・カラーペンシル
- ニューパステル・コロラマ・コンビネーション

米国シャーバンド社日本総代理店/米国ラバーセメント日本総発売元

池袋店

■東京都豊島区池袋2-1158  
 TEL(981)7221(代)~4

# いづみや

新宿店

■東京都新宿区新宿3-38  
 TEL(361)4427・(368)8537  
 (地下鉄新宿3丁目駅より1分)



# アイチの 学校机 イス



**愛知株式会社**

名古屋市東区赤萩町3の8 TEL代表19416226  
東京・大阪・福岡・札幌

●カタログ御希望の方はKS係宛御中越し下さい

## 夢を秘めた一握り!

——この中からあらゆる工業デザインが生まれます  
自動車、機械器具等の原型制作に最適!

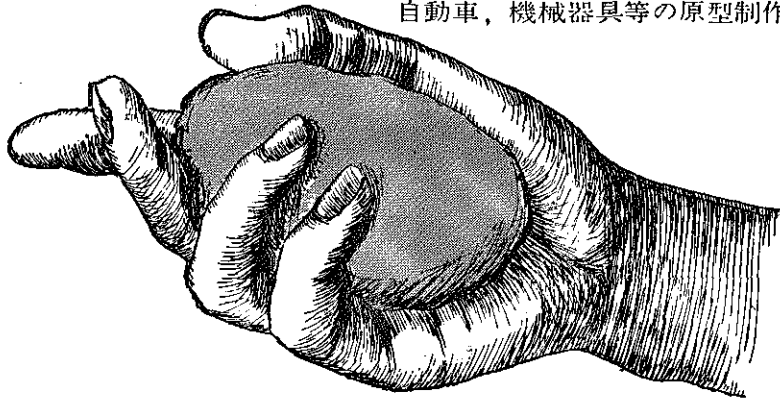

静岡県島田市横井町五〇三八  
ライオン化工株式会社  
TEL三三二二八



## レオン油土

レオン油土 (標準硬度) 1kg ¥170  
" H (大型原型用) " ¥170  
" D (精密用高硬度) " ¥250

御要求の硬度に調製いたします。但し北海道は1割高

●デパート・有名画材店にあります 御申越次第品質見本贈呈





「速乾，強力，廉価」 新建材用接着剤

# セメダイン 本オ コンタクト



NET 3kg



NET 1.5kg



セメダイン株式会社  
東京都千代田区外神田6丁目13番8号(833)0331