

Heavy Mikado バリエーションが整います。(ミルウォーキーの写真が届きません<m(_)_m>)

1番人気のグレートノーザン、そしてバーリントンとサザン仕様が入手可能になりました、生産数の少ない他の鉄道会社の仕様も入手可能になります。(ミルウォーキー仕様は、今暫く、お時お待ちください)

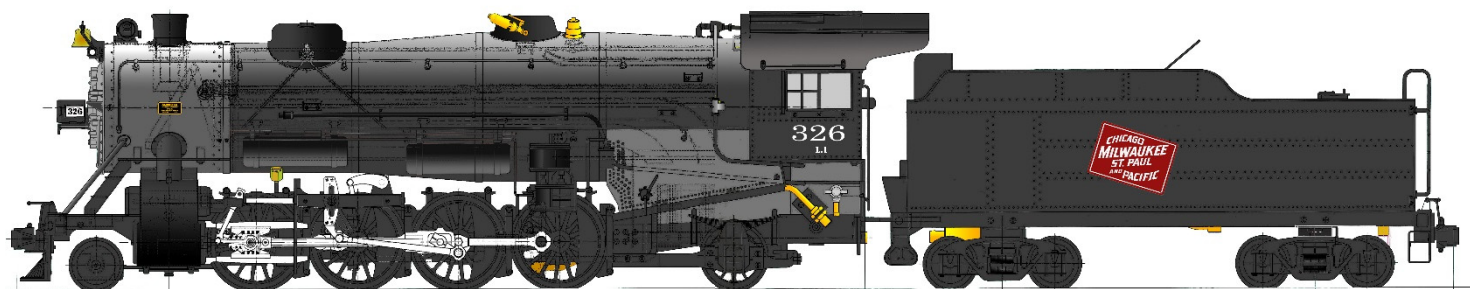

↑ヘビーミカドキット:¥485,000(税送料別) 上から、アメリコ社製仕様のバーリントン鉄道・ミルウォーキー鉄道・エリー鉄道・サザン鉄道(15台)はボールドウィン社製仕様そしてグレートノーザン仕様。完成品は、極僅かです。現在継続中のヘビーミカドのキャンペーンは、お決めになられたお客様に限り、ミカド用の各鉄道会社の牽引車両を通常販売価格より20%引きで御購入頂ける権利になります。が！この牽引車両庫のヘビーミカドの完了後、生産の着手になります関係上、納期は梅雨から初夏にかけてになります御注意下さい！従ってキャンペーンは4月の連休まで延長致します。是非この機会にご活用ください。



ボールドウィン社製サザン鉄道とアメリコ社製(American Locomotive works)の鉄道会社間に於ける仕様の違いは、写真の様にメーカーズプレートの違い以外にもしっかり再現されております。



西海岸のモデルにはこれ！フルーツエクスプレス殊！
保冷車(リーファー) →

<https://www.accucraftstore.com/sg-reefer-car>

オールマイティな牽引車両は有蓋車↓

<https://www.accucraftstore.com/sg-aar-box-car>

そして今回比較的納期の短いホッパーカーもこのキャンペーンの仲間入りをしました！東海岸で活躍した仕



様のヘビーミカドには、この牽引車両ですね！

C&O 仕様の場合は、全ての番号を変える事が可能な6輛編成も3種類御用意できます。

ほぼ現状レートで、キャンペーン価格だと各機種税送料別で1~1.2万円程度で御提供可能と思えます(提供価格は、為替と便により微動します)



New style

Conventional style

Privious style

Note: photo shown pilot models may be modified without notice

新型通風器、間もなく到着します。前回マグネット部の固定方を「ネジ止め」としましたが、ネジ先端部が、どうしても飛び出し危険なので、強力接着剤に交換しております。又モーターは従来品より耐久性の高いカーボンブラシのモノに交換しました。単三電池仕様なのでランニングコストも安く、充電式の単三も使用可能です。御予約者の皆様まもなくの到着です。暫しお待ちください。
価格: ¥15,000(回転可変式)

展望車・客車共に即納可能です

インテリアと LED ライトが標準装備され、材質も全鉄製鋼板を使用したスハのキットです

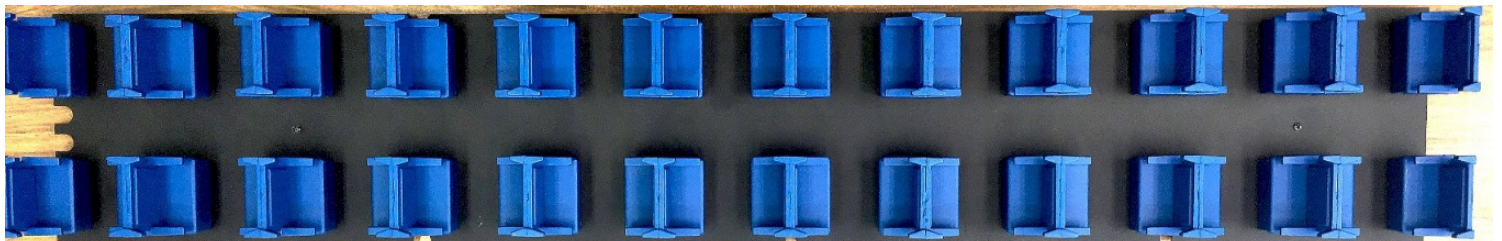



↑スハタイプキット価格¥75,000 完成品 3 台在庫あり！



↑マイテタイプ完成品価格¥175,000
マイテは尾灯と看板灯そして屋根の脱着と
全てインテリアが再現されております。3 軸
の台車枠はスハ同様に、鋼板製です。こち
らは完成品モデルのみの御提供になりま
す。

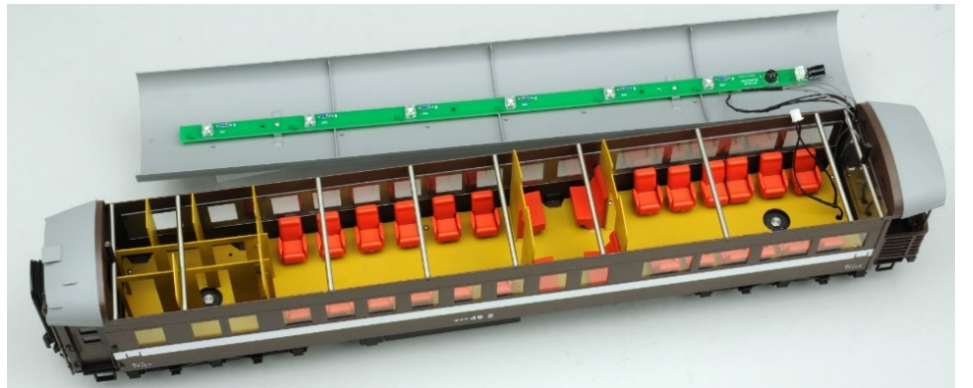

SBB E3/3 Tiger



飾りオプション付きスタンダード仕様キット (写真)¥275,000.- K2 欧州共通型有蓋車キット¥50,000.- (上写真仕様の牽引機)

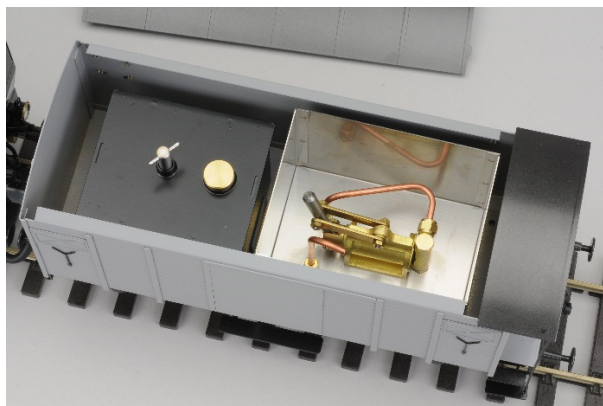
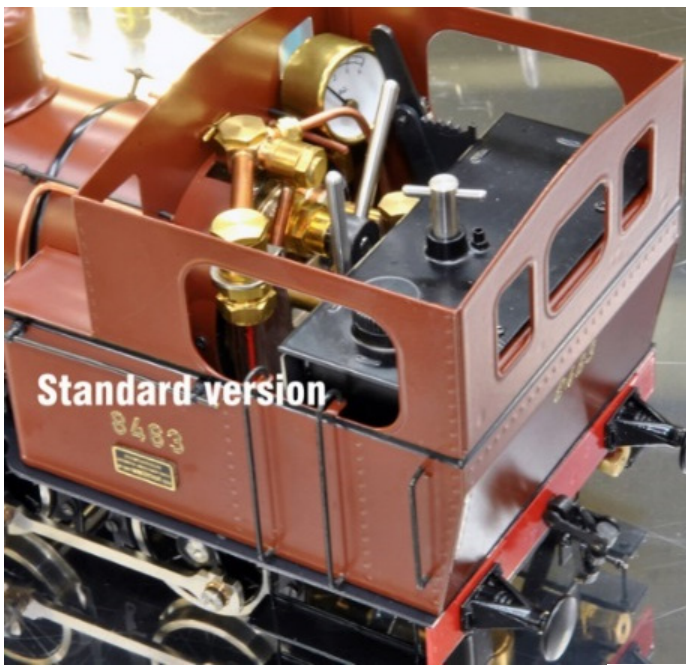

全鉄製 K2 ユーティリティーカー(タイガー強化部品付き) ¥105,000.- 欧州共通型有蓋車キット ¥40,000.- (下写真の仕様)



山口線の編成を作るなら (残り 8 台です) 半流は 6 台です御注意下さい

スハマイテとの編成ではエンジンは D51 です。半流は極端に数が少なくなっています。

半流キット ¥585,000 (税別)

標準型 KIT 価格 590,000 円(税別) **完成品価格 : 740,000 円(税別・1 台のみ)**

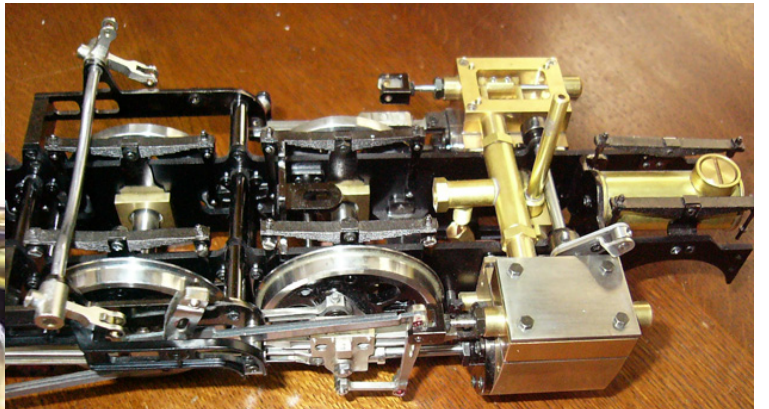
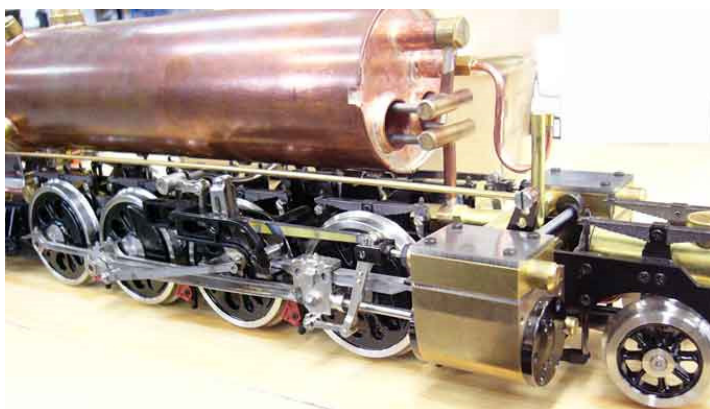

ドレンバルブ、本格的ステンレス管の過熱管も標準装備

フルイコライザー懸架 ALL MADE in JAPAN

別売オプション

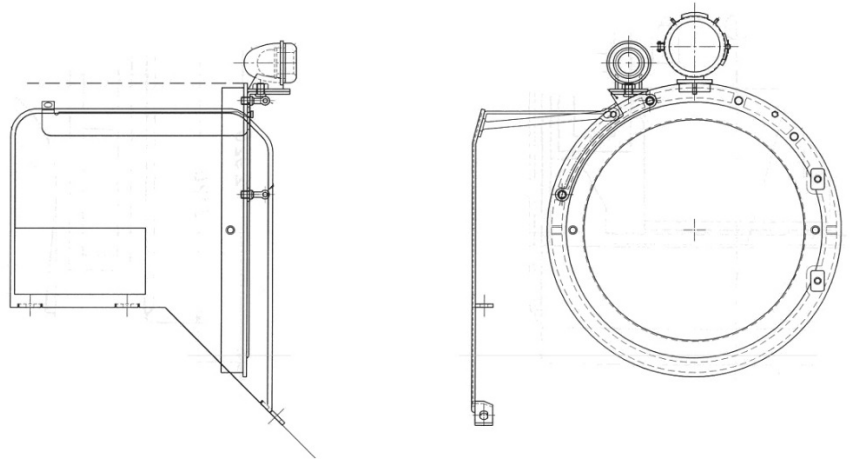

(写真は試作品です)
¥20,000(税送料別)

狭い場所も **OK** ナローゲージマニアの方！お待たせしました部品は日本製です！

Accucraft UK の企画品である6機種目のナローゲージの予約を国内でも受け付け開始します。うち4機種はVol.7で記述していた、日本製の精密板金と、機械加工部品を初めて使用した、アキュクラフト製品になります。ですからメッキ鋼板かステンレス製エッチング板にスポット溶接ネジ止め、基本ハンダ無しの分解が可能な製品です。日本向けは、多分各機種1~2台と言う感じで超レアモデルになっています。予約をしない場合ご希望のモデルは、多分入手できないです御注意ください。予約注文には、1万円の頭金が必要です。45mm軌間ですが全て縮尺1/19のGゲージ(ナローゲージ完成品)ガス焚、連休明け以降から納品開始の予定になりますが、既にほぼ予約完売の状況ですので、ご決断はお早めに！(表示価格は税送料別価格です)

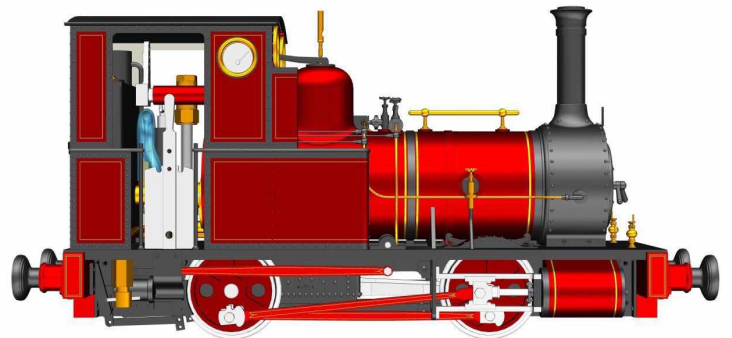
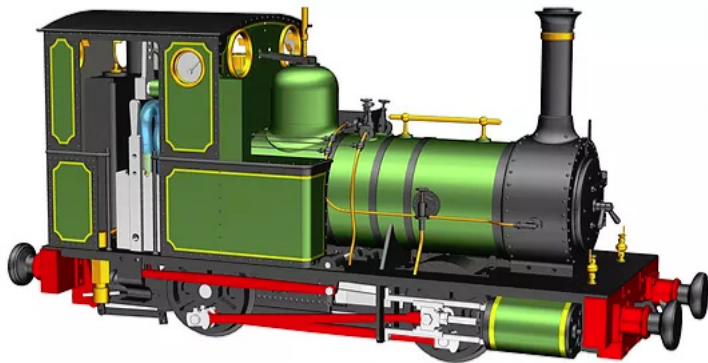

4月中旬試作完成予定の目玉です Dolgoch(ドルコック)0-4-0T ¥190,000