

## New Heavy Mikado バリエーションが整います。(まだ写真が届きません<m(\_)\_m>)

1番人気のグレートノーザン仕様だけが、現在入手可能でしたが、間もなく、生産数の少ない他の鉄道会社の仕様も入手可能になります。さて、そんなヘビーミカドのキャンペーンは2月末日まででしたが3月一杯までに御購入をお決めになられたお客様への特典を継続致します。アキュラフト製のミカドに似合う各鉄道会社の牽引車両を通常販売価格より20%引きで御購入頂ける権利がその特典になります。販売価格が119ドルですから、100ドルを切った95.2ドルで購入できます!是非お見逃しなく!

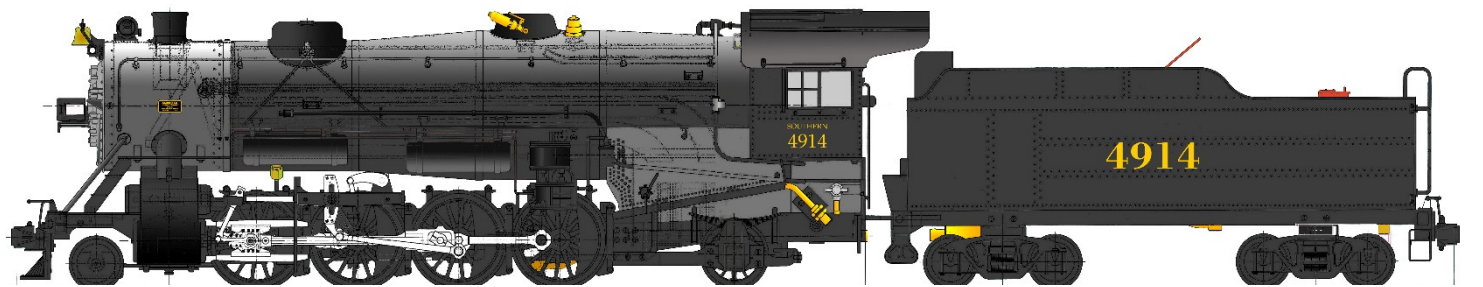
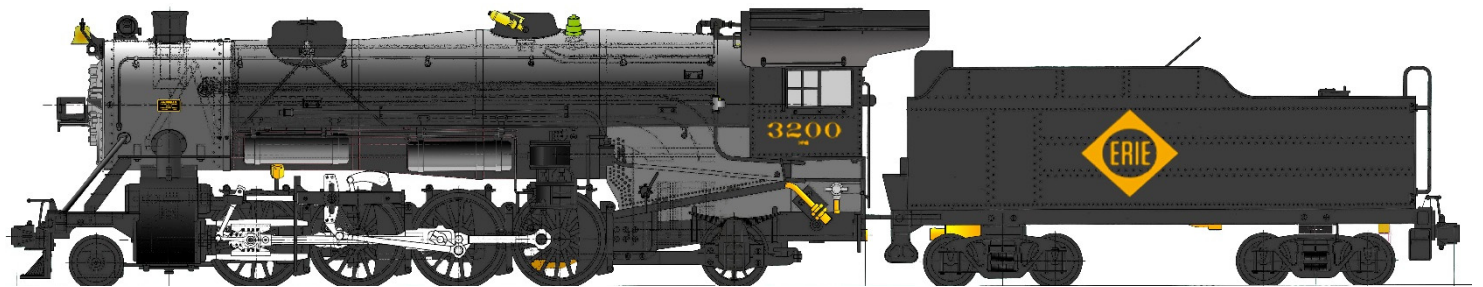
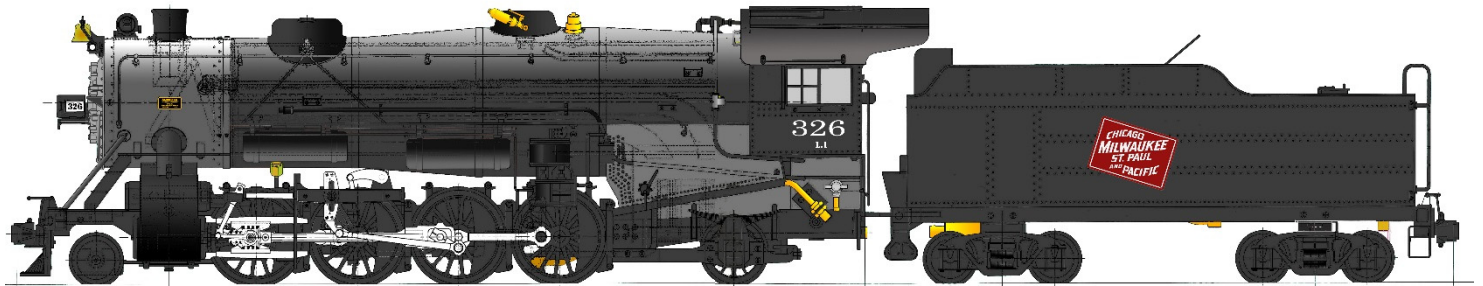
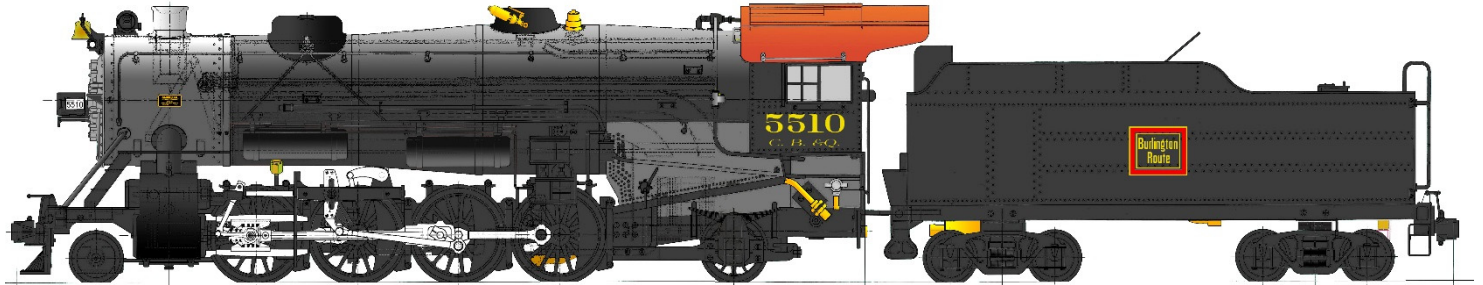

↑ヘビーミカドキット: ¥485,000(税送料別)

上から、バーリントン鉄道(総数 20 台)・ミルウォーキー鉄道(20 台)・エリー鉄道(20 台)・サザン鉄道(15 台)仕様です。完成品は、世界共通で各 5 台ずつ購入可能の予定です。



保冷車(リーファー) <https://www.accucraftstore.com/sg-reefer-car> 有蓋車 <https://www.accucraftstore.com/sg-aar-box-car>

**いよいよ晩夏頃から納品開始の全くの新機種の開発が本格化します！（早い者勝ちです）**

来週から5MTの完成品担当を兼ねて中国側設計者が来日し当分の期間滞在しますが、その為のスペース確保の為、棚卸以上のパワーで週末2日掛けて徹底的に倉庫整理をしました結果！全回御紹介したD51とタイガー以外に・・・もう厭になりますが、又いろいろ出てきましたし、倉庫空間確保の為、幾つか過去お客様に請われた便利グッズを泣く泣く処分致します。それらを御用の方！無償で提供します(送料は少々ガサばりますので送料は掛かります。それだけは御負担下さい)

出て来たとんでもないモノ！これらの商品は、ライオンとサンダーボルトを除き、通常価格より価格をガッツリ下げて提供します。

- 1)ライオンキット(初期段階の物が出てきました！)提供価格 10万円(以下、各1台限り全て税込送料別)
- 2)サンダーボルトフル装備完成品 提供価格 15万円(これは、保証付き商品ですし、お宝品です！)
- 3)スハ、箱潰れ品 提供価格 4万円(未保証品)4台のみ、特に酷い1台だけは半額以下の3万で！
- 4)キャンセルされたアクリルケース(小型機用と1mの中型機用) 提供価格(短)1万2台と(長)2万円1台限り！



そして今回無償(但し送料は負担して下さいね!)で提供するのは、弊社が展示会等で展示モデルを梱包する為に作製した木製ケースになります。御存じの方は御存じですが、かなり簡単な梱包方法ですが、海外への出荷も耐える程、耐久性抜群の装備です、中型と大型機機用2台分1種類とビッグボーイクラスの輸送にも耐える超大型を御提供します。マジックテープの固定用バンド付きます(取りに来れる方は、¥0で差し上げます)

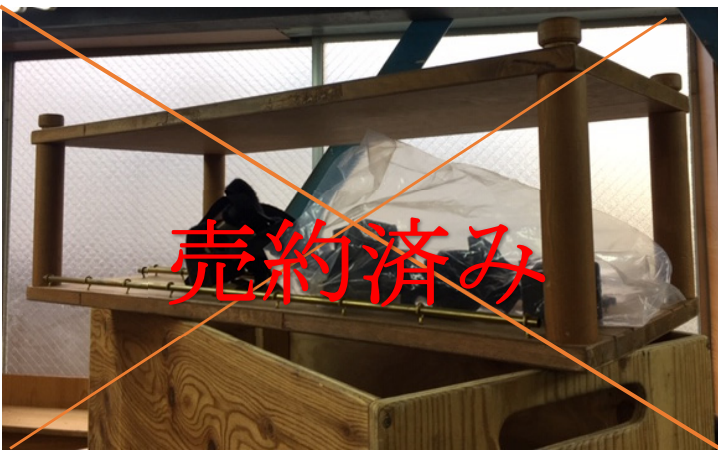

また、今後、アキュラフトブランドでアキュラフトUK及びオーストラリアのアーガイルが企画するナローゲージのガス焚完成品の板金および機械加工部品は、ほぼ全て、弊社ブランドの部品製作に携わっている日本の外注加工会社が設計製作する事になりました。Asterブランドの商品ではありませんので、その分お買い求め易い価格帯に難りますし、品質の向上と、各部が精密加工されるので、従来はハンダで製作されていた箇所は、スポット溶接とネジ止めに代わります、是非御期待下さい。

**展望車・客車共に即納可能です**

インテリアとLEDライトが標準装備され、材質も全鉄製鋼板を使用したスハのキットです

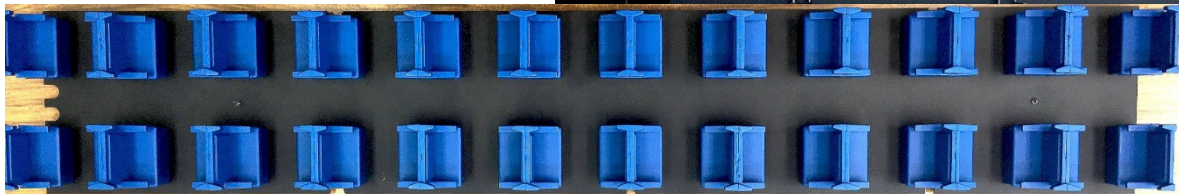



↑スハタイプキット価格¥75,000 完成品 3 台在庫あり！

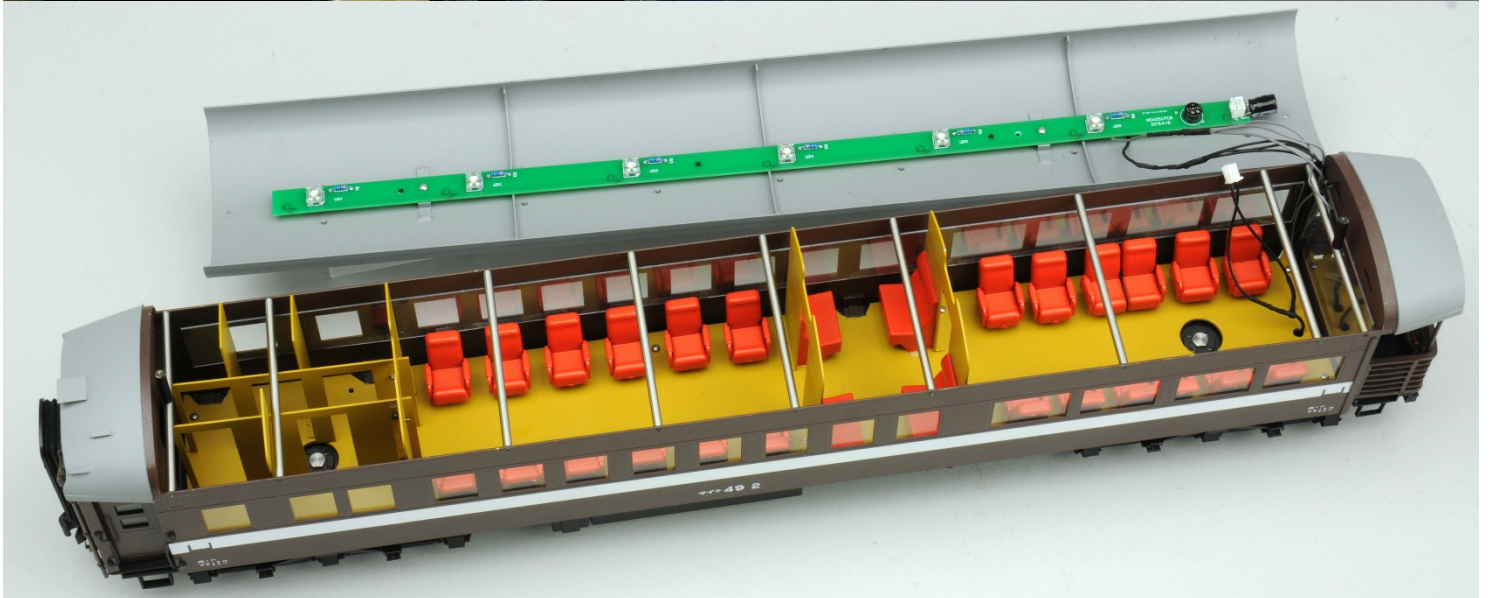

↑マイテタイプ完成品価格¥175,000

マイテも屋根の脱着と全てインテリアが再現された、こちらは完成品モデルのみの御提供になります。

# SBB E3/3 Tiger



飾りオプション付きスタンダード仕様キット (写真) ¥275,000.- K2 欧州共通型有蓋車キット ¥50,000.- (上写真仕様の牽引機)

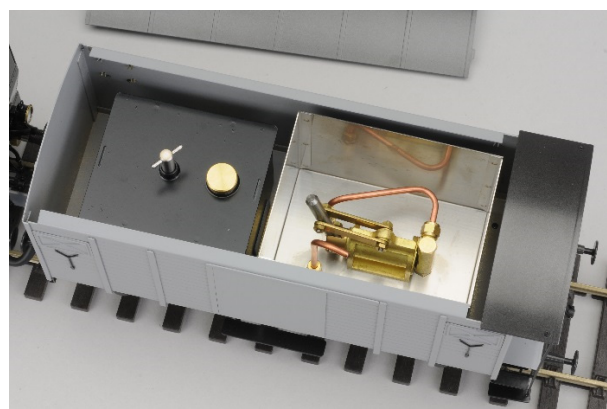
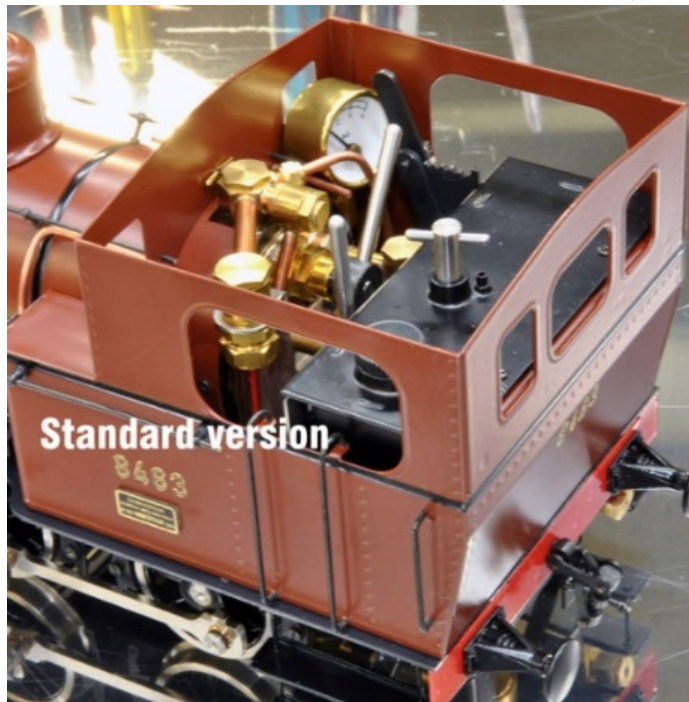

全鉄製 K2 ユーティリティーカー(タイガー強化部品付き) ¥105,000.- 欧州共通型有蓋車キット ¥40,000.- (下写真の仕様)



山口線の編成を作るなら（残り8台です）半流はもっと少ないです御注意下さい

写真の編成ではエンジンはD51ですね。半流は極端に数が少なくなっていますが標準は完成品の御用意が1台だけできます。写真はオプション装着済みモデルです。

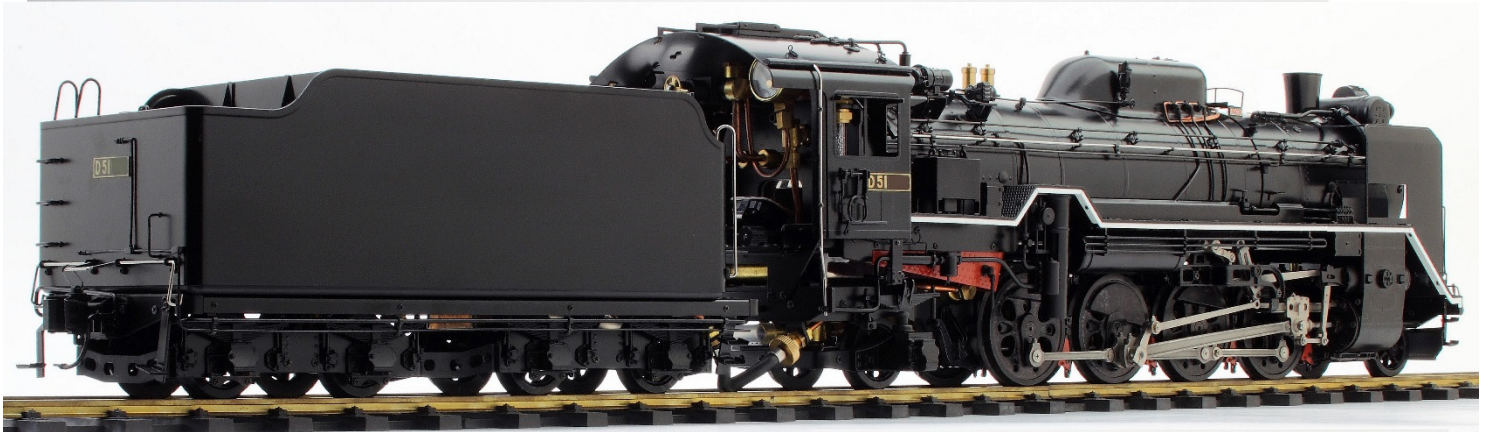

KIT 価格 : 590,000 円(税別) 完成品価格 : 740,000 円(税別・1台のみ)

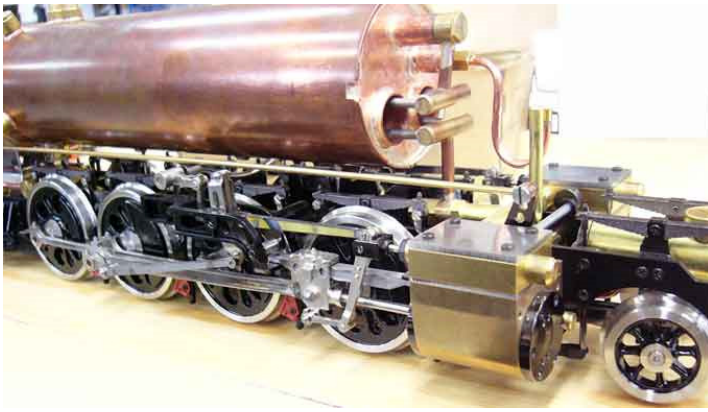

ドレンバルブ、本格的ステンレス管の過熱管も標準装備

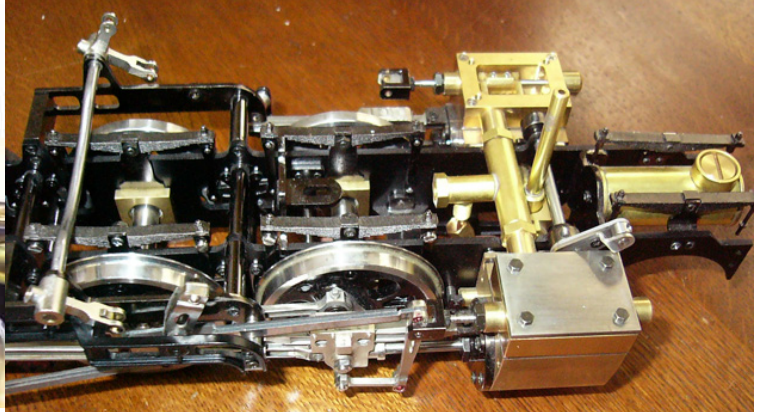

フルイコライザー懸架 ALLMADE in JAPAN

別売オプション

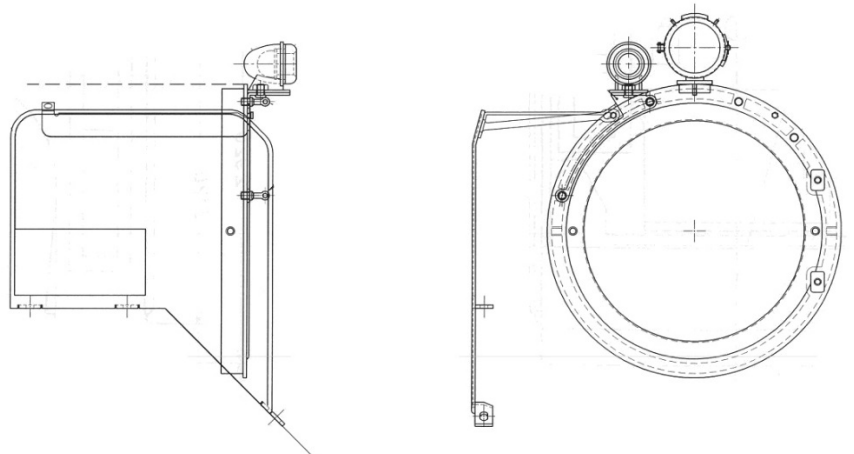

(写真は試作品です)