



Today Today F

ご使用前に必ずこの取扱説明書をお読みください。

取扱説明書

ご使用前に

2

装備の使いかた

14

乗ってみよう!

19

こんなときは…

36

メンテナンスについて

37

車両情報

59

さくいん

61

Honda車をお買いあげいただきありがとうございます。

安全に留意し快適なバイクライフをお楽しみください。

お車の引き渡しについて

★お買いあげになりましたら、Honda販売店にてこの取扱説明書と共に「メンテナンスノート」を受取り、下記の説明を受けてください。

- お車の正しい取扱いかた
- 保証内容と保証期間
- 点検・整備について
- 車両受領書・保証書受領書の記入・捺印

運転免許について

★この車を一般公道で運転するには、運転免許が必要です。ご自身の免許で運転できるか、確認してください。

★この車は、第1種原動機付自転車です。

★この車の乗車定員は、運転者のみの1人です。

取扱説明書について

★この取扱説明書には、お車の正しい取扱いかた、安全な運転のしかた、簡単な点検の方法などについて説明してあります。

「安全に関する表示」「安全運転のために」「メンテナンスを安全に行うために」は重要ですので、しっかりお読みください。

★車の取扱いを十分にご存じの方も、この車独自の装備や取扱いがありますので、運転する前に必ずこの取扱説明書をお読みください。また、メンテナンスノートもぜひお読みください。

★車を譲られる場合、次の方にこの取扱説明書およびメンテナンスノートをお渡しください。

★車の仕様、その他の変更により、この本の内容と実車が一致しない場合があります。ご了承ください。

★Honda販売店で取付けられたHondaアクセサリなどの取扱いについては、その商品に付属の取扱説明書をお読みください。

安全に関する表示について

★安全に関する表示

「運転者や他の方が傷害を受ける可能性のあること」を回避方法と共に、下記の表示で記載しています。これらは重要ですので、しっかりお読みください。

 **危険**

指示に従わないと、死亡または重大な傷害に至るもの

 **警告**

指示に従わないと、死亡または重大な傷害に至る可能性があるもの

 **注意**

指示に従わないと、傷害を受ける可能性があるもの

★その他の表示



アドバイス

お車のために守っていただきたいこと



知識

知っておいていただきたいこと
知っておくと便利なこと

目次 CONTENTS

1 ご使用の前に

ビジュアル目次	2
安全運転のために	5
触媒装置について	13

ご使用の前に

2 装備の使いかた

特徴的な装備の使いかた	14	スタンダード装備の使いかた	15	シート	16
連動ブレーキシステム	14	計器類	15	トランク	17
		警告灯	15	書類入れ	18
		コンビニック	16	U字ロック格納場所	18

装備の
使いかた

3 乗ってみよう!

エンジンのかけかた	19	停車するとき	28	車のお手入れ	33
スタートするとき	24	燃料の補給	29	保管	35
正しい走りかた	25	駐車するとき	30		

乗っ
て
み
よ
う!

4 こんなときは…

こんなときは…	36
---------	----

こ
ん
な
と
き
は
…

5 メンテナンスについて

メンテナンスを安全に行うために	37	日常点検	42
日常点検、定期点検、簡単なメンテナンス	39	定期点検	44
部品を注文するとき	40	簡単なメンテナンス	45

メン
テナ
ンス
に
つ
い
て

6 車両情報

主要諸元・サービスデータ	59
--------------	----

車
両
情
報

7 さくいん

さくいん	61
------	----

さ
く
い
ん

メインスイッチ(P.21)

シャッター(P.31)

ガソリン注入口(P.29)

バッテリー(P.53)

ヒューズ(P.55)

オイルレベルゲージ
(P.49)

→ は外観上見えている
箇所を示します

→ は外観上見えていない
箇所を示します

□ はメンテナンス部品・
項目を表します

■ は機能・操作項目を表
します

ヘッドライト

右ブレーキレバー

コンビニフック(P.16)

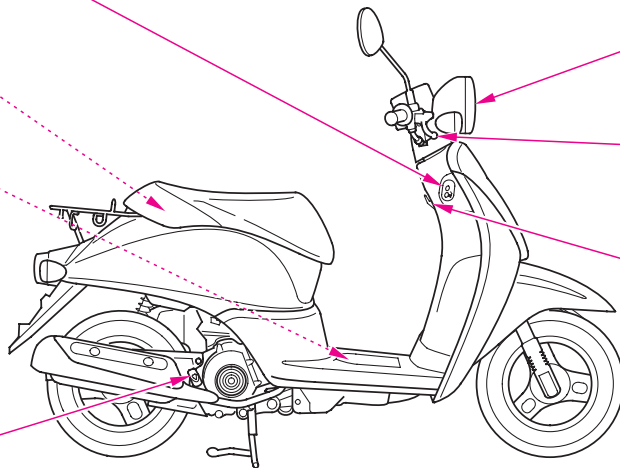

1 ご使用前に ビジュアル目次

□ はメンテナンス部
品
項目を表します

■ は機能・操作項目を表
します

燃料計 (P. 15)

速度計 (P. 15)

左ブレーキレバー

前照灯上下切換え
スイッチ (P. 25)

方向指示器スイッチ
(P. 25)

ホーンスイッチ
(P. 25)

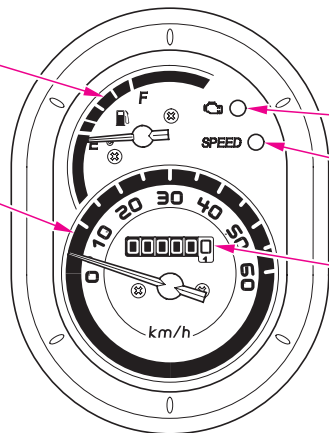

PGM-FI 警告灯 (P. 15)

速度警告灯 (P. 15)

積算距離計 (P. 15)

右ブレーキレバー

スタータスイッチ
(P. 22)

メインスイッチ (P. 21)

シャッター (P. 31)

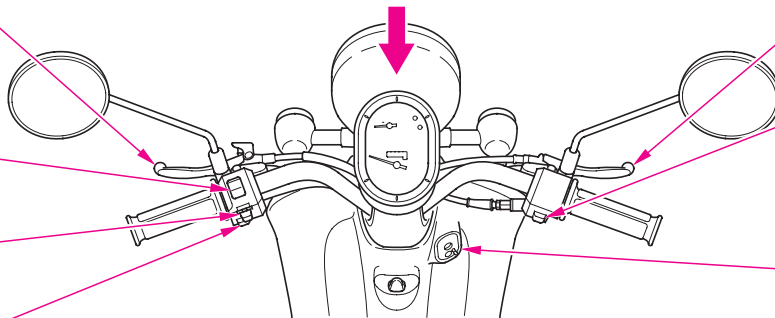

服装

心のゆとりと正しい服装が安全運転のキメ手です。
道路交通法を守り、あせらずにゆとりを持って落ち着いた運転を心がけましょう。

ここであげた項目は、日常この車を取扱う上で必要な基本的なものです。これらの項目をいつもお守りいただき、安全運転を心がけてください。

- 運転者は、必ずヘルメットを着用してください。これは、法令でも定められています。ヘルメットの着用は、あごひもを確実に締めるなど、正しく行ってください。
ヘルメットは二輪車でPSC、SGマークかJISマークのあるものをお勧めします。頭にしっかり合って圧迫感のないものをお選びください。
- 保護具や保護性の高い服を着用してください。
 - ・フェイスシールドまたはゴーグルの使用
 - ・くるぶしまで覆う靴の着用
 - ・摩擦に強い皮製の手袋の着用
 - ・長ズボンと長袖のジャケットの着用
 - ー明るく目立つ色の動きやすい服装で体の露出の少ないものを着用してください。
 - ーすその広いズボンや袖口の広いジャケットは、ブレーキ操作などの運転動作のじゃまになり思わぬ事故の原因にもなりますので避けてください。

警告

ヘルメットを正しく着用していないと、万一の事故の際、死亡または重大な傷害に至る可能性が高くなります。

運転者は乗車時、必ずヘルメット、保護具および保護性の高い服を着用してください。



運転する前に

- 日常点検を行ってください。
車は常に清潔に手入れをし、定められた点検整備を必ず行いましょう。
日常点検は、42ページ参照。
- 定期点検を実施してください。
定期点検は、44ページ参照。

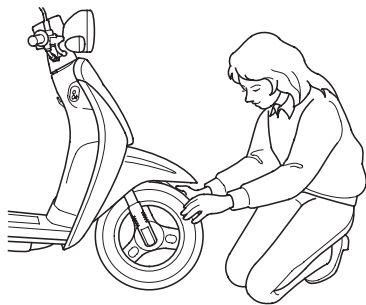

荷 物

荷物を積むと、積まないときにくらべてハンドルの感覚が少し変わりますから注意しましょう。積みすぎると、ハンドルがふられ運転を誤まることがありますので、積みすぎに注意しましょう。

- 荷物の積載は下記重量までです。

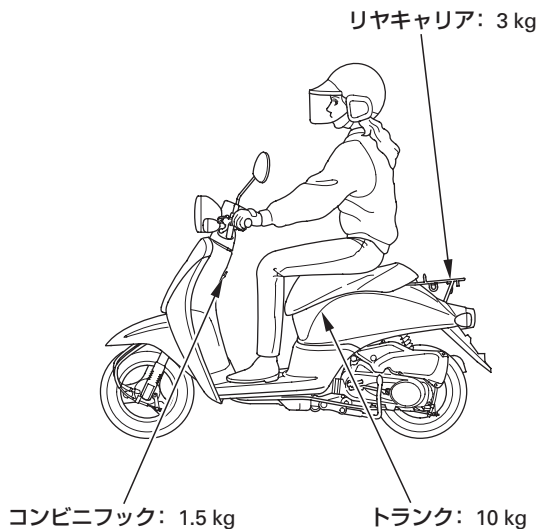

- コンビニフックには、車体からはみ出したり、足に当たるような大きな荷物はかけないでください。走行やハンドル操作に支障をきたすことがあります。
- ハンドルの近くに物を置くと、ハンドル操作ができなくなる場合があります。物を置かないでください。
- ヘッドライトレンズの前を荷物等でさえぎらないでください。過熱によりレンズが溶けたり、荷物等まで損傷する場合があります。
- レンガや鉄片等、固くて重いものをトランクに入れたまま走行しないでください。積載重量以内でもトランク本体が損傷する場合があります。
- 荷物は指定の場所以外には積まないでください。カバー等が破損することがあります。

1 安全運転のために

ご使用前に

ご使用の前に

装備の
使いかた乗って
みよう！こんな
ときほ…メンテナ
ンス

車両情報

さくいん

乗りかた

- 排気ガスには、一酸化炭素などの有害な成分が含まれています。エンジンは、風通しの良い場所でかけてください。

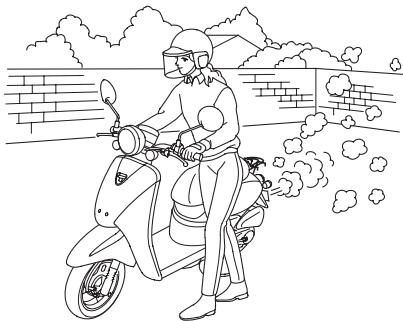

- 走行中、運転者は両手でハンドルを握り、両足をフロアに置いてください。

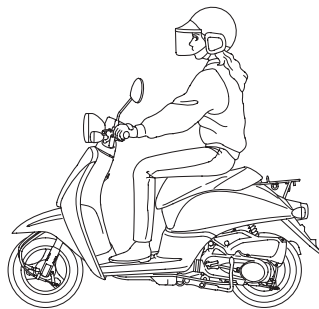

- 急激なハンドル操作や、片手運転は避け
てください。
これは、すべての二輪車の安全運転の原
則です。

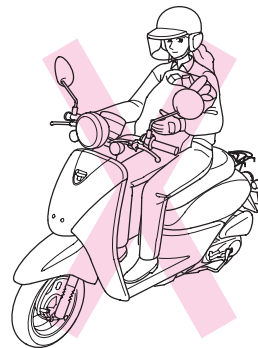

- この車は1人乗りです。2人乗りはできません。ご注意ください。

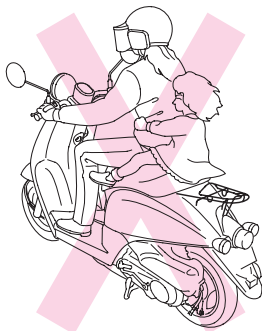
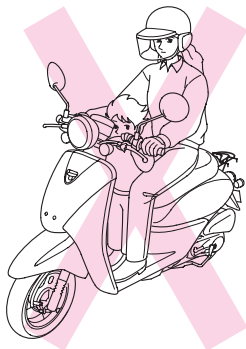

- ガソリンの補給は、必ずエンジンを止め、火気厳禁で行ってください。

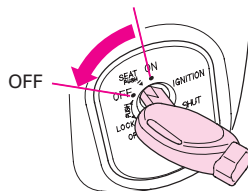

駐 車

盗難防止のため、車から離れるときは必ずハンドルロックをかけ、キーを抜き、シャッターを閉じてください。
メインスイッチのキーはお持ちください。
チェーンロック等のご使用もおすすめします。

- 水平でしっかりした地面の場所に駐車してください。
- 交通のじゃまにならない安全な場所を選んで駐車しましょう。
- やむをえず傾斜地、砂利を敷いた所、ごぼごな所、地面の軟らかい所等に駐車せざるを得ないときは、車の転倒・動き出しのないよう、安全処置に十分留意してください。

- マフラなどが熱くなっています。他の方が触れることのない場所に駐車しましょう。

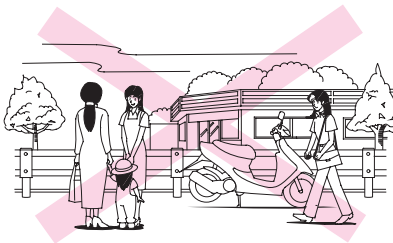

- エンジン回転中および停止後しばらくの間はマフラ、エンジンなどに触れないでください。

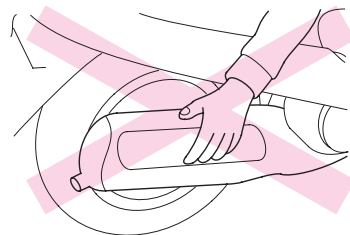

⚠ 注意

マフラ、エンジンなどは、エンジン回転中および停止後しばらくの間は熱くなっています。このとき、マフラ、エンジンなどに触れるとヤケドを負う可能性があります。

- エンジン回転中および停止後しばらくの間はマフラ、エンジンなどに触れないでください。
- 他の方がマフラ、エンジンなどに触れることのない場所に駐車してください。

改造

- 車の構造や機能に関係する改造は、操縦性を悪化させたり、排気音を大きくしたり、ひいては車の寿命を縮めることがあります。不正改造は法律に触れることは勿論、他の迷惑行為となります。このような改造に起因する場合は、保証が受けられません。
- この車は平成18年排出ガス規制適合車です。排出ガス濃度を劣化させるような不正改造は行わないでください。また、マフラには排出ガスを浄化する触媒装置が内蔵されています。他のマフラをこの車に取付けると、排出ガス規制に適合しなくなる可能性があります。マフラを交換する場合は、Honda販売店にご相談ください。

排出ガス規制について

- この車は排出ガス規制適合車です。
Today (JBH-AF67型):
Today F (JBH-AF67型):
平成18年排出ガス規制適合車

マフラの純正マークについて

マフラの後部には、Honda純正部品を表す“HONDA”マークが刻印されています。

“HONDA”マーク
↓
HONDA

メインスイッチのキーについて

メインスイッチのキーについているシャッターキーには、シリアルナンバーがあります。このシリアルナンバーは、メインスイッチのキーを注文するときに必要になります。メインスイッチのキーを注文する際は、Honda販売店にご相談ください。

盗難防止のため、シリアルナンバーは他人に知られないように保管してください。

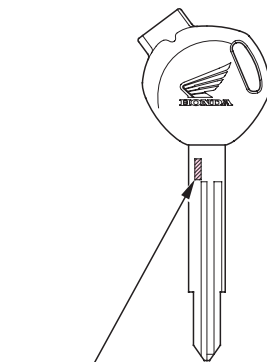

シリアルナンバー

地球環境の保護について

お車および部品等の廃棄をするとき

地球環境を守るため、使用済みのバッテリーやタイヤ、エンジンオイルの廃油等はむやみに捨てないでください。これらのものを廃棄する場合は、Honda販売店にご相談ください。

また、将来お車を廃車する場合も同様です。お車の廃棄を希望するときはお近くの廃棄二輪車取扱店へご相談ください。

廃棄二輪車取扱店

廃棄二輪車取扱店とは(社)全国軽自動車協会連合会の加盟販売店で廃棄二輪車取扱店として登録されている廃棄二輪車を適正処理するための窓口です。廃棄二輪車取扱店には「廃棄二輪車取扱店の証」が掲示されています。



廃棄二輪車取扱店の証

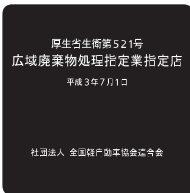

二輪車リサイクルマーク/ リサイクル料金

この車には、二輪車リサイクルマークが車体に貼付されています。

マークが車体に貼付されている二輪車は、再資源化するためのリサイクル費用がメーカー希望小売価格に含まれていますので、二輪車を廃棄する際は、再資源化に必要なリサイクル料金はいただきません。

ただし、お車をお客様から廃棄二輪車取扱店および指定引取場所までの収集・運搬料金はお客様のご負担となります。収集・運搬料金については廃棄二輪車取扱店にご相談ください。

二輪車リサイクルマークは、トランク内に貼付しています。



二輪車リサイクルマーク



二輪車リサイクルマークの取扱い

お車を廃棄する際、二輪車リサイクルマークが必要となります。

マークは車体から、剥がさないでください。マークの紛失、破損による再発行および販売の取扱いはありません。

リサイクルマークの剥がれ等により、リサイクルマーク付対象車かどうか不明の場合は、下記の(財)自動車リサイクル促進センターホームページおよび二輪車リサイクルコールセンターにてご確認ください。

廃棄二輪車のお取扱いに関しては、最寄の廃棄二輪車取扱店または下記二輪車リサイクルコールセンターまでお問い合わせください。

(財)自動車リサイクル促進センターホームページ

<http://www.jarc.or.jp/>

二輪車リサイクルコールセンター

電話番号 03-3598-8075

受付時間 9:30~17:00

(土日祝日、年末年始等を除く)

触媒装置について

触媒装置の働き

この車のマフラには、触媒装置が内蔵されています。

触媒装置の働きにより、排出ガスに含まれる一酸化炭素(CO)、炭化水素(HC)、窒素酸化物(NOx)の3つの有害物質の排出量を低減します。

可燃物には注意を

触媒装置は高温になります。枯れ草や紙、油、木材など燃えやすいものがあるところには駐停車しないでください。

触媒装置を大切に

不適切な取扱いをすると触媒温度が異常に高くなり焼損するおそれがありますので、次のような取扱いはしないでください。

不適切な取扱いの例

- 走行中にメインスイッチのキーを操作すること。
- エンジンを止めるとき、空ぶかし直後にメインスイッチのキーを切ること。

触媒装置が損傷したまま使用すると排出ガス濃度を劣化させるだけでなく、この車本来の性能を発揮できなくなりますので次のことをお守りください。

- 燃料は必ず無鉛ガソリンをご使用ください。
- 定められた点検整備を実施してください。
- 点火系、充電系、燃料系の不調は触媒装置に大きく影響を与えますので、エンジン不調を感じたときはただちにHonda販売店で点検を受けてください。

連動ブレーキシステム

- 左ブレーキレバーを操作すると後輪ブレーキが作動するとともに前輪ブレーキが作動します。
- 右ブレーキレバーを操作すると前輪ブレーキが作動します。

ブレーキは、右ブレーキレバーと左ブレーキレバーを同時に使いましょう。制動力を効果的に得るためには、右ブレーキレバーと左ブレーキレバーを同時に使う必要があります。

計器類

速度計(スピードメータ)

走行中の速度を示します。法定速度を守り安全走行してください。

積算距離計(オドメータ)

走行した総距離をkmの単位で示します。白地に黒数字は100mの単位です。4桁目(1,000kmの位)の1、3、6、9は橙色地に白数字で表示します。橙色に変わったときがエンジンオイル交換の目安です。

エンジンオイルの交換は、Honda販売店にご相談ください。

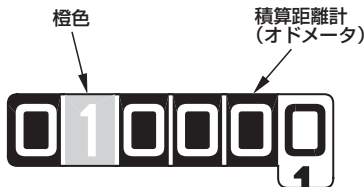

燃料計

燃料タンク内のガソリンの量を示します。指針が赤ワクに入りかけたときは、早めにガソリンを補給してください。

燃料計の指針が赤ワクに入りかけたときの燃料有効残量：約 1.3ℓ

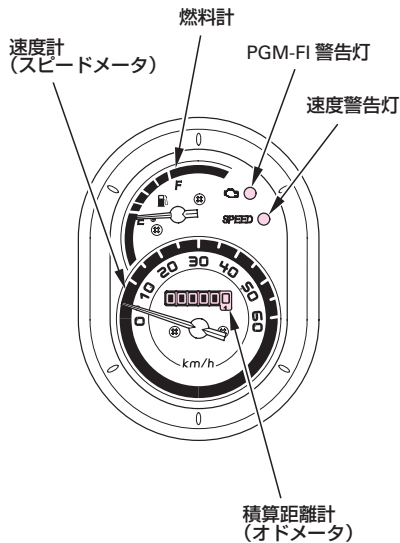

警告灯

速度警告灯

車の速度が法定最高速度(30km/h)を越えると速度警告灯が点滅し運転者に注意をうながします。

PGM-FI警告灯

メインスイッチが“ON”のときPGM-FIシステムに異常があると点灯します。PGM-FI警告灯が点灯した場合は、ただちにHonda販売店にご相談ください。

また、PGM-FI警告灯が点灯した場合、車速が制限されることがあります。

知識

PGM-FI警告灯は、メインスイッチを“ON”にすると点灯し数秒後に消灯するのが正常です。

コンビニフック

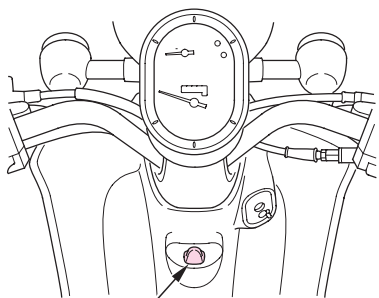

コンビニフック

ハンドル下方にコンビニフックがあります。

コンビニフックの最大荷物重さ：1.5 kg

コンビニフックには、車体からはみ出したり、足に当たるような大きな荷物はかけないでください。走行やハンドル操作に支障をきたすことがあります。

シート

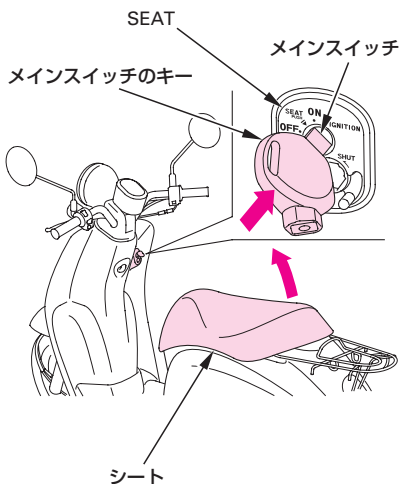

シート

開けかた

- 1 メインスイッチのキーをメインスイッチに差し込み、“SEAT”の位置にします。
- 2 メインスイッチのキーを押して、シートロックを解除し、シートを開けます。

閉じかた

シートをおろし、シート後部を上から押してロックします。シートをもち上げ、ロックがかかったかを確認します。ロックをかけないで走行すると、走行に支障をきたすことがあります。

知識

キーをトランク内に置き忘れた状態でシートを下げると、自動的にロックされ、キーを取出すことができなくなりますのでご注意ください。

トランク

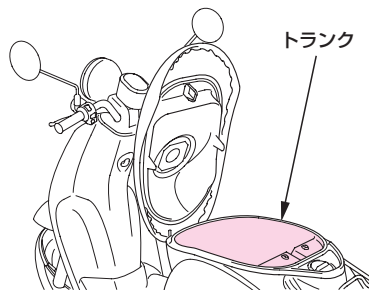

シートの下にトランクがあります。
トランクの最大荷物重さ：10 kg

- シートは、メインスイッチのキーでシートのロックを解除して開けます。
(16ページ参照)
- シートを閉めた後、完全にシートのロックがかかったかを確認してください。
ロックをかけないで走行すると、走行に支障をきたすことがあります。

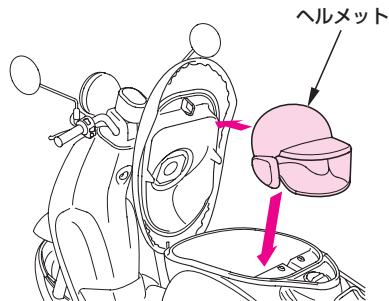

トランク内にヘルメットを収納する場合は、ヘルメットの後側をトランク前方に向けて収納してください。

知識

- キーをトランク内に置き忘れた状態でシートを下げると、自動的にロックされ、キーを取出すことができなくなりますのでご注意ください。
- トランク内はエンジンの熱で温度が高くなります。熱の影響を受けやすい用品、食料品または可燃性のものは入れないでください。
- 貴重品やこわれやすいものは入れないでください。
- 洗車時等、内部に水が入ることがあります。大切なものを入れる場合はご注意ください。
- トランク内にはヘルメット種類や形状、大きさなどにより、一部収納できない場合があります。

書類入れ

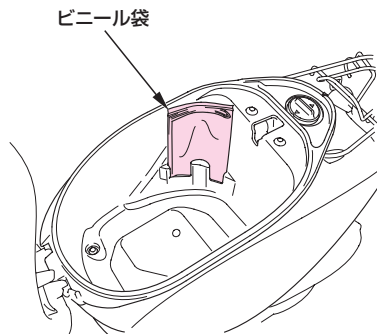

トランク内に書類入れがあります。
取扱説明書やメンテナンスノートなどは、
ビニール袋に入れ、ここに格納してくださ
い。

U字ロック格納場所

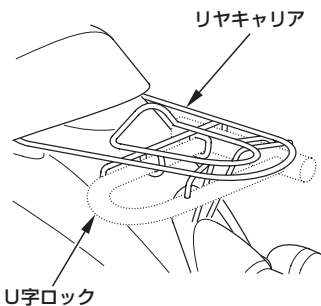

リヤキャリアにU字ロックを格納するこ
とができます。

格納のしかた

U字ロックを上図のように格納し、確実に
固定します。

U字ロックはオプションです。

知識

U字ロック格納場所には、U字ロック
の種類や形状、大きさなどにより一部
格納できない場合があります。

慣らし運転について

適切な慣らし運転を行うと、その後のお車の性能を良い状態に保つことができます。

この車は乗り初めてから100kmを走行するまでは急発進、急加速を避け控えめな運転をしてください。

エンジンのかけかた

排気ガスには、一酸化炭素などの有害な成分が含まれています。エンジンは、風通しの良い場所でかけてください。

エンジン始動は、20～23ページの「始動手順」に従い行ってください。

- エンジンをかける前に、オイル、ガソリンなどの点検をしましたか。必ず点検を行ってください。(日常点検は、42ページ参照)
- エンジンをかけるときは、必ずメインスタンドを立ててください。
- 急な飛び出しを防ぐために始動時は、必ずブレーキロックレバーをかけ、後輪をロックしてください。
- 後輪ブレーキの調整が正しく行われていないとロックできません。(後輪ブレーキの調整は、45ページ参照)

アドバイス

- スタータスイッチを押して5秒以内にエンジンがかからないときは、一度メインスイッチを“OFF”に戻して10秒以上待ってから再始動してください。これはバッテリー電圧を回復させるためです。
- 無用の空ぶかしや長時間の暖機運転はしないでください。ガソリンの無駄使いになるばかりでなく、エンジン等に悪影響を与えます。
- 万一転倒した場合は、一旦メインスイッチを“OFF”にしてください。再度、走行を行う際は、各部の損傷状態や、走行に支障が無いかを十分に確認してください。

知識

エンジンをかけるときには、スロットルを全開にしないでください。スロットルを全開にしてエンジンを始動しようとする、PGM-FIユニットが燃料の供給を停止します。

始動手順

この車にはオートチョークが装備されていますのでエンジンが冷えているとき、暖まっているときにかかわらず以下の始動手順に従ってください。

1. ブレーキロックレバーをかけ、後輪をロックします。

かけかた

- 1 左ブレーキレバーを強く握ります。
- 2 ブレーキロックレバーを矢印の方向に動かして左ブレーキレバーにセットします。
- 3 ブレーキロックレバーをセットしたまま左ブレーキレバーを放せば、後輪はロックします。

ブレーキロックレバー

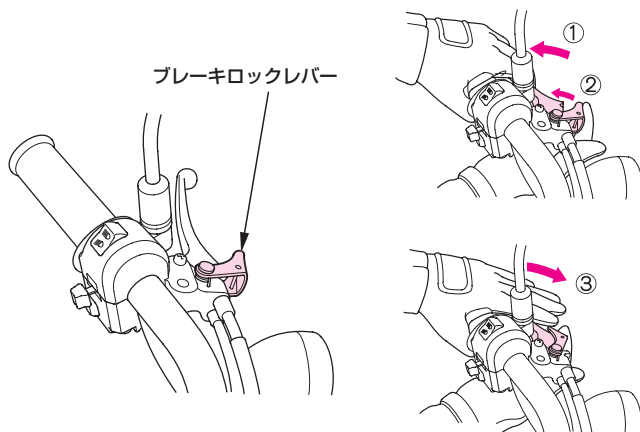

知識

後輪ブレーキの調整が正しく行われていないとロックできません。
後輪ブレーキの調整は、45ページを参照してください。

ブレーキロックはエンジンを始動するときにかけておき、スタートするときを外します。

外しかた

- 1 左ブレーキレバーを強く握ると、自動的にロックレバーが外れます。
- 2 左ブレーキレバーから手を放せば、後輪のロックは外れます。

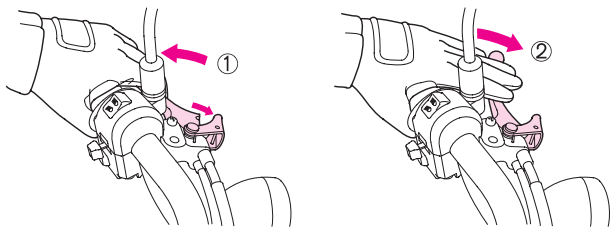

2. メインスイッチを“ON”にします。

メインスイッチの使いかた

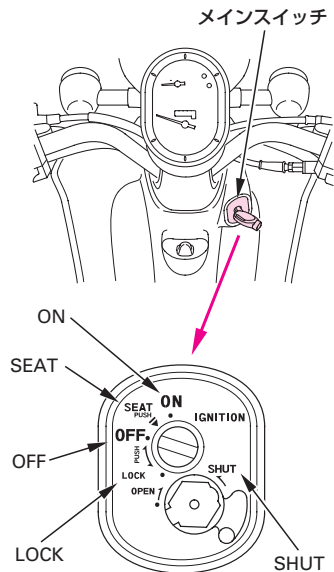

- LOCK -----ハンドルがロックされます。キーの抜き差しができません。
- OFF -----エンジン停止位置です。キーの抜き差しができません。
- SEAT -----シートを開けることができます。エンジンはかかりません。キーは抜けません。(16ページ参照)
- ON -----エンジンがかかります。キーは抜けません。
- SHUT -----メインスイッチのシッターが閉じています。(31ページ参照)

🏍️ アドバイス

エンジンを停止した状態でメインスイッチを“ON”にしたまま、長時間放置しないでください。
バッテリーあがりの原因となります。

3. スロットルグリップを完全に閉じ、スタートスイッチを押します。

エンジンがかかったらすぐに、スタートスイッチから手をはなしてください。

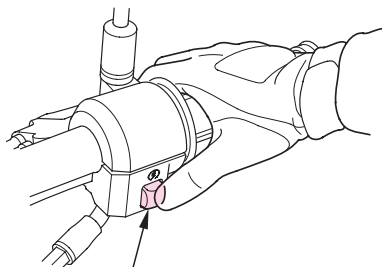

スタートスイッチ

アドバイス

エンジンが回転しているときスタートスイッチを押さないでください。エンジンに悪影響を与えます。

知識

ブレーキをかけた状態でないとエンジンはかかりません。

●長時間で使用にならなかった場合や、ガス欠をしたときにガソリンを補給してもエンジンがかかりにくいことがあります。このようなときは、スロットルグリップを回さずにスタートスイッチを普段より多目に使用してください。

バッテリー上がりを防ぐため、スタートモータは連続して15秒以上回さないでください。

15秒以上回してもエンジンが始動しなかったときは、一度メインスイッチを“OFF”に戻して10秒以上待ってから再始動してください。

知識

この車は、転倒したとき、自動的にエンジンを停止するシステムが装備されています。

エンジンを再始動するときは、システムの作動を解除するためにメインスイッチを一度“OFF”にしてください。

キックスタートペダルを使って始動する場合

手順2まで行った後、スロットルグリップを回さずに力強くキックします。

エンジンがかかったら、必ずキックスタートペダルをたたんでください。

- 長時間ご使用にならなかった場合や、ガス欠をしたときにガソリンを補給しても、エンジンがかかりにくいことがあります。このようなときはスロットルグリップを回さないで、キックペダルを普段より多目に使用してください。

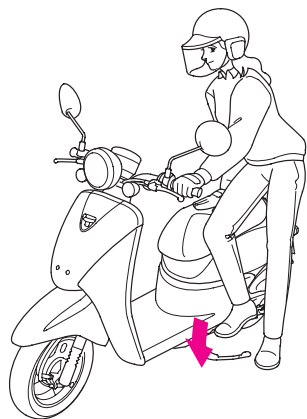

スタートするとき

スタート

1. メインスタンドを外します。

- ブレーキロックレバーが外れないように注意しながら、車を前に押し、メインスタンドを外してください。エンジンをかけてから走り出すまではエンジンの回転をむやみにあげないでください。乗車する前に、キックスターペダル、メインスタンドは完全に納まっているか確認してください。

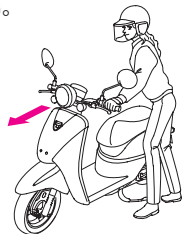

2. 乗車します。

- 車の左側から乗車し、シートにしっかりと腰をおろします。このとき足を地面につけて、倒れないようにしてください。乗車してスタートするまではブレーキロックレバーはかけたままにしておいてください。



3. 左ブレーキレバーを強く握り、ブレーキロックレバーを外します。

- ブレーキロックレバーを外すときは、スロットルグリップを回さないでください。飛び出しなどの危険性があります。

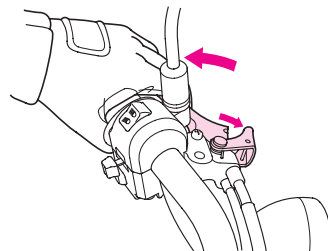

4. 左ブレーキレバーを放し、スロットルグリップをゆっくり回せば、車はゆっくりと走り出します。

- スロットルグリップをいきなり手前に回すと急加速して危険です。

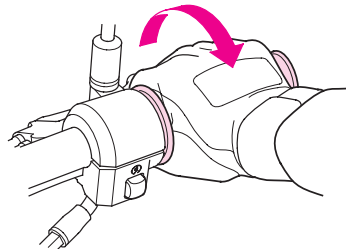

発進

スタート前に方向指示器スイッチで合図を出し、後方の安全を確認してからスタートしましょう。

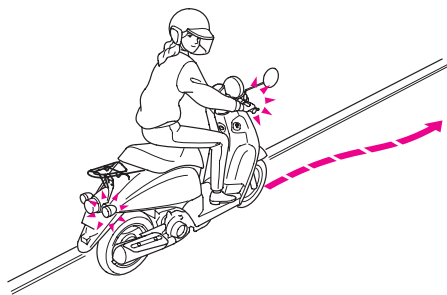

方向指示器スイッチ

メインスイッチのキーを“ON”にしてスイッチを入れると、方向指示器が作動します。

解除は、方向指示器スイッチを押して行います。

⇒ ……右に曲がる時に操作します。

⇐ ……左に曲がる時に操作します。

知識

方向指示器スイッチは、自動的に解除しません。使用後は、必ず解除してください。つけたままにしておくとならと迷惑となります。

走行

前照灯上下切換えスイッチ
(ヘッドライト上下切換えスイッチ)

上向き

≡D ……遠くを照らしたい場合に使います。

下向き

≡D ……対向車のあるとき、市街地走行など上向きが不適当なときは、下向きにしてください。

昼間は、下向き(ロービーム)に点灯しましょう。

ホーンスイッチ

メインスイッチが“ON”のとき、ホーンスイッチを押すとホーンが鳴ります。

前照灯上下切換えスイッチ
(ヘッドライト上下切換えスイッチ)

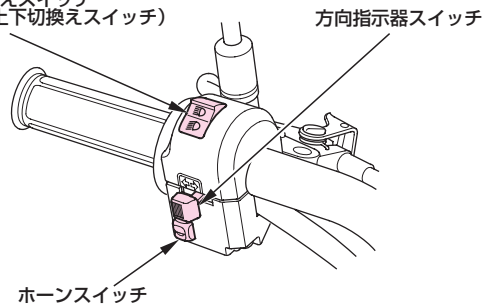

速度調整は、スロットルグリップで行います。

回す…速度が速くなる。

ゆっくり回しましょう。

登り坂ではスロットルグリップを徐々に回して力をつけましょう。

戻す…速度が遅くなる。

すばやく戻しましょう。

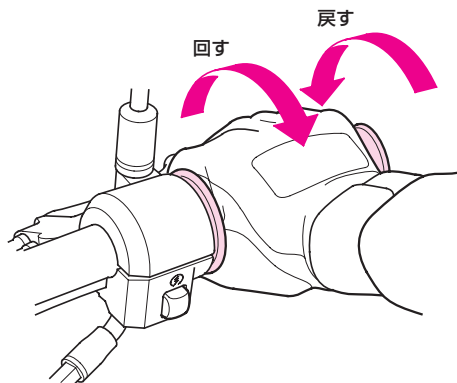

ブレーキのかけかた

ブレーキは、右ブレーキレバーと左ブレーキレバーを同時に使しましょう。

制動力を効果的に得るためには、右ブレーキレバーと左ブレーキレバーを同時に使う必要があります。

- スロットルグリップを戻してから、ブレーキレバーを握りましょう。
- “はじめやんわり、あときつく”がブレーキの上手なかけかたです。

走行中は、ブレーキロックレバーを操作しないでください。ブレーキレバーがロックされ危険です。

左ブレーキレバー

右ブレーキレバー

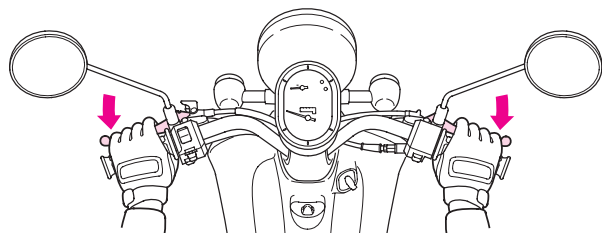

不必要な急ブレーキは避けましょう。

急激なブレーキ操作は、タイヤをロックさせ車体の安定性を損なうおそれがあります。

- 雨天走行や路面が濡れている場合、タイヤがロックしやすく、制動距離が長くなります。スピードを落として、余裕をもったブレーキ操作をしてください。

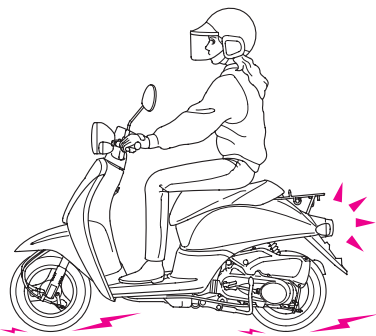

雨の日は、とくに慎重に走りましょう。

- 雨の日や路面がぬれているところでは、晴天時よりブレーキ停止距離が長くなります。速度を落として走り、早めにブレーキをかけるなど余裕をもって操作しましょう。
- 下り坂では、スロットルグリップを戻して速度に応じてブレーキをかけながらゆっくり走りましょう。
- 連続的なブレーキ操作は、ブレーキ部の温度上昇の原因となり、ブレーキの効きが悪くなるおそれがありますので避けてください。
- 水たまりを走行した後や雨天走行時には、ブレーキの効き具合が悪くなることがあります。水たまりを走行した後などは、安全な場所で周囲の交通事情に十分注意し、低速で走行しながらブレーキを軽く作動させて、ブレーキの効き具合を確認してください。もし、ブレーキの効きが悪いときは、ブレーキを軽く作動させながらしばらく低速で走行して、ブレーキのしめりを乾かしてください。
- 雪道や凍った道はすべりやすいので十分に気をつけて、ゆっくり走りましょう。

停車するとき

止まりかた

止まる地点が近づいたら

- 早めに方向指示器スイッチで合図を出し、後方や側方の車に注意し、徐々に左に寄りましょう。
- スロットルグリップを戻して、早めに左・右のブレーキレバーを引きブレーキをかけましょう。制動灯(ストップランプ)が点灯し、後車への合図になります。

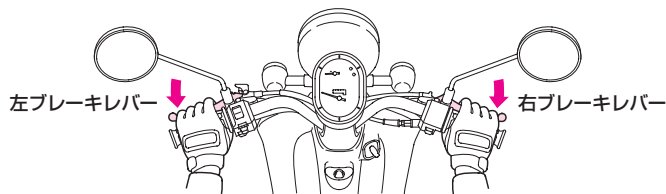

完全に車が止まったら

方向指示器スイッチを戻し、メインスイッチのキーを“OFF”の位置にしてエンジンを止めます。走行中はメインスイッチのキーを操作しないでください。

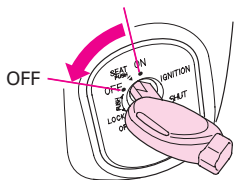

メインスイッチのキーを“SEAT”や“OFF”、“LOCK”の位置にすると電気系統は作動しません。走行中にメインスイッチのキーを操作すると思わぬ事故につながるおそれがありますので必ず停車してから操作してください。

左側におりて、平らな場所でメインスタンドを立てましょう。

- 交通のじゃまにならない平坦で足場のしっかりした場所を選び、メインスタンドを立てましょう。不安定な場所では車が倒れることがあります。
- 左手でハンドルをまっすぐにして、右手でリヤキャリアをしっかりと持ち右足でスタンドを左右同時に地面につけて、立てましょう。

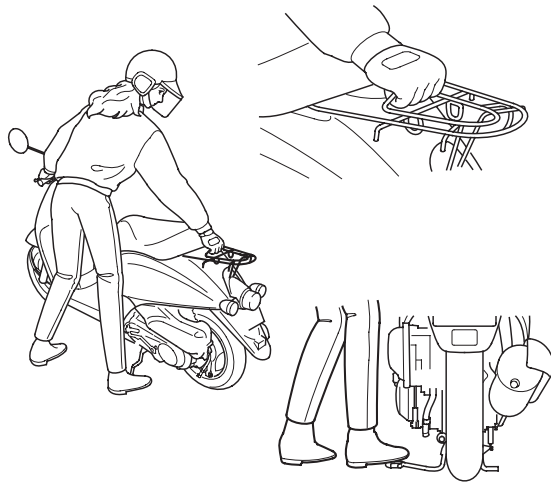

使用燃料

無鉛レギュラーガソリン

🔧 アドバイス

- 必ず無鉛ガソリンを補給してください。
補給するときは、無鉛ガソリンであることを確認してください。
有鉛ガソリンを補給すると、触媒装置などを損ないます。
- 高濃度アルコール含有燃料を補給すると、エンジンや燃料系などを損傷する原因となります。
- 軽油や粗悪ガソリン(長期間保管したガソリン)などを補給したり、不適切な燃料添加剤を使うと、エンジンなどに悪影響を与えます。

ガソリンの補給は、必ずエンジンを止め、火気厳禁で行ってください。

⚠️ 警告

ガソリンは、燃えやすくヤケドを負ったり、爆発して重大な傷害に至る可能性があります。

ガソリンを取扱う場合は、

- エンジンを止めてください。また、裸火、火花、熱源などの火元を遠ざけてください。
- 燃料補給は、必ず屋外で行ってください。
- こぼれたガソリンは、すぐに拭き取ってください。
身体に帯電した静電気の放電による火花により、気化したガソリンに引火し、ヤケドを負う可能性があります。

ガソリンを補給するときは、

- 燃料タンクキャップを開ける前に車体や給油機などの金属部分に触れて身体の静電気を除去してください。
- 給油作業は静電気を除去した人のみで行ってください。

補給のしかた

- 1 シートを開けます。(16ページ参照)
- 2 燃料タンクキャップを左に回してキャップを開けます。
- 3 ガソリンを注入口の下側にあるレベルプレート下端まで入れます。

ガソリンをレベルプレート下端以上に入れると、燃料タンクキャップのブリーザ孔からガソリンがにじみ出ることがあります。

- 4 燃料タンクキャップは右に回すと閉まります。タンクキャップの“△”マークとタンク上面の“△”マークが合うところまで確実に回してください。
- 5 シートをおろし、シート後部を上から押してロックします。シートをもち上げ、ロックがかかったかを確認します。

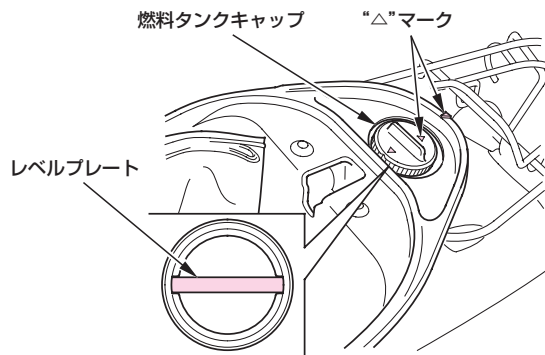

ハンドルロック

盗難予防のため、駐車するときは必ずハンドルロックをかけ、メインスイッチのキーを抜き、シャッターを閉めておきましょう。チェーンロックやU字ロック等のご使用もお勧めします。

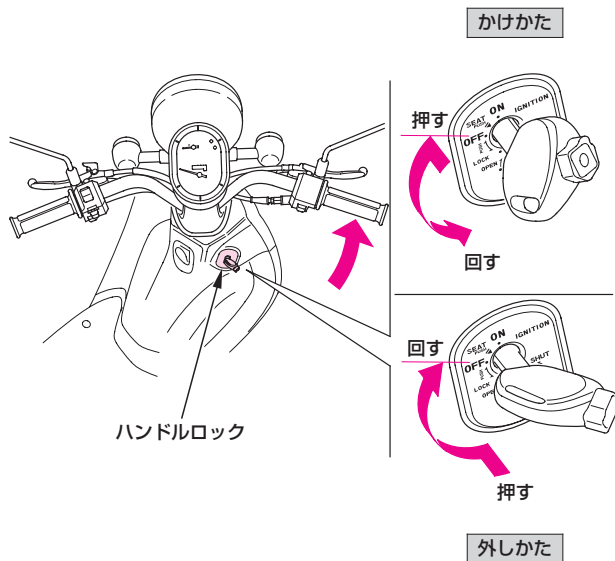

かけかた

- 1 ハンドルを左にいっぱいにきります。
- 2 メインスイッチのキーをいっぱいまで押し込み、“OFF”から“LOCK”の位置まで回します。

ロックがかかりにくい場合は、多少ハンドルを左右に動かしてください。

外しかた

メインスイッチのキーをいっぱいまで押し込み、“LOCK”から“OFF”に回すとロックが解除されます。ロックが外れない場合は、ハンドルを軽く左右に動かしながら行ってください。

知識

- “LOCK”の位置で、ハンドルが確実にロックされているか、ハンドルを左右に軽く動かして確認してください。
- 交通のじゃまにならない安全な場所を選んで駐車しましょう。

シャッター

盗難やいたずら防止のため、メインスイッチにシャッターを装備しています。車から離れるときは、シャッターを閉じましょう。

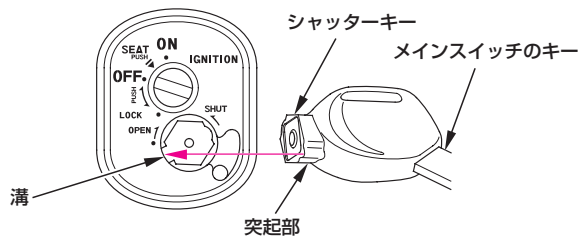

開けかた

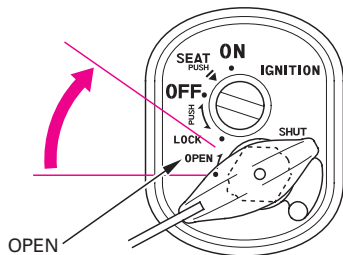

メインスイッチのキーについているシャッターキーの突起部を溝にあわせて差し込み、「OPEN」の位置まで回します。

閉じかた

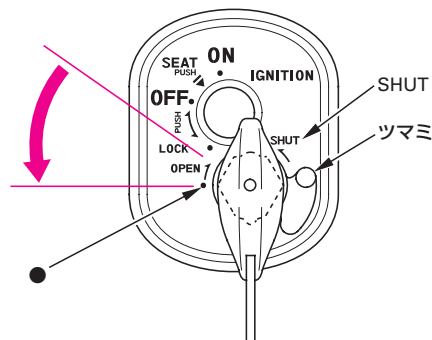

メインスイッチのキーを抜き、ツマミを「SHUT」の位置まで動かして閉じます。

また、メインスイッチのキーについているシャッターキーの突起部を溝にあわせ差し込み、「●」の位置まで回すことで閉じることもできます。

ヘルメットホルダ

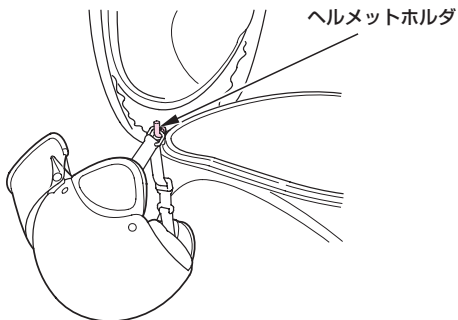

ヘルメットホルダは、駐車時のみに使用するものです。走行時に使用すると、ヘルメットが運転を妨げたり、車体に損傷を与えることがあります。また、ヘルメットに損傷を与え保護機能を低下させます。

かけかた

- 1 シートを開けます。(16ページ参照)
- 2 ヘルメットのおごひもの金具をヘルメットホルダにかけます。
- 3 シートをおろし、シート後部を上から押してロックします。シートをもち上げ、ロックがかかったかを確認します。

外しかた

メインスイッチのキーを使いシートを開けて、ヘルメットを取外します。

知識

キーをトランク内に置き忘れた状態でシートを下げると、自動的にロックされ、キーを取出すことができなくなりますのでご注意ください。

車のお手入れ

お車を定期的に清掃することは、品質や性能を維持するために大切な作業です。

普段見逃しがちな異常の発見にもつながります。

また、海水や路面凍結防止剤などに含まれる塩分は、車体のサビを促進します。

海岸付近や凍結防止剤を散布した路面を走行した後は必ず洗車してください。

洗車のしかた

1 水を流しながら柔らかい布やスポンジで汚れを落としてください。

汚れがひどいときは、薄めた中性洗剤を使用し、十分な水で洗剤を洗い流してください。

2 柔らかい布で拭きあげてください。車体を乾燥させた後、ブレーキレバーやスタンドの取付け部へ注油し、その後、車体の腐食を防ぐため、ワックスがけを行ってください。

ご使用の前に

装備の
使いかた乗って
みよう!こんな
ときは…メンテナ
ンス
について

車両情報

さくいん

- 洗車は、エンジンが冷えているときに行ってください。
- 高圧洗車機などのような車体に高い水圧がかかる洗車は避けてください。
特に可動部や電装部品等にかかる、作動不良や故障の原因となることがあります。

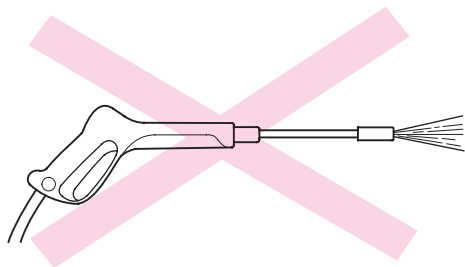

- 洗車時、マフラに水を入れないでください。マフラ内部に水がたまると始動不良やサビの発生などの原因になることがあります。
- 洗車時、ブレーキの制動部分に水をかけないようにしてください。水がかかるとブレーキの効き具合が悪くなる場合があります。
洗車後は、安全な場所で周囲の交通事情に十分注意し、低速で走行しながらブレーキを軽く作動させて、ブレーキの効き具合を確認してください。もし、ブレーキの効きが悪いときは、ブレーキを軽く作動させながらしばらく低速で走行して、ブレーキのしめりを乾かしてください。
- ワックスやケミカル類を使用するときは、ボディの目立たないところでくもりやキズ、色むら等が生じないか確認してからご使用ください。また、ワックス等で強く磨くと塗膜が薄くなったり、色むらが生じますのでご注意ください。
- 洗車直後などにヘッドライト内部がくもることがあります。この場合、ヘッドライトを点灯することでくもりは徐々に消えていきます。ヘッドライトの点灯は、エンジンをかけながら行ってください。

保 管

お車はできるだけご自宅の敷地内に保管し、屋外に保管する場合はボディカバーをかけてください。

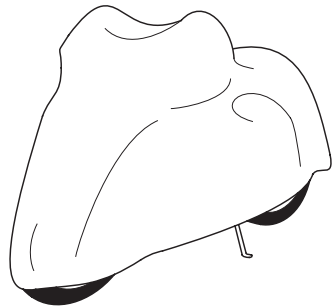

知 識

ボディカバーはエンジンやマフラが冷えてからかけてください。

長期間、ご使用にならない場合は次の項目をお守りください。

- 大事なお車をサビから守るために、保管する前にワックスかけを行ってください。また、雨上がりには一度ボディカバーを外し、車体を乾燥させてください。
- バッテリーは自己放電と電気漏れを少なくするため車から取外し、完全充電して風通しのよい暗い場所に保存してください。もし車に積んだまま保存する場合は⊖側ターミナルを外してください。

エンジンが始動しないとき

ご使用中に万一故障した場合は、お買いあげ販売店もしくは最寄りのHonda販売店へお気軽にお申しつけください。

エンジンがかからない。
走行中に止まってしまう。

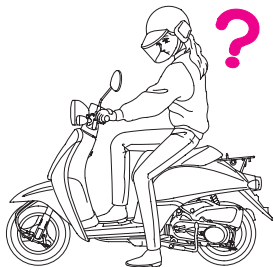

こんなときは、Honda販売店に持ち込む前に、次のことを調べてみましょう。

●ガソリンは入っていますか。

メインスイッチを“ON”にしたとき、燃料計の針が赤ワクに入っていたらガソリンを補給してください。

●エンジンのかけかたは正しいですか。

(エンジンのかけかたは、19ページ参照)

●PGM-FI警告灯が点灯していませんか。

点灯している場合は、ただちにHonda販売店にご相談ください。

整備はエンジンを停止しキーを抜いた状態で行ってください。

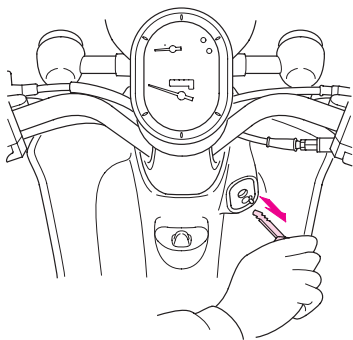

場所は、平坦地で足場のしっかりした所を選び、メインスタンドを立てて行ってください。

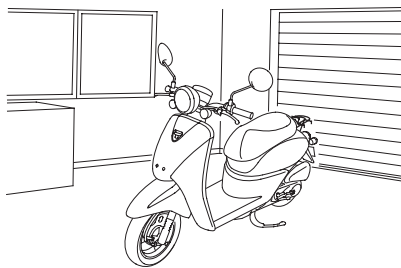

エンジン停止直後のメンテナンスは、エンジン本体、マフラーやエキゾーストパイプなどが熱くなっています。ヤケドにご注意ください。

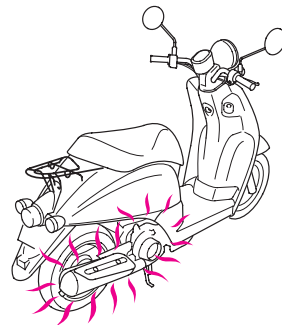

ご使用の前に

装備の
使用いかた

乗って
みよう！

こんな
ときは…

メンテナンス
について

車両情報

さくいん

5 メンテナンスについて

メンテナンスを安全に行うために

ご使用の前に

装備の
使いかた乗って
みよう！こんな
ときは…メンテナ
ンス
について

車両情報

さくいん

排気ガスには、一酸化炭素などの有害な成分が含まれています。しめきったガレージの中や、風通しの悪い場所でエンジンをかけての点検はやめてください。

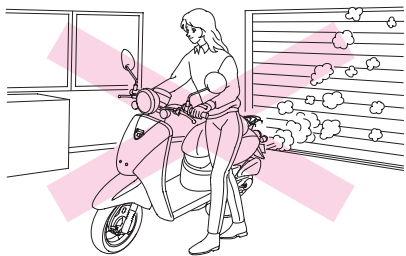

走行して点検する必要があるときは、安全な場所で周囲の交通事情に十分注意して行ってください。

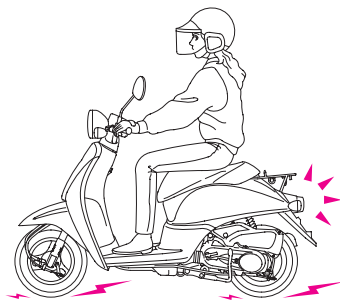

メンテナンスに工具を必要とするときは、適切な工具を使用してください。

お車をご使用の方の安全と車を快適にご使用いただくために、日常のお車の使用状況に応じて、お客様の判断で適時行っていただく日常点検と、1年毎(12か月毎)、2年毎(24か月毎)の定期点検整備を設けてあります。

安全快適にお乗りいただくために、必ず実施してください。

警告

点検整備の方法を正しく行わないことや、不適当な整備、未修理は、転倒事故などを起こす原因となり、死亡または重大な傷害に至る可能性があります。

- 点検整備は、取扱説明書・メンテナンスノートに記載された点検方法・要領を守り、必ず実施してください。
- 異状箇所は乗車前に修理してください。

各点検、メンテナンス等については、以下のページをご覧ください。

部品を注文するとき	40
1か月目点検について	40
日常点検	42
定期点検	44
簡単なメンテナンス	45
ブレーキ	45
タイヤ	47
エンジンオイル	49
ファイナルリダクション	52
バッテリー	53
ヒューズ	55
エアクリーナ	56
ケーブル・ワイヤ類	57
ブリーザドレン	58

1 か月目点検について

新車から1か月目(または、1,000km時)は、特に初期の点検整備が車の寿命に影響することを重視し、点検を無料でお取扱いいたします。お買いあげのHonda販売店で行ってください。他の販売店にてお受けになると有料となる場合があります。また、オイル代、消耗部品代および交換工賃等は実費をいただきます。

詳細については、別冊「メンテナンスノート」をご覧ください。

交換部品について

点検整備の結果、部品の交換が必要となった場合は、あなたのお車に最適な“Honda純正部品”をご使用ください。純正部品は、厳しい検査を実施し、Honda車に適合するように作られています。お求めは、Honda販売店にご相談ください。純正部品には、次のマークがついています。

純正部品マーク

HONDA
GENUINE PARTS

色物部品をご注文のとき

色物部品をご注文のときは、カラーラベルに記載されているモデル名、カラーおよびコードをお知らせください。

- カラーラベルは、トランク内に貼ってあります。

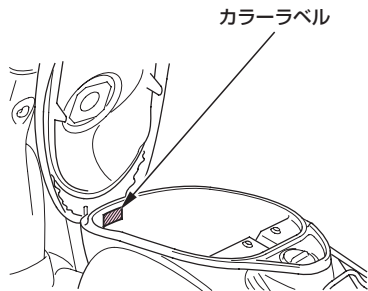

フレーム号機

フレーム号機は、部品を注文するときや、車の登録に関する手続きに必要です。

また、フレーム号機は、お車が盗難にあった場合に、車を捜す手掛りにもなります。ナンバープレートの登録番号と共に別紙に記録し、車と別に保管することをおすすめします。

フレーム号機打刻位置

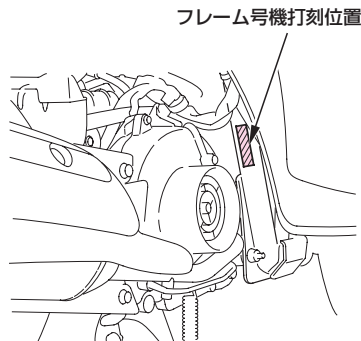

エンジン号機打刻位置

エンジン号機打刻位置

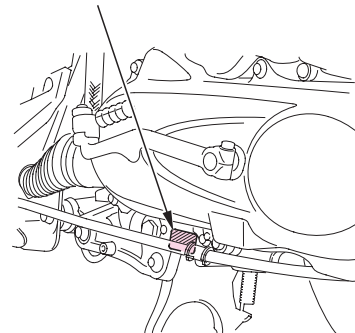

ご使用の前に

装備の
使いかた

乗って
みよう！

こんな
ときは…

メンテナンス
について

車両情報

さくいん

日常点検

安全快適にご使用いただくために法令に準じ、日常のお車の使用状況に応じて、お客様の判断で適時行う点検です。

点検時期の目安としては、長距離走行や洗車時、給油時などに実施し、その結果をメンテナンスレコードに記入してください。

この車に適用される点検項目は、次ページ「日常点検項目」です。下線のついている項目については、「簡単なメンテナンス」に説明があります。45ページ以後を参照してください。

また、点検項目の部位を2～4ページの「ビジュアル目次」で示します。参照してください。

点検方法・要領は、別冊「メンテナンスノート」をご覧ください。

日常点検項目

- ブレーキ
 - ・レバーの遊び
 - ・ブレーキの効き具合

- タイヤ
 - ・空気圧
 - ・亀裂、損傷
 - ・異状な摩耗
 - ・溝の深さ

- エンジン
 - ・エンジンオイルの量
 - ・かかり具合、異音
 - ・低速、加速の状態

- 灯火装置及び方向指示器

- 運行において異状が認められた箇所

ご使用の前に

装備の
使いかた乗って
みよう！こんな
ときは…メン
テナ
ンス
について

車両情報

さくいん

定期点検

定期点検は、道路運送車両法に準じて設けられた1年毎(12か月毎)、2年毎(24か月毎)の点検と、使い始めてから1か月目(または、1,000km時)に行う点検があります。

また、これらの点検項目のほかにもHondaが指定する点検整備項目もあります。

安全快適にお車をご使用いただくために、点検整備を必ず実施してください。

点検整備の実施は、お客様の責任です。これは、ご自身で行う場合も、他に依頼する場合も同様です。

- ご自身で実施できない場合は、Honda販売店にご相談ください。
- ご自身で実施する場合は、安全のためご自分の知識と技量に合わせた範囲内で行ってください。難しいと思われる内容については、Honda販売店にご相談ください。

点検整備のデータは、60ページのサービスデータを参照してください。

点検結果は、別冊「メンテナンスノート」の定期点検整備記録簿に記入し、大切に保存、携行してください。

簡単なメンテナンス

ここでは、通常行われることが多い簡単なメンテナンス(点検整備)について説明しています。

ご自身の知識、技量に合わせた範囲内で、適切な工具を使用し、メンテナンスを行ってください。
安全のため、技量や作業に必要な工具をお持ちでない場合は、Honda販売店にご相談ください。

ブレーキ

ブレーキレバーの遊びの点検

抵抗を感じるまで、手でブレーキレバーを引き、レバー先端の遊びの量が規定の範囲内にあることをスケールなどで確認します。

右ブレーキレバーの遊び: 10-20 mm
左ブレーキレバーの遊び: 10-20 mm

規定の範囲を超えている場合は調整してください。

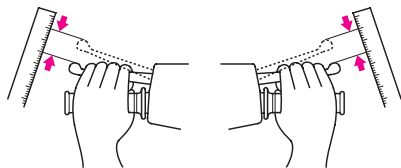

調整のしかた

ブレーキレバーの遊びはハンドルを直進状態にして

1. 前輪側(右ブレーキレバー)
 2. 後輪側(左ブレーキレバー)
- の順番で調整します。

1 前輪側のアジャスタを半回転ずつ回し、遊びを調整します。

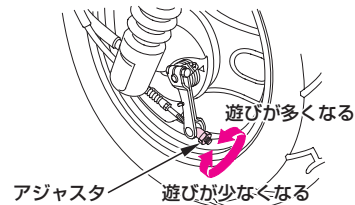

2 後輪側のアジャスタを半回転ずつ回し、遊びを調整します。

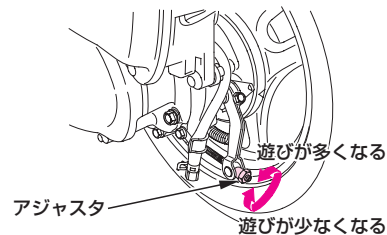

3 調整後、ブレーキアームを押してアジャスタとピンとの間に隙間があることを確認します。

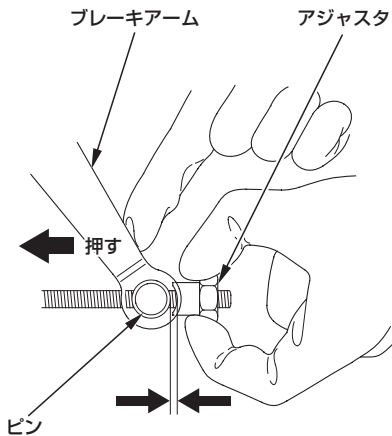

調整後は、ブレーキレバーの遊びを確認してください。
ブレーキの遊びの調整について、詳しくはHonda販売店にご相談ください。
レバーの調整範囲を超えた場合は、Honda販売店にご相談ください。

知識

アジャスタの凹部は、半回転ごとにピンの凸部に一致します。遊びの調整後、これらが一致していることを確認してください。

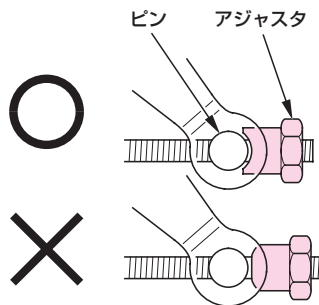

ブレーキシューの摩耗の点検

前輪は右ブレーキレバー、後輪は左ブレーキレバーをいっぱい引いて、ブレーキインジケータの矢印(前輪)または△マークの頂点(後輪)とブレーキパネルの△マークが一致しないことを確認します。
一致する場合は、ブレーキシューの使用限界ですので交換してください。
ブレーキシューの交換は、Honda販売店にご相談ください。

前輪

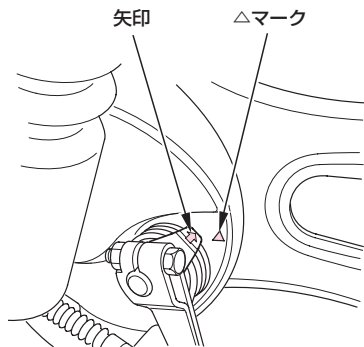

後輪

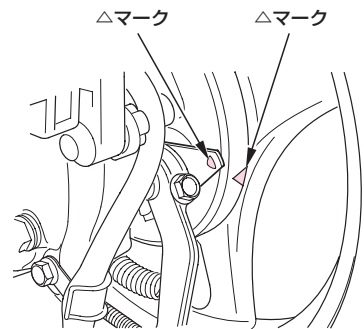

タイヤ

車を安全に運転するには、タイヤを良い状態に保つことが必要です。

常に適正な空気圧を保ってください。

また、規定の数値を超えてすり減ったタイヤは、使用せず交換してください。

⚠ 警告

過度にすり減ったタイヤの使用や、不適正な空気圧での運転は、転倒事故などを起こす原因となり、死亡または重大な傷害に至る可能性があります。

取扱説明書に記載されたタイヤの空気圧を守り、規定の数値を超えてすり減ったタイヤは交換してください。

空気圧の点検

タイヤの接地部のたわみ状態を見て、空気圧が適当であるかを点検します。

タイヤ接地部のたわみ状態が異状な場合は、タイヤが冷えている状態でタイヤゲージを使用し、適正な空気圧に調整してください。

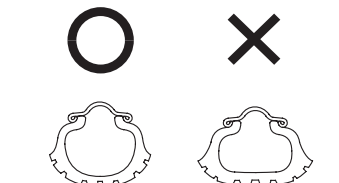

タイヤの空気圧は徐々に低下します。また、タイヤによっては空気圧不足が見た目ではわかりづらいものもあるため、少なくとも一カ月に一度はタイヤゲージを使用して空気圧の点検を行ってください。

走行後のタイヤが温まっている状態ではタイヤの空気圧は高くなる場合がありますので、必ず冷えた状態で調整してください。

タイヤの空気圧

前輪	125 kPa (1.25 kgf/cm ²)
後輪	200 kPa (2.00 kgf/cm ²)

亀裂と損傷の点検

タイヤの全周に亀裂や損傷及び釘、石、その他の異物が刺さったり、かみ込んだりしていないかを点検します。

道路の縁石等にタイヤ側面を接触させたり、大きな凹みや突起物を乗り越した時は、必ず点検してください。

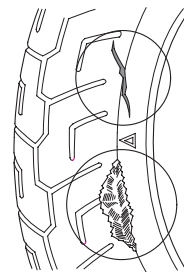

異状な摩耗の点検

タイヤの接地面が異状に摩耗していないかを点検します。

タイヤの状態が異状な場合は、Honda販売店にご相談ください。

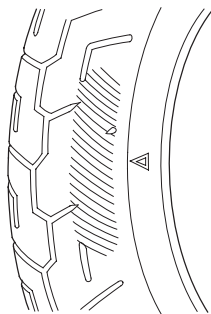

溝の深さの点検

溝の深さに不足がないかをウェアインジケータ(スリップサイン)により確認します。ウェアインジケータがあらわれたときは、ただちに交換してください。

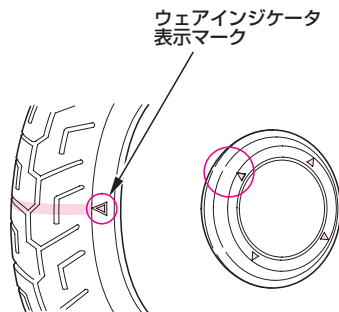

交換タイヤの選択について

タイヤを交換するときは、必ず指定タイヤを使用してください。
指定以外のタイヤは、操縦性や走行安定性に悪影響を与えることがありますので使用しないでください。
タイヤの交換は、Honda販売店にご相談ください。

指定タイヤ

前輪	サイズ	80/100-10 46J
	タイプ	IRC MB48 チューブレス DURO HFC-261 チューブレス
後輪	サイズ	80/100-10 46J
	タイプ	IRC MB47 チューブレス DURO HFC-261 チューブレス

⚠ 警告

指定以外のタイヤを取付けると、操縦性や走行安定性に悪影響を与えることがあります。
そのことが原因で転倒事故などを起こし、死亡または重大な傷害に至る可能性があります。

タイヤ交換時には、必ず取扱説明書に記載された指定タイヤを取付けてください。

エンジンオイル

エンジンオイルは走行距離や時間の経過とともに劣化したり減っていきます。

そのため、定期交換時期に行う交換だけではなく日常点検によるオイル点検・補給が必要です。

汚れたオイルや古くなったオイルは、エンジンに悪影響を与えますので、早めに交換してください。

エンジン停止直後のメンテナンスは、エンジン本体、マフラやエキゾーストパイプなどが熱くなっています。ヤケドにご注意ください。

オイル量の点検

- 1 平坦地でメインスタンドを立て、エンジンを3～5分間アイドリングさせます。
- 2 エンジン停止2～3分後にオイルレベルゲージを外します。
- 3 布等でオイルレベルゲージに付いたオイルを拭き取ります。
- 4 オイルレベルゲージをねじ込みます。

5 オイルがオイルレベルゲージの上限と下限の間にあることを確認します。オイル量が下限に近かったら、上限まで補給します。

6 エンジンオイルの補給は、51ページ参照。
オイルレベルゲージを確実に取付けます。

オイルレベルゲージ

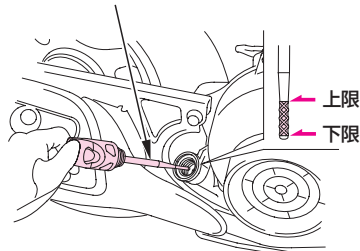

オイルの補給

推奨オイル

Honda純正オイル(4サイクル二輪車用)

	ウルトラE 1
JASO T 903規格	MB
SAE規格	10W-30
API分類	SL級

相当品をご使用の場合

オイル容器の表示を確認し、下記のすべての規格を満たしているオイルをお選びください。

- JASO T 903 規格(二輪車用オイル規格): MB
- SAE規格: 外気温に応じ次ページの表から選択
- API分類: SG、SH、SJ、SL 級相当

相当品がすべての規格を満たしている場合でも特性が異なりこの車に適合しない場合があります。

🏍️ アドバイス

銘柄やグレードの異なるオイルを混用しないでください。また、低品質オイルは使用しないでください。オイルの変質などにより、この車本来の性能が発揮できないばかりでなく、エンジンの故障や損傷の原因となります。

ご使用の前に

装備の
使いかた乗って
みよう！こんな
ときは…メンテナ
ンス

車両情報

さくいん

🏍️ アドバイス

API規格マークの入っている相当品を使用する場合、エネルギーコンサービングを取得したオイルには摩擦係数の低いものがあり推奨しません。

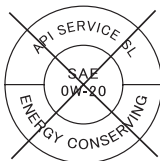

推奨しません



推奨します

📖 知識

JASO T 903規格とは4サイクルエンジンオイルの性能を分類する規格です。なお、規格に適合し届け出されたオイルの容器には、次の表示があります。



JASO T 903 適合品
本MB性能の品質保証者
本田技研工業株式会社

←上段: オイル販売会社の整理番号

←下段: 性能分類の表示MB性能であることを示しています。

外気温と粘度との関係

エンジンオイルは、外気温に応じた粘度のものを下表にもとづきお使いください。

(SAE規格)

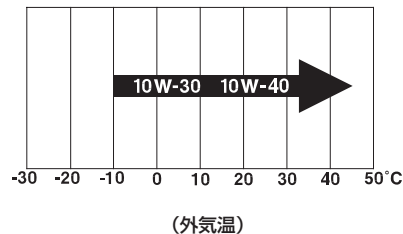

交換時期

初回: 1,000kmまたは1か月
以後: 3,000kmまたは1年ごと

エンジンオイルの交換は、Honda販売店にご相談ください。

- 次の使用条件下ではオイルの劣化が早まりますのでお早めに交換してください。
 - ・ 未舗装路での頻繁な走行
 - ・ 短距離走行の繰り返し
 - ・ アイドリング状態での頻繁な使用
 - ・ 寒冷地での使用

補給のしかた

- 1 平坦地でメインスタンドを立て、エンジンを3～5分間アイドリングさせます。
- 2 エンジン停止2～3分後にオイルレベルゲージを外します。
- 3 布等でオイルレベルゲージに付いたオイルを拭きます。
- 4 オイルレベルゲージでオイル量を確認しながら、注入口よりオイルをオイルレベルゲージの上限まで補給します。

補給するときは、オイル注入口からごみなどが入らないようにしてください。また、オイルをこぼしたときは完全に拭き取ってください。

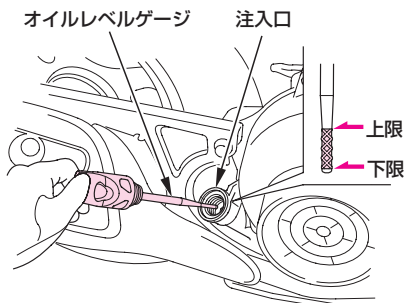

- 5 オイルレベルゲージを確実に取付けます。

アドバイス

オイルは規定量より多くても少なくても、エンジンに悪影響を与えます。

ファイナルリダクション

オイル量の点検

エンジン停止直後のメンテナンスは、エンジン本体、マフラやエキゾーストパイプなどが熱くなっています。ヤケドにご注意ください。

- 1 平坦地でメインスタンドを立てます。
- 2 エンジン停止 2～3 分後にオイルチェックボルトを外します。
- 3 オイルがボルト穴の下端まであることを油面の位置で確認します。

油面が低い場合は、ボルト穴からオイルが出てくるまでオイルを補給してください。

補給するときは、オイル注入口からごみなどが入らないようにしてください。また、オイルをこぼしたときは完全に拭き取ってください。

- 4 オイルチェックボルトを確実に取付けます。

🏍️ アドバイス

オイルは規定量より多くても少なくても、エンジンに悪影響を与えます。

オイルチェックボルト

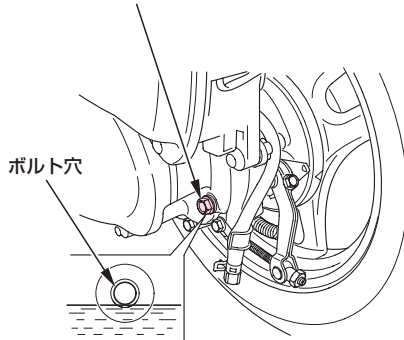

ボルト穴

推奨オイル

Honda純正オイル(4サイクル二輪車用)

	ウルトラE 1
JASO T 903規格	MB
SAE規格	10W-30
API分類	SL級

相当品をご使用の場合、オイル容器の表示を確認し、次の範囲内でお選びください。

JASO T 903規格(二輪車用オイル規格):

MB

SAE規格: 10W-30

API分類: SG, SH, SJ, SL級相当

🏍️ アドバイス

銘柄やグレードの異なるオイルを混用しないでください。また、低品質オイルは使用しないでください。オイルの変質などにより、この車本来の性能が発揮できないばかりでなく、エンジンの故障や損傷の原因となります。

オイル漏れの点検

ファイナルリダクションケースなどから、オイルが漏れていないことを確認します。

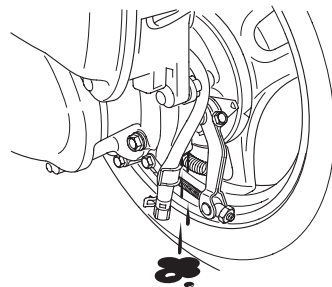

バッテリー

この車は、メンテナンスフリータイプのバッテリーを使用しています。バッテリー液の点検、補給は必要ありません。バッテリーのターミナル部に汚れや腐食がある場合のみ清掃してください。

バッテリーの取扱い

- バッテリー取扱い時には、ショートによる火花やたばこ等の火気に十分注意してください。
- バッテリー液は、希硫酸ですので目や皮膚に付着しないよう十分注意してください。

アドバイス

密閉式バッテリーですので、液口キャップは絶対に取外さないでください。バッテリーの充電時も液口キャップを取外す必要はありません。

警告

バッテリーには、希硫酸が電解液として含まれています。希硫酸は腐食性が強く、目や皮膚に付着すると重いヤケドを負います。

- バッテリーの近くで作業する時は、保護メガネと保護服を着用してください。
- バッテリーを、子供の手の届く所に置かないでください。

万一の場合の応急処置

- 電解液が目に着したとき
コップなどに入れた水で、15分以上洗浄してください。加圧された水での洗浄は、目を痛めるおそれがあります。
- 電解液が皮膚に着したとき
電解液のついた服を脱ぎ、皮膚を多量の水で洗浄してください。
- 電解液を飲み込んだとき
水、または牛乳を飲んでください。

応急処置後、直ちに医師の診察を受けてください。

バッテリーターミナル部の清掃

清掃のしかた

1 バッテリーを取外します。(次ページ参照)

- ターミナル部が腐食して白い粉が付いている場合は、ぬるま湯を注いで拭きます。
- ターミナル部の腐食が著しいものは、ワイヤブラシまたはサンドペーパーで磨きます。

2 清掃後、バッテリーを取付けます。

バッテリーを交換する場合は、必ず同型式のメンテナンスフリーバッテリーをご使用ください。

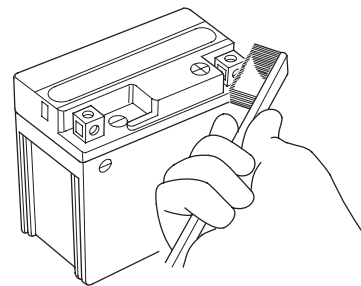

バッテリーの取付け、取外し

取外し

- 1 メインスイッチを“OFF”にします。
- 2 ビスを外し、バッテリーカバーを取外します。

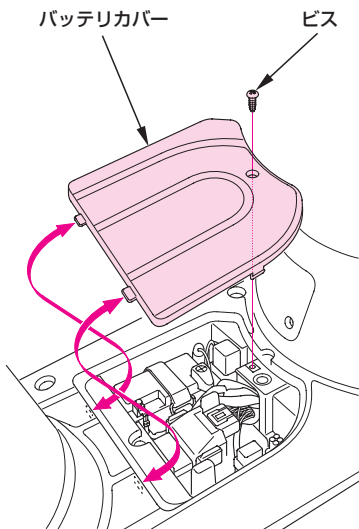

- 3 ⊖側コードの端子を外し、⊖側コードを取外します。
- 4 ⊕側コードの端子を外し、⊕側コードを取外します。
- 5 バッテリーバンドを取外しバッテリーを取出します。

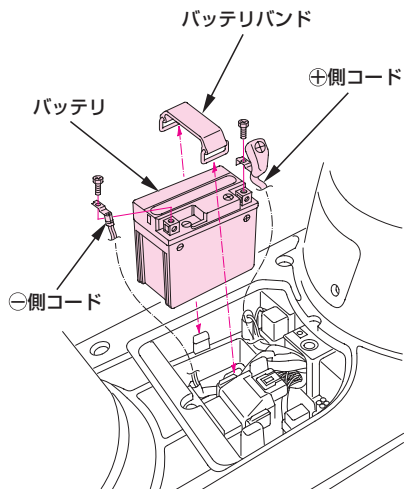

取付け

取付けは、取外しの逆手順で行います。

バッテリーコードは、必ず先に⊕側より取付けてください。
また、ターミナル部にゆるみが生じないように確実にボルト/ナットを締付けてください。

ヒューズ

ヒューズの点検、交換

メインスイッチを切り、ヒューズが切れていないことを確認します。

ヒューズが切れている場合は、指定されている容量のヒューズと交換します。

指定容量を超えるヒューズを使用すると、配線の過熱、焼損の原因になるので絶対に使用しないでください。

交換してもすぐにヒューズが切れる場合はヒューズの劣化以外の原因が考えられます。原因を調べて、直してから新品と交換しましょう。

🏍️ アドバイス

電装品類(ライト、計器など)を取付けるときは車種毎に決められている「Honda アクセサリー」をご使用ください。それ以外のものを使用するとヒューズが切れたり、バッテリーあがりをおこすことがあります。

ヒューズ切れ

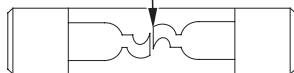

取外し

- 1 バッテリーカバーを取外します。(54ページ参照)
- 2 ヒューズホルダを取出します。

ヒューズホルダ

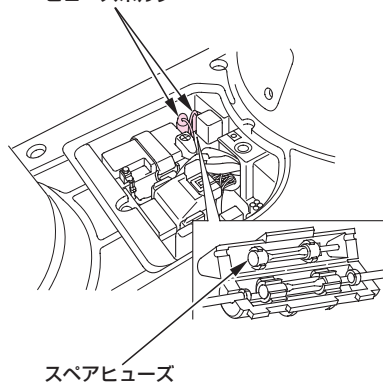

スペアヒューズ

- 3 ヒューズホルダを開け、ヒューズコード両端を持って引き上げ、ヒューズコネクタをスライドさせます。
- 4 ヒューズコネクタをひろげないように注意して取外します。

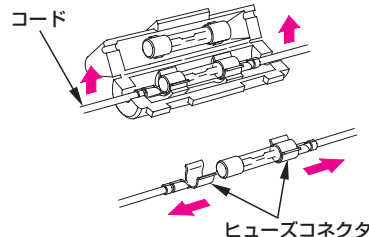

取付け

- 1 ヒューズをヒューズコネクタに取付け後、ヒューズが容易にスライド方向(横方向)に動かないか確認します。
- 2 ヒューズの両端を真上から押し込んでヒューズホルダに組付けます。
- 3 ヒューズホルダを閉じ、格納します。
- 4 バッテリーカバーを取付けます。

真上から押す

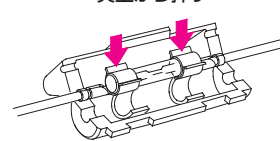

エアクリーナ

この車には、ろ紙にオイルを含ませたビスカスタイプのエアクリーナエレメントが装備されており、点検・清掃は不要です。10,000kmごとに交換してください。

エアクリーナエレメントの交換

- 1 ビスを外し、エアクリーナカバーを取外します。

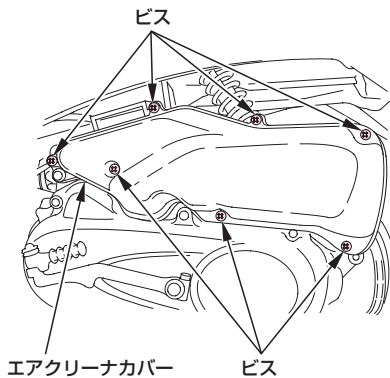

- 2 エアクリーナエレメントを取外します。

取外し後ケース内にゴミやほこり等がないことを確認し、ある場合は取除きます。

エアクリーナエレメント

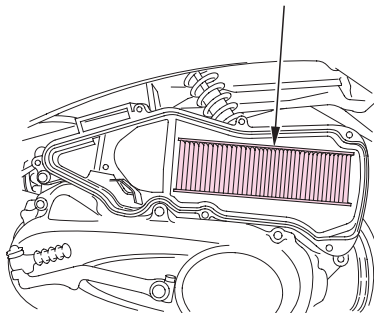

- 3 取外しの逆手順で、新品のエアクリーナエレメントを取付けます。

🛠️ アドバイス

- エアクリーナエレメントの取付けが不完全であると、ゴミやほこりを直接吸ってシリンダの摩耗や出力低下を起こし、エンジンの耐久性に悪影響を与えます。確実に取付けてください。
- また、洗車時エアクリーナに水を入れないようご注意ください。エアクリーナ内部に水が入ると、始動不良等の原因になります。

ケーブル・ワイヤ類

ラバーブーツの点検

ケーブル類にはインナーケーブル保護のため、ラバーブーツが取付けられています。常に正しく取付けられているか点検してください。

洗車時には、ラバーブーツに直接水をかけたり、ブラシを当てたりしないでください。汚れのひどい場合は、固くしぼった布等で拭き取るようにしてください。

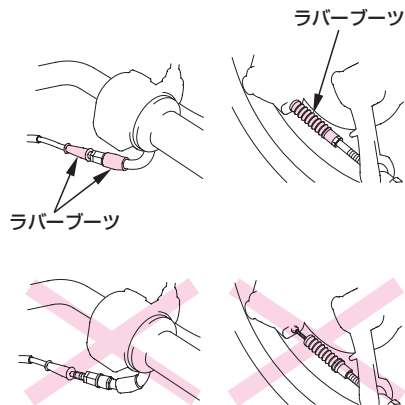

ケーブル・ワイヤ類の点検

ブレーキレバー、スロットルグリップを作動させ、スムーズに動くか、作動が異状に重くないか、ブレーキレバー、スロットルグリップから手を放したときにレバーやグリップがスムーズに戻るかを点検してください。また、ケーブル・ワイヤの外表面部に損傷がないかを点検してください。異状を感じた場合はHonda販売店にご相談ください。

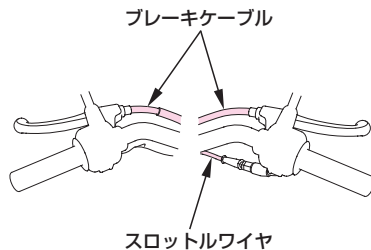

ブリーザドレン

ブリーザドレンの清掃

エンジンの性能を維持するためには、定期的なブリーザドレンの清掃が必要です。エンジン停止直後のメンテナンスは、エンジン本体、マフラやエキゾーストパイプなどが熱くなっています。ヤケドにご注意ください。

清掃のしかた

(Honda指定1年点検整備項目)

- 1 ブリーザドレンの下に受け皿等を用意します。
- 2 ドレンプラグを外し、ブリーザドレン内の堆積物を取除きます。
- 3 ドレンプラグを確実に取付けます。

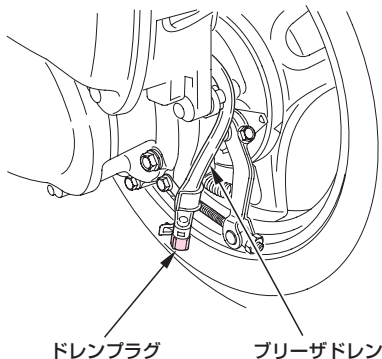

主要諸元

型	式	JBH-AF67
長	さ	1,695 mm
幅		630 mm
高	さ	1,030 mm
軸	距	1,180 mm
原 動 機 種 類 / 総 排 気 量		ガソリン・4サイクル / 0.049 ℓ
車 両 重 量		79 kg
乗 車 定 員		1人
タ イ ヤ	前 輪	80/100-10 46J
サ イ ズ	後 輪	80/100-10 46J
最 低 地 上 高		110 mm
燃 料 消 費 率 ※		73.0 km / ℓ(車速 30 km/h 定地走行テスト値)
最 小 回 転 半 径		1.8 m
圧 縮 比		10.1
最 高 出 力		3.0 kW(4.1 PS) / 8,250 rpm
燃 料 タ ン ク 容 量		4.6 ℓ
点 火 形 式		フルトランジスタ式・バッテリー点火
点 火 時 期		BTDC15° / 1,900 rpm
ア イ ド リ ン グ 回 転 数		1,900 rpm
点 火 プ ラ グ	N G K	CR7HSA-9
バ ッ テ リ		12V-3Ah
ク ラ ッ チ		乾式多板シュー式

※ 燃料消費率は定められた試験条件のもとでの値です。したがって、走行時の気象、道路、車両、整備などの諸条件により異なります。

ご使用の前に

装備の
使いかた乗って
みよう！こんな
ときは…メンテナンス
について

車両情報

さくいん

サービスデータ

右ブレーキレバーの遊び		10-20 mm
左ブレーキレバーの遊び		10-20 mm
タイヤ空気圧	前輪	125 kPa (1.25 kgf/cm ²)
	後輪	200 kPa (2.00 kgf/cm ²)
エンジンオイルの量	全容量	0.8 ℓ
	オイル交換時	0.7 ℓ
ファイナルギヤオイルの量		0.12 ℓ
ヒューズ		15A, 10A
点火プラグの点火すきま		0.8-0.9 mm
エアクリーナエレメントの形式		ろ紙式(ビスカスタイプ)
電球(バルブ)	ヘッドライト	12V-30/30W
	ストップ・テールランプ	12V-21/5W
	方向指示器(ウィンカ)ランプ	12V-10W×4

ア	安全運転のために 5 安全に関する表示について 表2
イ	色物部品をご注文のとき 41
ウ	運転する前に(安全運転のために) 5
エ	エアクリーナエレメントの交換 56 エンジンオイルの補給 51 エンジンオイルの量の点検 49 エンジンが始動しないとき 36 エンジンのかけかた 19
オ	お車および部品等の廃棄をするとき 12 オドメータ ⇒ 積算距離計 15
カ	改造(安全運転のために) 11 各部の名称 2~4 ガソリンの補給 ⇒ 燃料の補給 29 簡単なメンテナンス 45
キ	キックスタータペダル 23
ク	車のお手入れ 33

ケ	計器類 15 警告灯 15 ケーブル・ワイヤ類 57
コ	コンビニフック 16
サ	サービスデータ 60
シ	シート 16 シャッター 31 主要諸元 59 触媒装置について 13 書類入れ 18
ス	スイッチの使いかた 21 スタータスイッチ 22 スタートするとき 24 スピードメータ ⇒ 速度計 15
セ	積算距離計 15 前照灯上下切換えスイッチ 25
ソ	装備の使いかた 14 速度計 15 速度警告灯 15
タ	タイヤの点検 47 正しい走りかた 25

チ	地球環境の保護について	12
	駐車(安全運転のために)	10
テ	定期点検	44
ト	止まりかた	28
	トランク	17
ニ	日常点検	42
	日常点検・定期点検・簡単なメンテナンス	39
	荷物(安全運転のために)	7
ネ	燃料計	15
	燃料の補給	29
ノ	乗りかた(安全運転のために)	8
ハ	バッテリー	53
	ハンドルロック	30
ヒ	PGM-FI 警告灯	15
	ヒューズ	55

フ	ファイナルリダクションの点検	52
	服装(安全運転のために)	5
	部品を注文するとき	40
	ブリーザドレン	58
	ブレーキの点検	45
	ブレーキロックレバー	20
	フレーム号機	41
ヘ	ヘッドライト上下切換えスイッチ	25
	ヘルメットホルダ	32
ホ	方向指示器スイッチ	25
	ホーンスイッチ	25
	保管	35
マ	マフラの純正マークについて	11
メ	メインスイッチ	21
	メインスイッチのキーについて	11
	メンテナンスを安全に行うために	37
ユ	U字ロック格納場所	18
レ	連動ブレーキシステム	14

MEMO

ご使用の前に

装備の
使用かた乗って
みよう！こんな
ときは…メンテナ
ンス
について

車両情報

さくいん

お車についてのお問い合わせ、ご相談は、まず、Honda販売店にお気軽にご相談ください。

販売店

TEL

お問い合わせ、ご相談は、本田技研工業株式会社 お客様相談センターでもお受け致します。

全国共通フリーダイヤル オーハローバイク 0120-086819 受付時間 9:00~12:00 13:00~17:00

〒351-0188 埼玉県和光市本町8-1
所在地、電話番号が変更になることがありますのでご了承ください。

お車についてお問い合わせいただく際は、お客様へ正確、迅速にご対応させていただくために、あらかじめ、お手元にお車の車検証や届出済証などの登録書類をご準備いただき、下記の事項をご確認のうえ、ご相談ください。

- ①車両型式、車台番号、エンジン型式、登録番号、登録年月日
- ②車種名、タイプ名、走行距離
- ③ご購入年月日
- ④販売店名

HONDA

The Power of Dreams



30GFA20
00X30-GFC-A200

(CY) (HC) 9
© 2008 本田技研工業株式会社
PRINTED IN CHINA